

CATALOGUE

2022





Solutions pour le plombier

Depuis plus de 80 ans, le groupe GEBO est reconnu pour ses produits fiables et de haute-qualité. Chaque jour les produits GEBO sont installés dans des bâtiments publics, résidentiels et industriels. Notre engagement : vous fournir les solutions les plus adaptées à vos problématiques.

Notre ambition : Better. Easier. Faster *.

Les gammes de produits GEBO permettent l'installation et la réparation de systèmes de tuyauterie sur une large palette de cas d'utilisation et de matériaux tels que l'acier, le cuivre, le polyéthylène et les tubes multicouches.

Découvrez toutes nos gammes de produits
www.gebo.fr

* Meilleur. Plus facile. Plus rapide.



ÉDITO

KARIM DERDICHE
Directeur GEBO France

Cher client GEBO,

Au nom de toute l'équipe GEBO France, permettez-moi tout d'abord de vous remercier pour votre fidélité durant cette année 2021.

Une année particulièrement troublée et chahutée par les hausses tarifaires et par un contexte sanitaire freinant les possibilités de rencontres et d'échanges.

Comme vous certainement, j'avais imaginé une autre dynamique...Et comme vous aussi, je pense n'avoir jamais autant employé le verbe « s'adapter ».

S'ADAPTER OUI CAR

Directeur de GEBO France depuis presque 2 ans, j'ai toujours eu à cœur de motiver et de challenger les équipes avec des objectifs ambitieux.

S'ADAPTER AUSSI ET SURTOUT CAR

Le service client représente notre force.

Un service client basé sur la proximité, la confiance et des partenariats solides.

En écrivant cet édito, j'ai demandé à chaque membre de l'équipe de me décrire en un seul mot ce que GEBO représentait pour eux.

Voici ce qui est ressorti :

Qualité - Fiabilité - Empathie - Communication
Engagement - Esprit d'équipe - Respect - Ambition

Ceci explique certainement pourquoi nous étions si heureux de célébrer les 25 ans de GEBO France cette année.



Une équipe volontaire et dynamique ne peut que vouloir se dépasser et anticiper les prochains axes de progression.

NOTRE CAP POUR 2022 ?

Être encore plus présents dans votre quotidien.

GEBO doit être une évidence pour chaque professionnel du secteur de la plomberie.

Quelle que soit la problématique chantier, nous avons forcément une solution à proposer !

VISIBILITÉ - COMMUNICATION - DIGITAL

Site internet - LinkedIn - Microsites - Catalogue
GEBO n'aura plus de secrets pour vous

PROXIMITÉ - FORMATION PRODUITS - CONVIVIALITÉ

Nos agents commerciaux sont sur le terrain pour nous donner toute la visibilité dont nous avons besoin.

Ce sont nos meilleurs ambassadeurs pour former et informer.

Une fois de plus, soyez certains de notre plaisir de travailler pour vous et avec vous !

Nous sommes impatients de vous retrouver autour de moments conviviaux.

Karim Derdiche

Directeur GEBO France

Retrouvez tous nos produits sur notre site internet
www.gebo.fr

Et rejoignez nous sur LinkedIn GEBO France Fits Better



POURQUOI CHOISIR LES PRODUITS **GEBO** ?



GEBO est gage de qualité !

Le contrôle qualité s'effectue à chaque étape de la production : choix des matériaux, cycle de production, conformité du produit fini.

GEBO s'engage pour une livraison rapide !

Vos commandes sont traitées rapidement.
Nos délais de livraison s'adaptent à vos urgences.



GEBO est à votre écoute !

Nous vous conseillons et nous vous guidons pour sélectionner le produit adapté à votre besoin. Notre équipe commerciale et notre service client sont à votre disposition.

GEBO est synonyme de garantie !

Nos produits sont fabriqués à partir de matériaux de la plus grande qualité. En outre, les produits GEBO sont couverts par l'assurance pour garantir le plus haut niveau de sécurité.



GEBO est synonyme de produits certifiés !

Tous les produits GEBO sont soumis à des tests qualité effectués par des laboratoires indépendants et spécialisés. Nous travaillons en collaboration constante avec l'institut allemand DVGW. Nos produits correspondent aux standards de qualité requis pour la France et l'International.

Nos certifications :

ACS - DVGW - VDS



NOS GAMMES DE PRODUITS

1	gebooriginal	P. 6-37	
2	gebobrass	P. 38-47	
3	multigebo	P. 48-53	
4	gebounifix	P. 54-73	
5	gebainox	P. 74-83	
6	gebog316	P. 84-109	
7	gebofittings	P. 110-131	
8	gebonipple	P. 132-139	
9	gebodrain	P. 141-163	
10	TARIFS 2022	Fascicule indépendant du catalogue	

gebooriginal

RACCORDS À COMPRESSION EN FONTE MALLÉABLE



CARACTÉRISTIQUES

Matières transportées * :     
* Cette famille de produits propose des produits adaptés pour ces utilisations.

Domaines d'utilisation :   
REPAIR NEW EXTENSION

Types de tubes: acier | acier noir | PE



GAMME DE PRODUITS GEBO ORIGINAL

P. 9-27

POUR TUBES ACIER

Notre raccord usuel est disponible de 17,2 mm jusqu'à 114,3 mm.



P. 9-27

POUR TUBES ACIER NOIR

Notre méthode de résolution de problèmes, lorsqu'il est impossible de souder, pour des raisons de sécurité technique : de 20 à 108 mm, nous proposons des réalisations de raccords différents pour les tubes en dimensions acier noir.



P. 9-27

POUR TUBES PE

Le raccord Gebo est également disponible en tant que raccord pour tubes PE et en tant que jonction acier PE.



P. 30-33

COLLIERS DE RÉPARATION

Options classiques d'étanchéité des trous, fissures et endroits poreux pour les tubes en acier. Disponible du 17,2 mm à 114,3 mm – modèle long DS et modèle court DSK.



P. 34

COLLIERS DE DÉRIVATION

Les colliers de prise en charge en fonte malléable se prêtent mieux à l'installation de raccord ultérieur dans les tubes en acier.



P. 28-29-35

NOTICES DE MONTAGE

Notices de montage raccords à compression

p. 28-29

Notices de montage colliers de réparation et de dérivation

p. 35

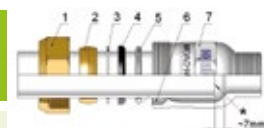

P. 36

AUTRES INFORMATIONS





TOUT CE QUE VOUS DEVEZ SAVOIR SUR NOS RACCORDS À COMPRESSION EN FONTE MALLÉABLE SÉRIES 150, 220, 153/155

LES SPÉCIFICITÉS DE NOS RACCORDS ET BRIDES À COMPRESSION :

- conçus pour une utilisation durable
- commandés par gravité, ce qui signifie résistant à la traction et au cisaillement
- conçus avec possibilité d'un montage désaxé jusqu'à 3° en inversant la bague de serrage
- conçus comme possibilité d'équilibrage
- rapides à monter : filetage et soudage ne sont pas nécessaires

MATÉRIAUX UTILISÉS :

Les matériaux utilisés sont compatibles avec l'eau potable selon les normes en vigueur

CORPS DE RACCORD : Fonte malléable EN-GJMB 350-10, EN 1562

CÔNE ÉCROU/BRIDE : Fonte malléable EN-GJMB 350-10, EN 1562

BAGUE DE SERRAGE : Acier ou laiton galvanisé (en partie utilisé dans les raccords à compression en fonte malléable pour les tuyaux en PE et en acier noir)

BAGUE INTERMÉDIAIRE : Acier galvanisé

JOINT D'ÉTANCHÉITÉ : NBR

GALVANISATION : Galvanisation à chaud du corps de raccord, rondelles de fixation et cônes écrous (galvanisation à chaud selon la norme DIN EN 10242).

Les surfaces, dans le cadre de l'usinage, sont galvanisées.

Les bagues de serrage en acier et les bagues intermédiaires sont également galvanisées.

FILETAGE : Selon la norme ISO 7/1, et selon la norme EN 10226/1

DOMAINES D'UTILISATION :

Réparation de tubes existants et nouvelle installation de tubes pour les matières transportées : eau, air comprimé, mazout (DIN 51603-1).

Certification ACS

Raccords à compression en fonte malléable pour tube en acier :

POUR TUBES EN ACIER DIN EN 10255 et DIN EN 10220 Série 1

DOMAINES D'UTILISATION TYPIQUES :

- Installation d'eau potable
- Lignes de raccordement pour réseau en eau potable
- Sprinlage
- Conduites d'air comprimé
- Conduites de remplissage citerne mazout - selon réglementation

Raccords à compression en fonte malléable pour tube en acier noir :

POUR TUBES EN ACIER NOIR DIN EN 10220, Série 2

DOMAINES D'UTILISATION TYPIQUES :

- Installations de chauffage
- Conduites de remplissage citerne mazout - selon réglementation

Raccords à compression en fonte malléable pour tube PE :

POUR TUBES PE PE 80, PE 100, Tube PE-Xa (pour chaque SDR 11) selon DVGW – feuille GW 335 A2/A3 ainsi que norme DIN 8074/75 et norme DIN EN 12201-2 et DIN 16893

DOMAINES D'UTILISATION TYPIQUES :

- Lignes de raccordement pour réseau en eau potable

TYPES A et AF

RACCORDS À COMPRESSION AVEC FILETAGE MÂLE

POUR TUBES EN ACIER

Norme DIN EN 10255 et DIN EN 10220 Série 1

MATIÈRES TRANSPORTÉES Eau, air comprimé, Conduites de remplissage citerne mazout jusqu'à 2" (selon réglementation)
TEMPÉRATURES Eau potable: jusqu'à 25°C eau de chauffage: jusqu'à 80°C; mazout: 40°C; air comprimé : max. 70°C



SÉRIES 150 17,2 mm – 60,3 mm

PRESSION DE SERVICE:
Eau PN 10 (jusqu'à 3/4"), et PN 16 (à partir de 1"),
air comprimé PN 12,5, mazout PN 6;
sprinlage (VdS) PN12,5

CERTIFICATS:
Eau : DVGW W534,
DVGW Reg. No. : DW-8511AU2216
Sprinlage : (à partir du DN25) - VdS
Mazout : autorisation de contrôle DIBT,
homologation no. : Z-38.4-212
Certification ACS

DN	FILETAGE X Ø EXTERIEUR TUBE [MM]	RÉFÉRENCE	COLISAGE PAR LOTS DE
10	3/8" x 17,2	01.150.00.00	15
15	1/2" x 21,3	01.150.00.01	10
20	3/4" x 26,9	01.150.00.02	10
25	1" x 33,7	01.150.00.03	10
32	1 1/4" x 42,4	01.150.00.04	5
40	1 1/2" x 48,3	01.150.00.05	3
50	2" x 60,3	01.150.00.06	3
65	2 1/2" x 76,1	01.220.00.07	
80	3" x 88,9	01.220.00.08	
100	4" x 114,3	01.220.00.09	



SÉRIES 220 76,1 mm – 114,3 mm

PRESSION DE SERVICE
Eau PN 16, air comprimé PN10,
Sprinlage (VdS) PN 16

CERTIFICATS :
Eau : DVGW W 534,
DVGW Reg. No.: DW-8511AU2217
Sprinlage : VdS
Certification ACS

POUR TUBES EN ACIER NOIR

Norme DIN EN 10220, séries 2 et 3

MATIÈRES TRANSPORTÉES Eau, air comprimé
TEMPÉRATURES Eau de chauffage: jusqu'à 80°C



SÉRIES 220 70 mm – 108 mm

PRESSION DE SERVICE:
Eau PN 6
Air comprimé PN 10

DN	FILETAGE X Ø EXTERIEUR TUBE [MM]	RÉFÉRENCE
65	2 1/2" x 70	02.220.00.70
100	4" x 108	02.220.00.108

POUR TUBES PE SUR DEMANDE

PE 80, PE 100, Tube PE-Xa (pour chaque SDR 11) selon DVGW – feuille GW 335 A2/A3 et norme DIN 8074/75, DIN EN 12201-2 et norme DIN 16893

MATIÈRES TRANSPORTÉES Eau (20°C), air comprimé



L'UTILISATION DE RENFORT EST NÉCESSAIRE.

Le raccord étant sans renfort, pensez à compléter votre commande avec la référence renfort adaptée au diamètre (p. 36).



SÉRIES 153/220 20 mm – 63 mm

PRESSION DE SERVICE:
Eau PN 12,5 : PE80 et PE-Xa jusqu'à 63mm;
Eau PN 16 : PE100 jusqu'à 63 mm
Air comprimé PN 12,5 : PE100 jusqu'à 63 mm
Air comprimé PN 10 : PE80 et PE-Xa/toutes dimensions

CERTIFICATS:
Eau: DIN 8076/DIN EN 10284,
DVGW CW-7511CP0631

DN	FILETAGE X Ø EXTERIEUR TUBE [MM]	RÉFÉRENCE
15	1/2" x 20	03.153.00.0120
20	3/4" x 25	03.153.00.0225
25	1" x 32	03.153.00.0332
32	1 1/4" x 38	03.153.00.0438
32	1 1/4" x 40	03.153.00.0440
40	1 1/2" x 50	03.153.00.0550
50	2" x 63	03.153.00.0663



TYPES A ET AF

RACCORDS À COMPRESSION AVEC FILETAGE MÂLE

DIMENSIONS ET POIDS

DN	FILETAGE Rp ISO 7/1	TUBE ACIER		TUBE ACIER NOIR		TUBE PE		LONGUEUR ~A [MM]	OUVERTURE DE CLÉ ET DIMENSION COUVERCLE À BRIDE ~SW [MM]	SURAN- GLE ~ E [MM]	PROFONDEUR EMBROCHABLE	
		Ø EXTÉRIEUR TUBE [MM]	POIDS [KG]	Ø EXTÉRIEUR TUBE [MM]	POIDS [KG]	Ø EXTÉRIEUR TUBE [MM]	POIDS [KG]				MIN. [MM]	MAX. [MM]
10	3/8"	17,2	0,2					82	31,5	34	25	55
15	1/2"	21,3	0,3			20,0	0,3	100	41	44	30	70
20	3/4"	26,9	0,5			25,0	0,5	100	50	54	30	70
25	1"	33,7	0,6			32,0	0,6	100	55	60	35	65
32	1 1/4"	42,4	1,0			38,0	1,0	115	70	76	40	70
						40,0	1,0	115	70	76	40	70
40	1 1/2"	48,3	1,1			50,0	1,1	115	75	81	40	75
50	2"	60,3	1,7			63,0	1,6	130	90	97	40	85
65	2 1/2"	76,1	3,2	70,0 (2 1/4")	3,3			155	100	150	50	95
80	3"	88,9	4,5					180	120	160	50	105
100	4"	114,3	6,0	108,0 (3 1/4")	6,5			180	135	185	50	105

DIMENSIONS POUR TUBES EN ACIER ET TUBES EN ACIER NOIR

Tubes acier 17,2 mm – 60,3 mm

Tubes acier 76,1 mm – 114,3 mm
Tubes acier noir 70 mm – 108 mm

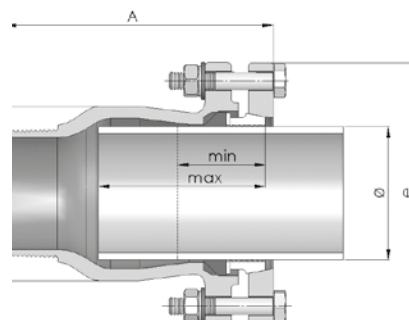
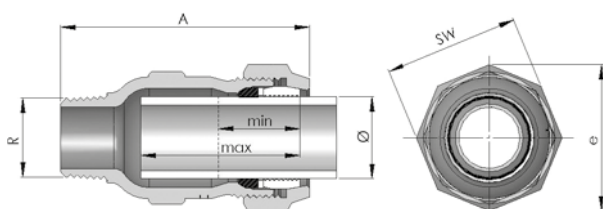

DIMENSIONS POUR TUBES PE INCLUANT LES RENFORTS

20 mm – 63 mm

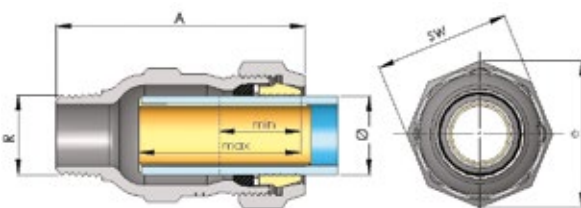

TYPES I et IF

RACCORDS À COMPRESSION AVEC TARAUDAGE FEMELLE

POUR TUBES EN ACIER

Norme DIN EN 10255 et DIN EN 10220 Série 1

MATIÈRES TRANSPORTÉES Eau, air comprimé, conduites de remplissage citerne mazout jusqu'à 2" (selon réglementation)
TEMPÉRATURES Eau potable: jusqu'à 25°C; eau de chauffage: jusqu'à 80°C; mazout: 40°C; air comprimé : max. 70°C



SÉRIES 150 17,2 mm – 60,3 mm

PRESSION DE SERVICE:
Eau PN 10 (jusqu'à 3/4"), et PN 16 (à partir de 1"),
air comprimé PN 12,5, mazout PN 6,
sprinlage (VdS) PN12,5

CERTIFICATS:
Eau : DVGW W534,
DVGW Reg. No. : DW-8511AU2216
Sprinlage : (à partir du DN25) - VdS
Mazout : autorisation de contrôle DIBT,
homologation no. : Z-38.4-212
Certification ACS

DN	FILETAGE X Ø EXTÉRIEUR TUBE [MM]	RÉFÉRENCE	COLISAGE PAR LOTS DE
10	3/8" x 17,2	01.150.01.00	15
15	1/2" x 21,3	01.150.01.01	10
20	3/4" x 26,9	01.150.01.02	10
25	1" x 33,7	01.150.01.03	10
32	1 1/4" x 42,4	01.150.01.04	5
40	1 1/2" x 48,3	01.150.01.05	3
50	2" x 60,3	01.150.01.06	3
65	2 1/2" x 76,1	01.220.01.07	
80	3" x 88,9	01.220.01.08	
100	4" x 114,3	01.220.01.09	



SÉRIES 220 76,1 mm – 114,3 mm

PRESSION DE SERVICE:
Eau PN 16, air comprimé PN 10,
sprinlage (VdS) PN 16

CERTIFICATS:
Eau : DVGW W 534, DVGW Reg. No.: DW-8511AU2217
Sprinlage : VdS
Certification ACS

POUR TUBES EN ACIER NOIR

Norme DIN EN 10220, séries 2 et 3

MATIÈRES TRANSPORTÉES Eau, air comprimé
TEMPÉRATURES Eau de chauffage: jusqu'à 80°C



SÉRIES 220 70 mm – 108 mm

PRESSION DE SERVICE:
Eau PN 6,
air comprimé PN 10

DN	FILETAGE X Ø EXTÉRIEUR TUBE [MM]	RÉFÉRENCE
65	2 1/2" x 70	02.220.01.70
100	4" x 108	02.220.01.108

POUR TUBES PE

PE 80, PE 100, Tube PE-Xa (pour chaque SDR 11) selon DVGW – feuille GW 335 A2/A3 et norme DIN 8074/75, DIN EN 12201-2 et norme DIN 16893

SUR DEMANDE

MATIÈRES TRANSPORTÉES Eau (20°C), air comprimé



L'UTILISATION DE RENFORT EST NÉCESSAIRE.

Le raccord étant sans renfort, pensez à compléter votre commande avec la référence renfort adaptée au diamètre (p. 36).



SÉRIES 153 20 mm – 63 mm

PRESSION DE SERVICE:
Eau PN 12,5 : PE80 et PE-Xa jusqu'à 63mm;
Eau PN 16 : PE100 jusqu'à 63 mm
Air comprimé PN 12,5 : PE100 jusqu'à 63 mm
Air comprimé PN 10 : PE80 et PE-Xa/toutes dimensions

CERTIFICATS:
Eau: DIN 8076/DIN EN 10284,
DVGW CW-7511CP0631

DN	FILETAGE X Ø EXTÉRIEUR TUBE [MM]	RÉFÉRENCE
15	1/2" x 20	03.153.01.0120
20	3/4" x 25	03.153.01.0225
25	1" x 32	03.153.01.0332
32	1 1/4" x 40	03.153.01.0440
40	1 1/2" x 50	03.153.01.0550
50	2" x 63	03.153.01.0663



TYPES I et IF

RACCORDS À COMPRESSION AVEC TARAUDAGE FEMELLE

DIMENSIONS ET POIDS

DN	FILETAGE Rp ISO 7/1	TUBE ACIER		TUBE ACIER NOIR		TUBE PE		LONGUEUR ~A [MM]	OUVERTURE DE CLÉ ET DIMENSION COUVERCLE À BRIDE ~SW [MM]	SURAN- GLE ~ E [MM]	PROFONDEUR EMBROCHABLE	
		Ø EXTÉRIEUR TUBE [MM]	POIDS [KG]	Ø EXTÉRIEUR TUBE [MM]	POIDS [KG]	Ø EXTÉRIEUR TUBE [MM]	POIDS [KG]				MIN. [MM]	MAX. [MM]
10	3/8"	17,2	0,2					82	31,5	34	25	55
15	1/2"	21,3	0,3			20,0	0,3	100	41	44	30	70
20	3/4"	26,9	0,5			25,0	0,5	100	50	54	30	70
25	1"	33,7	0,6			32,0	0,6	100	55	60	35	65
32	1 1/4"	42,4	1,0			40,0	1,0	115	70	76	40	65
40	1 1/2"	48,3	1,1			50,0	1,1	115	75	81	40	75
50	2"	60,3	1,6			63,0	1,6	130	90	97	40	85
65	2 1/2"	76,1	3,2	70,0 (2 1/4")	3,4			155	100	150	50	95
80	3"	88,9	4,0					170	120	160	50	105
100	4"	114,3	5,4	108,0 (3 1/4")	6,0			160	135	185	50	105

DIMENSIONS POUR TUBES EN ACIER ET TUBES EN ACIER NOIR

Tubes acier 17,2 mm – 60,3 mm

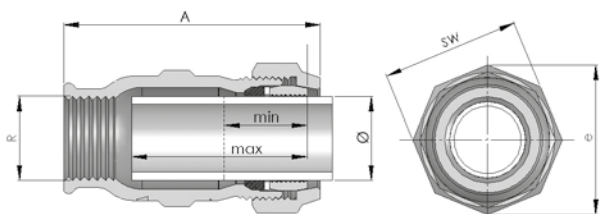

Tubes acier 76,1 mm – 114,3 mm
Tubes acier noir 70 mm – 108 mm

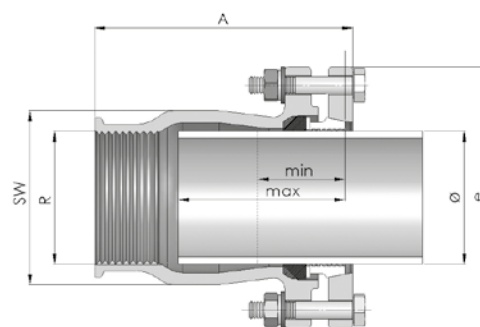

DIMENSIONS POUR TUBES PE INCLUANT LES RENFORTS

20 mm – 63 mm

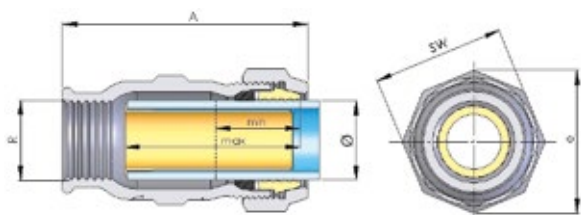

TYPES O et OF

RACCORDS À COMPRESSION MANCHON DROIT

POUR TUBES EN ACIER

Norme DIN EN 10255 et DIN EN 10220 Série 1

MATIÈRES TRANSPORTÉES Eau, air comprimé, conduites de remplissage citerne mazout jusqu'à 2" (selon réglementation)
TEMPÉRATURES Eau potable: jusqu'à 25°C; eau de chauffage: jusqu'à 80°C; mazout: 40°C; air comprimé : jusqu'à 70°C



SÉRIES 150 17,2 mm – 60,3 mm

PRESSION DE SERVICE:
Eau PN 10 (jusqu'à 3/4"), et PN 16 (à partir de 1"),
air comprimé PN 12,5, mazout PN 6,
sprinlage (VdS) PN 12,5

CERTIFICATS:
Eau : DVGW W534,
DVGW Reg. No. : DW-8511AU2216
Sprinlage : (à partir du DN25) - VdS
Mazout : autorisation de contrôle DIBT,
homologation no. : Z-38.4-212
Certification ACS

DN	Ø EXTÉRIEUR TUBE [MM]	RÉFÉRENCE	COLISAGE PAR LOTS DE
10	17,2 x 17,2 (3/8")	01.150.02.00	10
15	21,3 x 21,3 (1/2")	01.150.02.01	10
20	26,9 x 26,9 (3/4")	01.150.02.02	10
25	33,7 x 33,7 (1")	01.150.02.03	10
32	42,4 x 42,4 (1 1/4")	01.150.02.04	5
40	48,3 x 48,3 (1 1/2")	01.150.02.05	3
50	60,3 x 60,3 (2")	01.150.02.06	3
65	76,1 x 76,1 (2 1/2")	01.220.02.07	
80	88,9 x 88,9 (3")	01.220.02.08	
100	114,3 x 114,3 (4")	01.220.02.09	



SÉRIES 220 76,1 mm – 114,3 mm

PRESSION DE SERVICE:
Eau PN 16, air comprimé PN 10,
sprinlage (VdS) PN 16

CERTIFICATS:
Eau : DVGW W 534, DVGW Reg. No. : DW-8511AU2217
Sprinlage : VdS
Certification ACS

POUR TUBES EN ACIER NOIR

Norme DIN EN 10220, séries 2 et 3

MATIÈRES TRANSPORTÉES Eau, air comprimé
TEMPÉRATURES Eau de chauffage: jusqu'à 80°C



SÉRIES 220 70 mm – 108 mm

PRESSION DE SERVICE:
Eau PN 6,
air comprimé PN 10

DN	Ø EXTÉRIEUR TUBE [MM]	RÉFÉRENCE
65	70,0 x 70,0	02.220.02.70
100	108,0 x 108,0	02.220.02.108

POUR TUBES PE SUR DEMANDE

PE 80, PE 100, Tube PE-Xa (pour chaque SDR 11) selon DVGW – feuille GW 335 A2/A3 et norme DIN 8074/75, DIN EN 12201-2 et norme DIN 16893

MATIÈRES TRANSPORTÉES Eau (20°C), air comprimé



L'UTILISATION DE RENFORT EST NÉCESSAIRE.

Le raccord étant sans renfort, pensez à compléter votre commande avec la référence renfort adaptée au diamètre (p. 36).



SÉRIES 154/155 20 mm – 63 mm

PRESSION DE SERVICE:
Eau PN 12,5 : PE80 et PE-Xa jusqu'à 63mm;
Eau PN 16 : PE100 jusqu'à 63 mm
Air comprimé PN 12,5 : PE100 jusqu'à 63 mm
Air comprimé PN 10 : PE80 et PE-Xa/toutes dimensions

CERTIFICATS:
Eau: DIN 8076/DIN EN 10284,
DVGW Reg. No.: CW-7511CP0631

DN	Ø EXTÉRIEUR TUBE [MM]	RÉFÉRENCE
Jonctions acier - PE		
15	21,3 x 20	03.154.02.0120
20	26,9 x 25	03.154.02.0225
25	33,7 x 32	03.154.02.0332
32	42,4 x 40	03.154.02.0440
40	48,3 x 50	03.154.02.0550
50	60,3 x 63	03.154.02.0663
Jonctions PE - PE		
15	20 x 20	03.155.02.20
20	25 x 25	03.155.02.25
25	32 x 32	03.155.02.32
32	40 x 40	03.155.02.40
40	50 x 50	03.155.02.50
50	63 x 63	03.155.02.63



TYPES 0 et 0F

RACCORDS À COMPRESSION MANCHON DROIT

DIMENSIONS ET POIDS

DN	FILETAGE Rp ISO 7/1	TUBE ACIER		TUBE ACIER NOIR		TUBE PE		LONGUEUR ~A [MM]	OUVERTURE DE CLÉ ET DIMENSION COUVERCLE À BRIDE ~SW [MM]	SURAN- GLE ~ E [MM]	PROFONDEUR EMBROCHABLE	
		Ø EXTÉRIEUR TUBE [MM]	POIDS [KG]	Ø EXTÉRIEUR TUBE [MM]	POIDS [KG]	Ø EXTÉRIEUR TUBE [MM]	POIDS [KG]				MIN. [MM]	MAX. [MM]
10	3/8"	17,2	0,2					85	31,5	34	25	35
15	1/2"	21,3	0,4					120	41	44	30	50
20	3/4"	26,9	0,7					120	50	54	30	50
25	1"	33,7	0,8					120	55	60	35	50
32	1 1/4"	42,4	1,3					130	70	76	40	55
40	1 1/2"	48,3	1,5					130	75	81	40	55
50	2"	60,3	2,2					145	90	97	40	65
65	2 1/2"	76,1	5,1	70,0 (2 1/4")	5,5			200	100	150	50	75
80	3"	88,9	6,8					215	120	160	50	85
100	4"	114,3	7,6	108,0 (3 1/4")	7,7			205	135	185	50	85

DIMENSIONS POUR TUBES EN ACIER ET TUBES EN ACIER NOIR

Tubes acier 17,2 mm – 60,3 mm

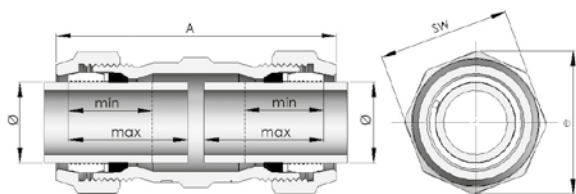

Tubes acier 76,1 mm – 114,3 mm
Tubes acier noir 70 mm – 108 mm

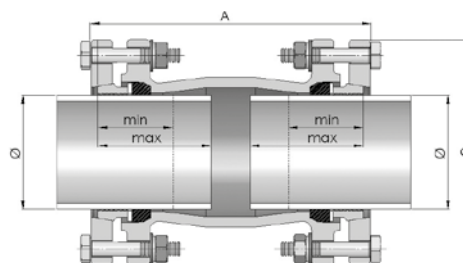

DIMENSIONS POUR TUBES PE INCLUANT LES RENFORTS

20 mm – 63 mm

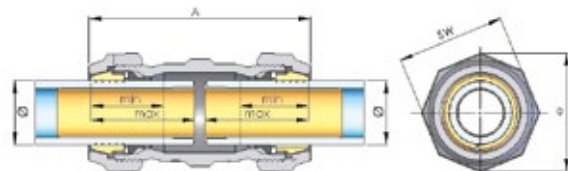

TYPES T et TF

RACCORDS À COMPRESSION TÉ AVEC PIQUAGE FEMELLE

POUR TUBES EN ACIER

Norme DIN EN 10255 et DIN EN 10220 Série 1

MATIÈRES TRANSPORTÉES Eau, air comprimé, conduites de remplissage citerne mazout jusqu'à 2" (selon réglementation)
TEMPÉRATURES Eau potable: jusqu'à 25°C; eau de chauffage: jusqu'à 80°C; mazout: 40°C; air comprimé : jusqu'à 70°C



SÉRIES 150
17,2 mm – 60,3 mm

PRESSION DE SERVICE:
Eau PN 10 (jusqu'à 3/4"), et
PN 16 (à partir de 1"), air comprimé PN 12,5,
mazout PN 6

CERTIFICATS:
Eau : DVGW W534,
DVGW Reg. No. : DW-8511AU2216
Mazout : autorisation de contrôle DIBT,
homologation no. : Z-38.4-212
Certification ACS

DN	Ø EXTÉRIEUR TUBE [MM] X FILETAGE, 1 X 2 X 3	RÉFÉRENCE	COLISAGE PAR LOTS DE
10	17,2 x 17,2 x 3/8"	01.150.04.00	10
15	21,3 x 21,3 x 1/2"	01.150.04.01	10
20	26,9 x 26,9 x 3/4"	01.150.04.02	10
25	33,7 x 33,7 x 1"	01.150.04.03	10
32	42,4 x 42,4 x 1 1/4"	01.150.04.04	5
40	48,3 x 48,3 x 1 1/2"	01.150.04.05	5
50	60,3 x 60,3 x 2"	01.150.04.06	3
65	76,1 x 76,1 x 2 1/2"	01.220.04.07	
80	88,9 x 88,9 x 3"	01.220.04.08	
100	114,3 x 114,3 x 4"	01.220.04.09	



SÉRIES 220
76,1 mm – 114,3 mm

PRESSION DE SERVICE:
Eau PN 16, air comprimé PN 10

CERTIFICATS:
Eau : DVGW W 534, DVGW Reg. No.: DW-
8511AU2217
Certification ACS

POUR TUBES EN ACIER NOIR

Norme DIN EN 10220, séries 2 et 3

MATIÈRES TRANSPORTÉES Eau, air comprimé
TEMPÉRATURES Eau de chauffage: jusqu'à 80°C



SÉRIES 220
70 mm – 108 mm

PRESSION DE SERVICE:
Eau PN 6,
air comprimé PN 10

DN	Ø EXTÉRIEUR TUBE [MM] X FILETAGE, 1 X 2 X 3	RÉFÉRENCE
65	70,0 x 70,0 x 2 1/2"	02.220.04.70
100	108,0 x 108,0 x 4"	02.220.04.108

POUR TUBES PE SUR DEMANDE

PE 80, PE 100, Tube PE-Xa (pour chaque SDR 11) selon DVGW – feuille GW 335 A2/A3 et norme DIN 8074/75, DIN EN 12201-2 et norme DIN 16893

MATIÈRES TRANSPORTÉES Eau (20°C), air comprimé



L'UTILISATION DE RENFORT EST NÉCESSAIRE.

Le raccord étant sans renfort, pensez à compléter votre commande avec la référence renfort adaptée au diamètre (p. 36).



SÉRIES 154/155
20 mm – 63 mm

PRESSION DE SERVICE:
Eau PN 12,5 : PE80 et PE-Xa jusqu'à 63mm;
Eau PN 16 : PE100 jusqu'à 63 mm
Air comprimé PN 12,5 : PE100 jusqu'à 63 mm
Air comprimé PN 10 : PE80 et PE-Xa/toutes dimensions

CERTIFICATS:
Eau: DIN 8076/DIN EN 10284, DVGW CW-
7511CP0631

DN	Ø EXTÉRIEUR TUBE [MM] X FILETAGE, 1 X 2 X 3	RÉFÉRENCE
Jonctions acier - PE		
20	26,9 x 25 x 3/4"	03.154.04.0225
25	33,7 x 32 x 1"	03.154.04.0332
32	42,4 x 40 x 1 1/4"	03.154.04.0440
40	48,3 x 50 x 1 1/2"	03.154.04.0550
50	60,3 x 63 x 2"	03.154.04.0663
Jonctions PE - PE		
15	20 x 20 x 1/2"	03.155.04.20
25	32 x 32 x 1"	03.155.04.32
32	40 x 40 x 1 1/4"	03.155.04.40
40	50 x 50 x 1 1/2"	03.155.04.50
50	63 x 63 x 2"	03.155.04.63



TYPES T et TF

RACCORDS À COMPRESSION TÉ AVEC PIQUAGE FEMELLE

DIMENSIONS ET POIDS

DN	FILETAGE Rp ISO 7/1	TUBE ACIER		TUBE ACIER NOIR		TUBE PE		LONGUEUR ~A [MM]	OUVERTURE DE CLÉ ET DIMENSION COUVERCLE À BRIDE ~SW [MM]	SURAN- GLE ~ E [MM]	PROFONDEUR EMBROCHABLE	
		Ø EXTÉRIEUR TUBE [MM]	POIDS [KG]	Ø EXTÉRIEUR TUBE [MM]	POIDS [KG]	Ø EXTÉRIEUR TUBE [MM]	POIDS [KG]				MIN. [MM]	MAX. [MM]
10	3/8"	17,2	0,3					95	31,5	34	25	35
15	1/2"	21,3	0,5			20,0	0,5	120	41	44	30	40
20	3/4"	26,9	0,8			25,0	0,8	130	50	54	30	40
25	1"	33,7	0,9			32,0	0,9	135	55	60	35	42
32	1 1/4"	42,4	1,4			40,0	1,5	140	70	76	40	45
40	1 1/2"	48,3	1,6			50,0	1,6	155	75	81	40	45
50	2"	60,3	2,5			63,0	2,5	180	90	97	40	55
65	2 1/2"	76,1	6,0	70,0 (2 1/4")	6,4			250	./.	150	50	75
80	3"	88,9	6,8					280	./.	160	50	85
100	4"	114,3	9,1	108,0 (3 1/4")	9,3			280	./.	185 (180 pour PE)	50	85

DIMENSIONS POUR TUBES EN ACIER ET TUBES EN ACIER NOIR

Tubes acier 17,2 mm – 60,3 mm

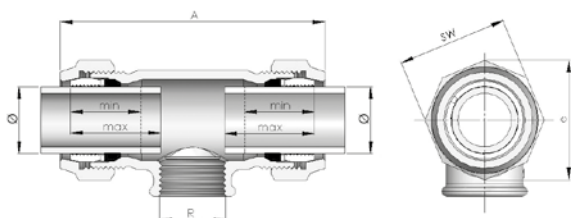

Tubes acier 76,1 mm – 114,3 mm
Tubes acier noir 70 mm – 108 mm

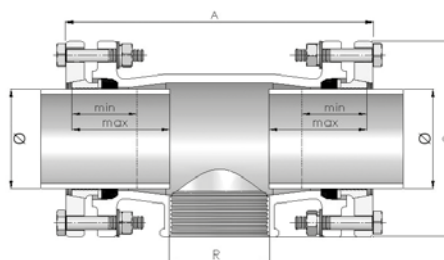

DIMENSIONS POUR TUBES PE INCLUANT LES RENFORTS

20 mm – 63 mm

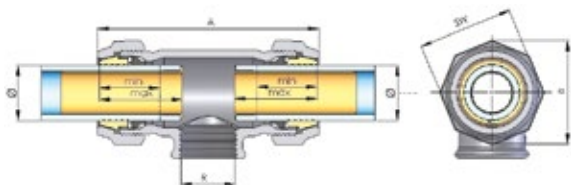

TYPES OR

RACCORDS À COMPRESSION MANCHON RÉDUIT

POUR TUBES EN ACIER

Norme DIN EN 10255 et DIN EN 10220 Série 1

SUR DEMANDE

MATIÈRES TRANSPORTÉES Eau, air comprimé, conduites de remplissage citerne mazout jusqu'à 2" (selon réglementation)
TEMPÉRATURES Eau potable: jusqu'à 25°C; eau de chauffage: jusqu'à 80°C; mazout: 40°C; air comprimé : jusqu'à 70°C



SÉRIES 150
33,7 mm – 60,3 mm

PRESSION DE SERVICE:
Eau PN 10 (jusqu'à 3/4"), et PN 16 (à partir de 1"),
air comprimé PN 12,5, mazout PN 6, sprinçlage (VdS) PN 12,5

CERTIFICATS:
Eau : DVGW W534,
DVGW Reg. No. : DW-8511AU2216
Sprinçlage : (à partir du DN25) - VdS
Mazout : autorisation de contrôle DIBT,
homologation no. : Z-38.4-212q

DN	Ø EXTÉRIEUR TUBE [MM]	RÉFÉRENCE
25 x 20	33,7 x 26,9 (1" x 3/4")	01.150.02.0302
32 x 20	42,4 x 26,9 (1 1/4" x 3/4")	01.150.02.0402
32 x 25	42,4 x 33,7 (1 1/4" x 1")	01.150.02.0403
40 x 25	48,3 x 33,7 (1 1/2" x 1")	01.150.02.0503
40 x 32	48,3 x 42,4 (1 1/2" x 1 1/4")	01.150.02.0504
50 x 32	60,3 x 42,4 (2" x 1 1/4")	01.150.02.0604
50 x 40	60,3 x 48,3 (2" x 1 1/2")	01.150.02.0605

POUR TUBES PE

PE 80, PE 100, Tube PE-Xa (pour chaque SDR 11) selon DVGW – feuille GW 335 A2/A3 et norme DIN 8074/75, DIN EN 12201-2 et norme DIN 16893

SUR DEMANDE

MATIÈRES TRANSPORTÉES Eau (20°C), air comprimé



L'UTILISATION DE RENFORT EST NÉCESSAIRE.

Le raccord étant sans renfort, pensez à compléter votre commande avec la référence renfort adaptée au diamètre (p. 36).



SÉRIES 154/155
32 mm – 63 mm

PRESSION DE SERVICE:
Eau PN 12,5 : PE80 et PE-Xa jusqu'à 63mm;
Eau PN 16 : PE100 jusqu'à 63 mm
Air comprimé PN 12,5 : PE100 jusqu'à 63 mm
Air comprimé PN 10 : PE80 et PE-Xa/toutes dimensions

CERTIFICATS:
Eau: DIN 8076/DIN EN 10284,
DVGW Reg. No.: DG-7521CP0412

DN	Ø EXTÉRIEUR TUBE [MM]	RÉFÉRENCE
Jonctions acier - PE		
20 x 25	26,9 x 32	03.154.02.0232
20 x 32	26,9 x 40	03.154.02.0240
25 x 20	33,7 x 25	03.154.02.0325
25 x 32	33,7 x 40	03.154.02.0340
25 x 40	33,7 x 50	03.154.02.0350
32 x 20	42,4 x 25	03.154.02.0425
32 x 25	42,4 x 32	03.154.02.0432
32 x 40	42,4 x 50	03.154.02.0450
32 x 50	42,4 x 63	03.154.02.0463
40 x 25	48,3 x 32	03.154.02.0532
40 x 32	48,3 x 40	03.154.02.0540
40 x 50	48,3 x 63	03.154.02.0563
50 x 32	60,3 x 40	03.154.02.0640
50 x 40	60,3 x 50	03.154.02.0650
Jonctions PE - PE		
20 x 25	25 x 32	03.155.02.2532
20 x 32	25 x 40	03.155.02.2540
25 x 32	32 x 40	03.155.02.3240
25 x 40	32 x 50	03.155.02.3250
32 x 40	40 x 50	03.155.02.4050
32 x 50	40 x 63	03.155.02.4063
40 x 50	50 x 63	03.155.02.5063



TYPES OR

RACCORDS À COMPRESSION MANCHON RÉDUIT

DIMENSIONS ET POIDS

DN	TUBE ACIER		TUBE PE		LONGUEUR ~ A [MM]	OUVERTURE DE CLÉ ~ SW [MM]	SURANGLE ~ E [MM]	PROFONDEUR EMBROCHABLE		
	Ø EXTÉRIEUR TUBE [MM]	POIDS [KG]	Ø EXTÉRIEUR TUBE [MM]	POIDS [KG]				MIN. 1 [MM]	MIN. 2 [MM]	MAX. [MM]
25 x 20	33,7 x 26,9	0,8	32 x 25	0,7	117	55	60	35	30	50
32 x 20	42,4 x 26,9	1,0	38 x 25	1,0	130	70	76	40	30	55
32 x 25	42,4 x 33,7	1,1	40 x 25	1,0	130	70	76	40	30	55
			32 x 38	1,1	130	70	76	40	35	55
40 x 25	48,3 x 33,7	1,3	50 x 30	1,3	130	75	81	40	35	55
			50 x 32	1,3	130	75	81	40	35	55
40 x 32	48,3 x 42,4	1,3	50 x 38	1,3	130	75	81	40	40	55
			50 x 40	1,3	130	75	81	40	40	55
50 x 32	60,3 x 42,4	2,0	63 x 38	2,1	145	90	97	40	40	65
			63 x 40	2,0	145	90	97	40	40	65
50 x 40	60,3 x 48,3	2,2	63 x 50	2,2	145	90	97	40	40	65

DIMENSIONS POUR TUBES EN ACIER

33,7 mm – 60,3 mm

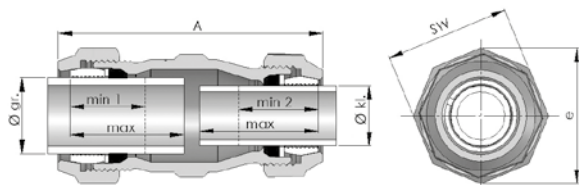

DIMENSIONS POUR TUBES PE INCLUANT LES RENFORTS

32 mm – 63 mm

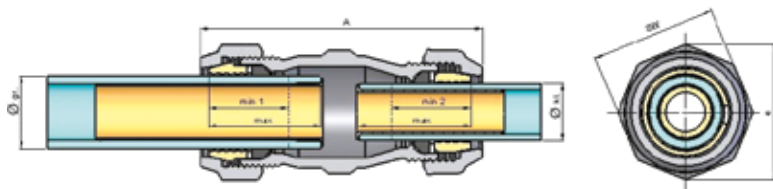

TYPES OL

RACCORDS À COMPRESSION MANCHON DROIT MODÈLE LONG

POUR TUBES EN ACIER

Norme DIN EN 10255 et DIN EN 10220 Série 1

SUR DEMANDE

MATIÈRES TRANSPORTÉES Eau, air comprimé, conduites de remplissage citerne mazout jusqu'à 2" (selon réglementation)
TEMPÉRATURES Eau potable: jusqu'à 25°C; eau de chauffage: jusqu'à 80°C; mazout: 40°C; air comprimé : jusqu'à 70°C



SÉRIES 150

21,3 mm – 60,3 mm

PRESSION DE SERVICE:
 Eau PN 10 (jusqu'à 3/4"), et PN 16 (à partir de 1"),
 air comprimé PN 12,5, mazout PN 6, sprinlage
 (VdS) PN 12,5

CERTIFICATS:
 Eau : DVGW W534, DVGW Reg. No. : DW-8511AU2216
 Sprinlage : (à partir du DN25) - VdS
 Mazout : autorisation de contrôle DIBT, homologation no. : Z-38.4-212q
 Certification ACS

DN	Ø EXTÉRIEUR TUBE [MM]	RÉFÉRENCE
15	21,3 x 21,3 (1/2")	01.150.03.01
20	26,9 x 26,9 (3/4")	01.150.03.02
25	33,7 x 33,7 (1")	01.150.03.03
32	42,4 x 42,4 (1 1/4")	01.150.03.04
40	48,3 x 48,3 (1 1/2")	01.150.03.05
50	60,3 x 60,3 (2")	01.150.03.06

POUR TUBES PE

PE 80, PE 100, Tube PE-Xa (pour chaque SDR 11) selon DVGW – feuille GW 335 A2/A3 et norme DIN 8074/75, DIN EN 12201-2 et norme DIN 16893

SUR DEMANDE

MATIÈRES TRANSPORTÉES Eau (20°C), air comprimé



L'UTILISATION DE RENFORT EST NÉCESSAIRE.

Le raccord étant sans renfort, pensez à compléter votre commande avec la référence renfort adaptée au diamètre (p. 36).



SÉRIES 154/155

20 mm – 63 mm

PRESSION DE SERVICE:
 Eau PN 12,5 : PE80 et PE-Xa jusqu'à 63mm;
 Eau PN 16 : PE100 jusqu'à 63 mm
 Air comprimé PN 12,5 : PE100 jusqu'à 63 mm
 Air comprimé PN 10 : PE80 et PE-Xa/toutes dimensions

CERTIFICATS:
 Eau: DIN 8076/DIN EN 10284,
 DVGW CW-7511CP0631

DN	Ø EXTÉRIEUR TUBE [MM]	RÉFÉRENCE
Jonctions acier - PE		
20	26,9 x 25	03.154.03.0225
25	33,7 x 32	03.154.03.0332
32	42,4 x 40	03.154.03.0440
40	48,3 x 50	03.154.03.0550
50	60,3 x 63	03.154.03.0663
Jonctions PE - PE		
25	32 x 32	03.155.03.32
32	40 x 40	03.155.03.40
40	50 x 50	03.155.03.50
50	63 x 63	03.155.03.63



TYPES 0L

RACCORDS À COMPRESSION MANCHON DROIT MODÈLE LONG

DIMENSIONS ET POIDS

DN	TUBE ACIER		TUBE PE		LONGUEUR ~ A [MM]	OUVERTURE DE CLÉ ~ SW [MM]	SURANGLE ~ E [MM]	PROFONDEUR EMBROCHABLE			
	Ø EXTÉRIEUR TUBE [MM]	POIDS [KG]	Ø EXTÉRIEUR TUBE [MM]	POIDS [KG]				TUBE ACIER		TUBE PE	
								MIN. [MM]	MAX. [MM]	MIN. [MM]	MAX. [MM]
15	21,3	0,8	20	0,9	230	41	44	30	100	30	50
20	26,9	1,2	25	1,4	230	50	54	30	100	30	60
25	33,7	1,5	32	1,5	230	55	60	35	100	35	60
32	42,4	1,7	40	1,7	230	70	76	40	100	40	70
40	48,3	2,0	50	2,0	230	75	81	40	100	40	70
50	60,3	3,2	63	3,3	230	90	97	40	100	40	80

DIMENSIONS POUR TUBES EN ACIER

21,3 mm – 60,3 mm

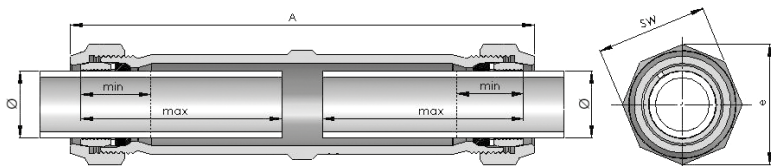

DIMENSIONS POUR TUBES PE INCLUANT LES RENFORTS

25 mm – 63 mm

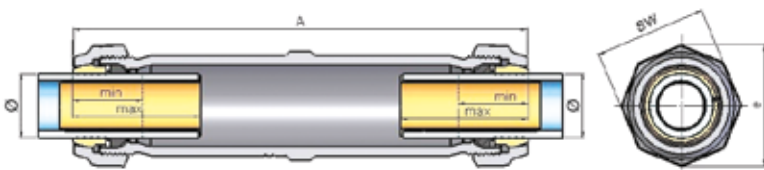

TYPES WO

COUDES À COMPRESSION DES DEUX CÔTÉS

POUR TUBES EN ACIER

Norme DIN EN 10255 et DIN EN 10220 Série 1

MATIÈRES TRANSPORTÉES Eau, air comprimé, conduites de remplissage citerne mazout jusqu'à 2" (selon réglementation)
TEMPÉRATURES Eau potable: jusqu'à 25°C; eau de chauffage: jusqu'à 80°C; mazout: 40°C; air comprimé : max. 70°C



SÉRIES 150
21,3 mm – 60,3 mm

PRESSION DE SERVICE:
Eau PN 10 (jusqu'à 3/4"), et PN 16 (à partir de 1"),
air comprimé PN 12,5, mazout PN 6

CERTIFICATS:
Eau : DVGW W534,
DVGW Reg. No. : DW-8511AU2216
Mazout : autorisation de contrôle DIBT,
homologation no. : Z-38.4-212q
Certification ACS

DN	Ø EXTÉRIEUR TUBE [MM]	RÉFÉRENCE
15	21,3 x 21,3 (1/2")	01.150.08.01
20	26,9 x 26,9 (3/4")	01.150.08.02
25	33,7 x 33,7 (1")	01.150.08.03
32	42,4 x 42,4 (1 1/4")	01.150.08.04
40	48,3 x 48,3 (1 1/2")	01.150.08.05
50	60,3 x 60,3 (2")	01.150.08.06

POUR TUBES PE

PE 80, PE 100, Tube PE-Xa (pour chaque SDR 11) selon DVGW – feuille GW 335 A2/A3 et norme DIN 8074/75, DIN EN 12201-2 et norme DIN 16893

SUR DEMANDE

MATIÈRES TRANSPORTÉES Eau (20°C), air comprimé



L'UTILISATION DE RENFORT EST NÉCESSAIRE.

Le raccord étant sans renfort, pensez à compléter votre commande avec la référence renfort adaptée au diamètre (p. 36).



SÉRIES 154 / 155
20 mm – 63 mm

PRESSION DE SERVICE:
Eau PN 12,5 : PE80 et PE-Xa jusqu'à 63mm;
Eau PN 16 : PE100 jusqu'à 63 mm
Air comprimé PN 12,5 : PE100 jusqu'à 63 mm
Air comprimé PN 10 : PE80 et PE-Xa/toutes dimensions

CERTIFICATS:
Eau: DIN 8076/DIN EN 10284,
DVGW CW-7511CP0631

DN	Ø EXTÉRIEUR TUBE [MM]	RÉFÉRENCE
Jonctions acier - PE		
15	21,3 x 20	03.154.08.0120
20	26,9 x 25	03.154.08.0225
25	33,7 x 32	03.154.08.0332
32	42,4 x 40	03.154.08.0440
40	48,3 x 50	03.154.08.0550
50	60,3 x 63	03.154.08.0663
Jonctions PE - PE		
15	20 x 20	03.155.08.20
20	25 x 25	03.155.08.25
25	32 x 32	03.155.08.32
32	40 x 40	03.155.08.40
40	50 x 50	03.155.08.50
50	63 x 63	03.155.08.63



TYPES WO

COUDES À COMPRESSION DES DEUX CÔTÉS

DIMENSIONS ET POIDS

DN	TUBE ACIER		TUBE PE		LONGUEUR ~ A [MM]	OUVERTURE DE CLÉ ~ SW [MM]	SURANGLE ~ E [MM]	PROFONDEUR EMBRANCHABLE	
	Ø EXTÉRIEUR TUBE [MM]	POIDS [KG]	Ø EXTÉRIEUR TUBE [MM]	POIDS [KG]				MIN. [MM]	MAX. [MM]
15	21,3	0,5	20	0,5	100	41	44	30	50
20	26,9	0,7	25	0,7	105	50	54	30	50
25	33,7	1,0	32	1,0	115	55	60	35	50
32	42,4	1,4	40	1,4	125	70	76	40	55
40	48,3	1,8	50	1,9	150	75	81	40	75
50	60,3	3,3	63	3,4	170	90	97	40	85

DIMENSIONS POUR TUBES EN ACIER

21,3 mm – 60,3 mm

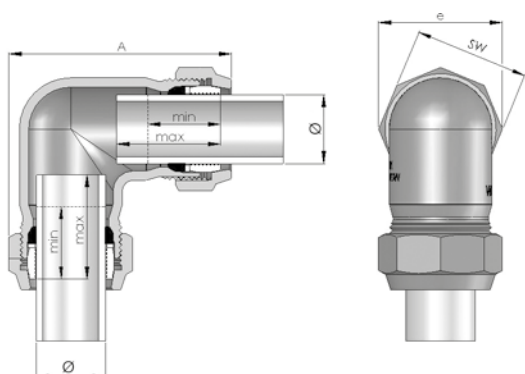

DIMENSIONS POUR TUBES PE INCLUANT LES RENFORTS

20 mm – 63 mm

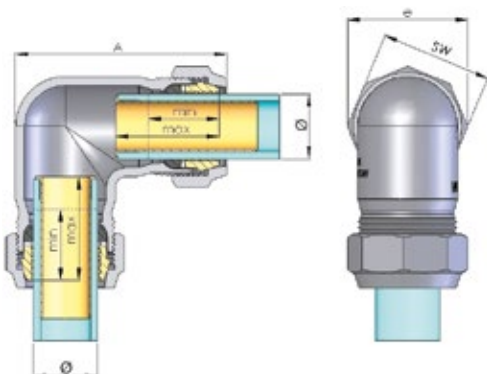

TYPES WA

RACCORDS À COMPRESSION COUDE AVEC FILETAGE MÂLE

POUR TUBES EN ACIER

Norme DIN EN 10255 et DIN EN 10220 Série 1

MATIÈRES TRANSPORTÉES Eau, air comprimé, conduites de remplissage citerne mazout jusqu'à 2" (selon réglementation)
TEMPÉRATURES Eau potable: jusqu'à 25°C; eau de chauffage: jusqu'à 80°C; mazout: 40°C; air comprimé : max. 70°C



SÉRIES 150
33,7 mm – 60,3 mm

PRESSION DE SERVICE:
Eau PN 10 (jusqu'à 3/4"), et PN 16 (à partir de 1"),
air comprimé PN 12,5, mazout PN 6

CERTIFICATS:
Eau : DVGW W534,
DVGW Reg. No. : DW-8511AU2216
Mazout : autorisation de contrôle DIBT,
homologation no. : Z-38.4-212q
Certification ACS

DN	Ø EXTÉRIEUR TUBE [MM]	RÉFÉRENCE
25	1" x 33,7	01.150.09.03
40	1 1/2" x 48,3	01.150.09.05
50	2" x 60,3	01.150.09.06

POUR TUBES PE

PE 80, PE 100, Tube PE-Xa (pour chaque SDR 11) selon DVGW – feuille GW 335 A2/A3 et norme DIN 8074/75, DIN EN 12201-2 et norme DIN 16893

SUR DEMANDE

MATIÈRES TRANSPORTÉES Eau (20°C), air comprimé



L'UTILISATION DE RENFORT EST NÉCESSAIRE.

Le raccord étant sans renfort, pensez à compléter votre commande avec la référence renfort adaptée au diamètre (p. 36).



SÉRIES 153
32 mm – 63 mm

PRESSION DE SERVICE:
Eau PN 12,5 : PE80 et PE-Xa jusqu'à 63mm;
Eau PN 16 : PE100 jusqu'à 63 mm
Air comprimé PN 12,5 : PE100 jusqu'à 63 mm
Air comprimé PN 10 : PE80 et PE-Xa/toutes dimensions

CERTIFICATS:
Eau: DIN 8076/DIN EN 10284,
DVGW CW-7511CP0631

DN	Ø EXTÉRIEUR TUBE [MM]	RÉFÉRENCE
25	1" x 32	03.153.09.0332
40	1 1/2" x 50	03.153.09.0550
50	2" x 63	03.153.09.0663



TYPES WA

RACCORDS À COMPRESSION COUDE AVEC FILETAGE MÂLE

DIMENSIONS ET POIDS

DN	FILETAGE Rp ISO 7/1	TUBE ACIER		TUBE PE		LONGUEUR ~ A [MM]	OUVERTURE DE CLÉ -SW [MM]	SURANGLE ~ E [MM]	PROFONDEUR EMBROCHABLE	
		Ø EXTÉRIEUR TUBE [MM]	POIDS [KG]	Ø EXTÉRIEUR TUBE [MM]	POIDS [KG]				MIN. [MM]	MAX. [MM]
25	1"1"	33,7	1,0	32,0	0,7	115	55	60	35	50
40	1½"	48,3	1,4	50,0	1,2	150	75	81	40	75
50	2"	60,3	1,8	63,0	2,2	170	90	97	40	85

DIMENSIONS POUR TUBES EN ACIER

33,7 mm – 60,3 mm

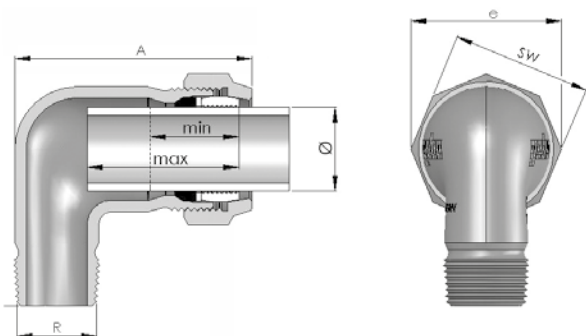

DIMENSIONS POUR TUBES PE INCLUANT LES RENFORTS

32 mm – 63 mm

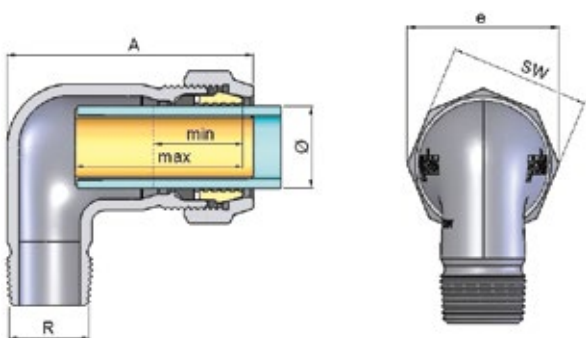

TYPES EK et EKF

BOUCHONS À COMPRESSION

POUR TUBES EN ACIER

Norme DIN EN 10255 et DIN EN 10220 Série 1

MATIÈRES TRANSPORTÉES Eau, air comprimé, conduites de remplissage citerne mazout jusqu'à 2" (selon réglementation)
TEMPÉRATURES Eau potable: jusqu'à 25°C; eau de chauffage: jusqu'à 80°C; mazout: 40°C; air comprimé : max. 70°C



SÉRIES 150
21,3 mm – 60,3 mm

PRESSION DE SERVICE:
Eau PN 10 (jusqu'à 3/4"), et PN 16 (à partir de 1"),
air comprimé PN 12,5, mazout PN 6, sprinlage (VdS) PN 12,5

CERTIFICATS:
Eau : DVGW W534,
DVGW Reg. No. : DW-8511AU2216
Sprinlage : (à partir du DN25) - VdS
Mazout : autorisation de contrôle DIBT,
homologation no. : Z-38.4-212q
Certification ACS

DN	Ø EXTÉRIEUR TUBE [MM]	RÉFÉRENCE
15	21,3 (1/2")	01.150.07.01
20	26,9 (3/4")	01.150.07.02
25	33,7 (1")	01.150.07.03
32	42,4 (1 1/4")	01.150.07.04
40	48,3 (1 1/2")	01.150.07.05
50	60,3 (2")	01.150.07.06
65	76,1 (2 1/2")	01.220.07.07



SÉRIES 220
76,1 mm

PRESSION DE SERVICE:
Eau PN 16, air comprimé PN 10,

CERTIFICATS:
Eau: W534, DVGW : DW-8511AU2217 ;
sprinlage (VdS) PN 12,5

POUR TUBES EN ACIER NOIR

Norme DIN EN 10220, séries 2 et 3

MATIÈRES TRANSPORTÉES Eau, air comprimé
TEMPÉRATURES Eau de chauffage : jusqu'à 80°C



SÉRIES 220
70 mm

PRESSION DE SERVICE:
Eau PN 6, air comprimé PN 10
sprinlage : (à partir du DN25) - VdS

DN	Ø EXTÉRIEUR TUBE [MM]	RÉFÉRENCE
65	70,0	02.220.07.70

POUR TUBES PE

SUR DEMANDE

PE 80, PE 100, Tube PE-Xa (pour chaque SDR 11) selon DVGW – feuille GW 335 A2/A3 et norme DIN 8074/75, DIN EN 12201-2 et norme DIN 16893

MATIÈRES TRANSPORTÉES Eau (20°C), air comprimé



L'UTILISATION DE RENFORT EST NÉCESSAIRE.

Le raccord étant sans renfort, pensez à compléter votre commande avec la référence renfort adaptée au diamètre (p. 36).



SÉRIES 153
20 mm – 63 mm

PRESSION DE SERVICE:
Eau PN 12,5 : PE80 et PE-Xa jusqu'à 63mm;
Eau PN 16 : PE100 jusqu'à 63 mm
Air comprimé PN 12,5 : PE100 jusqu'à 63 mm
Air comprimé PN 10 : PE80 et PE-Xa/toutes dimensions

CERTIFICATS:
Eau: DIN 8076/DIN EN 10284,
DVGW CW-7511CP0631

DN	Ø EXTÉRIEUR TUBE [MM]	RÉFÉRENCE
15	20,0	03.153.07.20
20	25,0	03.153.07.25
25	32,0	03.153.07.32
32	40,0	03.153.07.40
40	50,0	03.153.07.50
50	63,0	03.153.07.63



TYPES EK et EKF

BOUCHONS À COMPRESSION

DIMENSIONS ET POIDS

DN	TUBE ACIER		TUBE ACIER NOIR		TUBE PE		LONGUEUR ~ A [MM]	OUVERTURE DE CLÉ ~SW [MM]	SURANGLE ~ E [MM]	PROFONDEUR EMBROCHABLE	
	Ø EXTÉRIEUR TUBE [MM]	POIDS [KG]	Ø EXTÉRIEUR TUBE [MM]	POIDS [KG]	Ø EXTÉRIEUR TUBE [MM]	POIDS [KG]				MIN. [MM]	MAX. [MM]
15	21,3	0,2			20,0	0,2	51	41	44	30	40
20	26,9	0,4			25,0	0,4	53	50	54	30	40
25	33,7	0,5			32,0	0,5	55	55	60	35	40
32	42,4	0,8			40,0	0,7	61	70	76	40	45
40	48,3	0,9			50,0	0,9	63	75	81	40	50
50	60,3	1,3			63,0	1,3	72	90	97	40	55
65	76,1	3,1	70,0	3,1			118	100	150	50	90

DIMENSIONS POUR TUBES EN ACIER ET TUBES EN ACIER NOIR

Tubes acier 21,3 mm – 60,3 mm

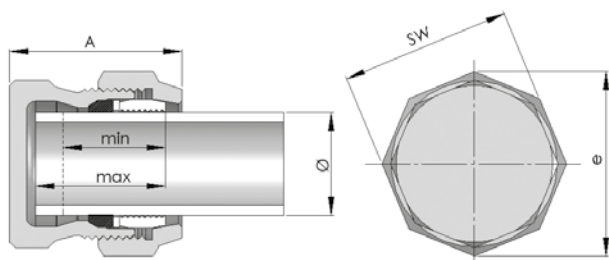

Tubes acier 76,1 mm
Tubes acier noir 70 mm

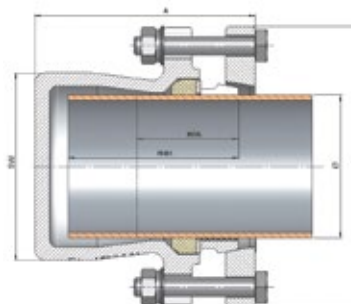

DIMENSIONS POUR TUBES PE INCLUANT LES RENFORTS

20 mm – 63 mm

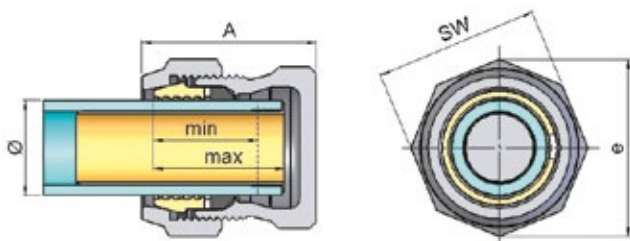

NOTICES DE MONTAGE

SÉRIE 150

POUR TUBES ACIER

Norme DIN EN 10255 et DIN EN 10220 Série 1

DIMENSIONS

Filetage ISO 7/1	3/8"	1/2"	3/4"	1"	1 1/4"	1 1/2"	2"
Ø extérieur tube [mm]	17,2	21,3	26,9	33,7	42,4	48,3	60,3

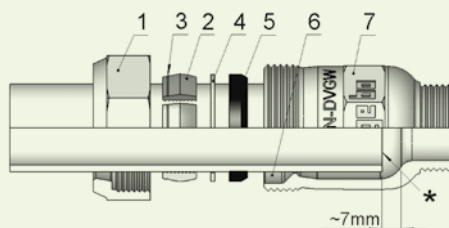

PROCESSUS DE MONTAGE

1. Séparer l'emboîtement du tube, perpendiculairement à l'axe. L'emboîtement du tube doit être impeccable, indéformable et sans filet. Les couches de peinture et les impuretés doivent être supprimées.
2. Cône écrou (1), bague de serrage (2), bague intermédiaire (4), et joint d'étanchéité (5), pousser sur l'embout du tube, comme représenté.
3. Repousser le joint d'étanchéité (5), au moins 10 mm au-dessus de l'embout du tube.
4. Introduire l'embout du tube avec les éléments uniques dans la chambre d'étanchéité (6) du corps du raccord (7), vérifier l'ajustement approprié.
5. Visser fermement le cône écrou (1) avec le corps du raccord (7). Il faut éviter dans ce cas, que le tube ne se tourne.

Lors de l'utilisation d'une clé dynamométrique, les moments de torsion suivants servent de valeur indicative: 3/8" – 1" = 150 Nm · 1 1/4" – 2" = 200 Nm

* Les raccords pour l'eau potable, selon la norme DVGW, sont contrôlés jusqu'à 25 °C. Les joints sont conçus pour une température atteignant jusqu'à 80 °C. Dans un but de protection contre la corrosion, cependant, la température de service maximale de 60 °C, pour les pièces galvanisées, ne doit pas être dépassée.

1 Cône écrou · 2 bague de serrage · 3 rainure de marquage · 4 Bague intermédiaire · 5 Joint d'étanchéité · 6 Chambre d'étanchéité · 7 Corps du raccord

* **Veillez à la longueur de montage!** Les tuyaux ne doivent pas être introduits jusqu'à la butée et lors des manchons droit ils ne doivent pas buter l'un contre l'autre.

SÉRIES 153 / 155

POUR TUBES PE

PE 80, PE 100, PE-Xa tube (chaque SDR 11) selon DVGW – feuille GW 335 A2/A3, DIN 8074/75, DIN EN 12201-2 et DIN 16893

DIMENSIONS

Filetages ISO 7/1	1/2"	3/4"	1"	1 1/4"	1 1/2"	2"
Ø extérieur tube x Épaisseur [mm]	20 x 1,9	25 x 2,3	32 x 2,9	40 x 3,7	50 x 4,6	63 x 5,8

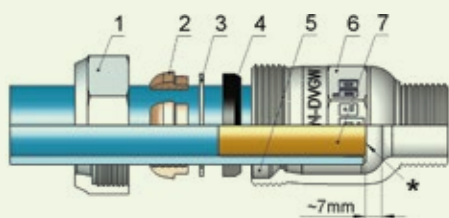

PROCESSUS DE MONTAGE

1. Séparer l'emboîtement du tube, perpendiculairement à l'axe.
2. Marquer les longueurs des renforts sur l'embout du tube.
3. Cône écrou (1), bague de serrage (2), bague intermédiaire (3), et joint d'étanchéité (4), pousser sur l'embout du tube, comme représenté. Insérer les renforts (7) dans l'embout du tube.
4. Repousser le joint d'étanchéité (4), à une distance d'au moins 10 mm, au-dessus de l'embout du tube.
5. Le renfort doit dépasser l'élément de serrage, sur une longueur d'au moins 10 mm.
6. Introduire l'embout du tube avec les éléments uniques dans la chambre d'étanchéité (5) du corps du raccord (6), vérifier l'ajustement approprié.
7. Visser fermement le cône écrou (1) avec le corps du raccord (6).

Lors de l'utilisation d'une clé dynamométrique, les moments de torsion suivants servent de valeur indicative:

20 mm, 25 mm = 100 Nm · 32 – 40 mm = 140 Nm · 50 – 63 mm = 180 Nm

1 Cône écrou · 2 Bague de serrage · 3 Bague intermédiaire · 4 Bague d'étanchéité · 5 Chambre d'étanchéité · 6 Corps du raccord · 7 Renforts

* **Veillez à la longueur de montage!** Les tuyaux ne doivent pas être introduits jusqu'à la butée et lors des manchons droit ils ne doivent pas buter l'un contre l'autre.



SÉRIE 220

POUR TUBES ACIER

Norme DIN EN 10255 et DIN EN 10220 Série 1

DIMENSIONS

Filetage ISO 7/1	2 1/2"	3"	4"
Ø extérieur tube [mm]	76,1	88,9	114,3

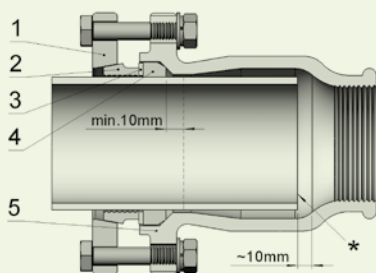

PROCESSUS DE MONTAGE

1. Séparer l'emboîtement du tube, perpendiculairement à l'axe. L'emboîtement du tube doit être impeccable, indéformable et sans filet. Les couches de peinture et les impuretés doivent être supprimées.
2. Bride (1), bague de serrage (2), bague intermédiaire (3), et joint d'étanchéité (4), pousser sur l'embout du tube, comme représenté.
3. Repousser le joint d'étanchéité (4), à une distance d'au moins 10 mm, au-dessus de l'embout du tube.
4. Introduire l'embout du tube, avec les éléments uniques dans le corps du raccord (5), vérifier l'ajustement approprié.
5. Visser la bride (1) et le corps du raccord (5) à l'aide de la méthode en croix. Le couple de serrage pour les vis (clé dynamométrique à lecture directe) 50 Nm.

Après 5 minutes de temps de composition, resserrer à nouveau en vissant.

* Les raccords pour l'eau potable, selon la norme DVGW, sont contrôlés jusqu'à 25°C. Les joints sont conçus pour une température atteignant jusqu'à 80°C. Dans un but de protection contre la corrosion, cependant, la température de service maximale de 60°C, pour les pièces galvanisées, ne doit pas être dépassée.

1 Bride · 2 bague de serrage · 3 bague intermédiaire · 4 joint d'étanchéité · 5 Corps du raccord.

* **Veillez à la longueur de montage!** Les tuyaux ne doivent pas être introduits jusqu'à la butée et lors des manchons droit ils ne doivent pas buter l'un contre l'autre.



NOTRE GAMME DE PRODUITS

GEBO Clamps

Colliers de réparation pour le colmatage de trous, fissures et zones poreuses.

Colliers de dérivation ayant une sortie avec taraudage femelle pour le piquage de conduites d'eau potable et de chauffage.



TYPE DS

COLLIERS DE RÉPARATION, VERSION LONGUE

P 32



TYPE DSK

COLLIERS DE RÉPARATION, VERSION COURTE

P 33



TYPE ANB

COLLIERS DE DÉRIVATION

P 34

MATIÈRES UTILISÉES:

- Parties supérieures et intérieures des colliers de réparation :
Fonte à graphite sphéroïdal selon DIN EN 1563, fonte malléable selon DIN EN 1562
- Vis Inbus: **Acier galvanisé, norme DIN 912, résistance 8.8**
- Manchette d'étanchéité: **EPDM**
- Galvanisation: **Electrogalvanisation**
- Raccords à visser: **selon norme ISO 7/1 et DIN EN 10226/1 (anciennement la norme DIN 2999)**



DOMAINES D'UTILISATION :

DS collier de réparation pour tubes en acier :

POUR TUBES EN ACIER DIN EN 10255 ainsi que la Norme DIN EN 10220 Série 1

Domaines d'utilisation :

- Colmatage d'orifices provoqués par les détériorations mécaniques dans les conduites d'eau
- Colmatage des trous de corrosion présents dans les conduites d'eau
- Etanchéité de conduites d'air comprimé (exempt d'huile)
- Colmatage des fissures dues aux dégâts causés par le gel dans les conduites d'eau
- Dans la zone d'eau froide, un montage sous crépi est possible (contrôle de pression nécessaire !)

DSK collier de réparation pour tubes en acier :

POUR TUBES EN ACIER DIN EN 10255 ainsi que la Norme DIN EN 10220 Série 1

Domaines d'utilisation :

- Colmatage d'orifices provoqués par les détériorations mécaniques dans les conduites d'eau
- Colmatage des trous de corrosion présents dans les conduites d'eau
- Etanchéité de conduites d'air comprimé (exempt d'huile)
- Colmatage des fissures dues aux dégâts causés par le gel dans les conduites d'eau

ANB collier de dérivation pour tubes en acier :

POUR TUBES EN ACIER DIN EN 10255 ainsi que la Norme DIN EN 10220 Série 1

Domaines d'utilisation :

- Perçage des conduites d'eau potable pour fabriquer un raccord ultérieur
- Perçage des conduites de chauffage pour fabriquer un raccord ultérieur

Tous les colliers GEBO Clamps sont conçus pour une utilisation permanente

Recommandations :

Pour le processus de perçage, nous recommandons l'utilisation de scies circulaires, afin d'éviter les dégâts sur les pas de vis.

DS

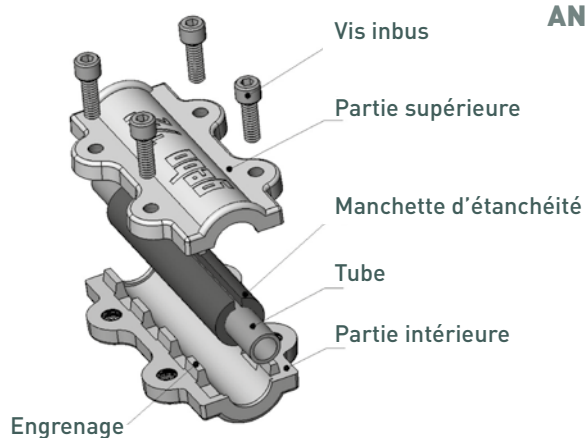

ANB

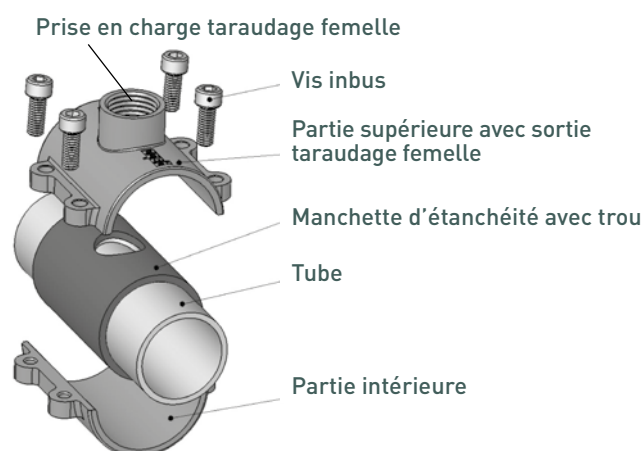

TYPE DS

COLMATAGE DES ORIFICES, FISSURES ET ZONES POREUSES

POUR TUBES EN ACIER

Norme DIN EN 10255 et norme DIN 2448 / DIN EN 10220 Série 1

MATIÈRES TRANSPORTÉES Eau, air comprimé exempt d'huile
TEMPÉRATURES Eau potable: jusqu'à 25°C; Eau de chauffage: jusqu'à 90°C



PRESSIION DE SERVICE:
 Eau : 16 bar/60°C, 6 bar/90 °C
 air comprimé exempt d'huile : 10 bar

DN	Ø EXTÉRIEUR TUBE [MM]	RÉFÉRENCE	COLISAGE PAR LOTS DE
15	21,3 (1/2")	01.252.28.01	5
20	26,9 (3/4")	01.252.28.02	10
25	33,7 (1")	01.252.28.03	10
32	42,4 (1 1/4")	01.252.28.04	5
40	48,3 (1 1/2")	01.252.28.05	3
50	60,3 (2")	01.252.28.06	3
65	76,1 (2 1/2")	01.252.28.07	UNITAIRE
80	88,9 (3")	01.252.28.08	UNITAIRE
100	114,3 (4")	01.252.28.09	UNITAIRE

DIMENSIONS ET POIDS

DN	Ø EXTÉRIEUR TUBE [MM]	POIDS [KG]	LONGUEUR ~A [MM]	~B [MM]	~C [MM]
15	21,3	1,1	134	45	84
20	26,9	1,1	134	50	88
25	33,7	1,3	134	57	98
32	42,4	1,5	134	70	105
40	48,3	1,6	134	75	112
50	60,3	1,8	134	90	122
65	76,1	2,2	134	105	139
80	88,9	3,0	134	115	155
100	114,3	3,0	134	140	194

DIMENSIONS POUR TUBES EN ACIER

21,3 mm – 114,3 mm

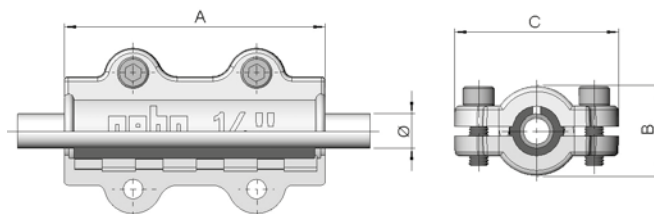



TYPE DSK

COLMATAGE DES ORIFICES, FISSURES ET ZONES POREUSES

POUR TUBES EN ACIER

Norme DIN EN 10255 et norme DIN EN 10220 Série 1

MATIÈRES TRANSPORTÉES
TEMPÉRATURESEau, air comprimé exempt d'huile
Eau potable: jusqu'à 25°C; Eau de chauffage: jusqu'à 90°C

PRESSION DE SERVICE:
Eau : 16 bar/60°C, 6 bar/90 °C
air comprimé exempt d'huile : 10 bar

DN	Ø EXTÉRIEUR TUBE [MM]	RÉFÉRENCE	COLISAGE PAR LOTS DE
10	17,2 (3/8")	01.260.28.00	16
15	21,3 (1/2")	01.260.28.01	18
20	26,9 (3/4")	01.260.28.02	18
25	33,7 (1")	01.260.28.03	18
32	42,4 (1 1/4")	01.260.28.04	10
40	48,3 (1 1/2")	01.260.28.05	6
50	60,3 (2")	01.260.28.06	6

DIMENSIONS ET POIDS

DN	Ø R ISO 7/1	Ø EXTÉRIEUR TUBE [MM]	POIDS [KG]	LONGUEUR ~A [MM]	~B [MM]	~C [MM]
10	3/8"	17,2	0,3	70	28	53
15	1/2"	21,3	0,3	70	33	60
20	3/4"	26,9	1,4	70	40	70
25	1"	33,7	0,46	70	46	74
32	1 1/4"	42,4	0,64	80	57	86
40	1 1/2"	48,3	1,03	100	66	94
50	2"	60,3	1,27	100	80	109

DIMENSIONS POUR TUBES EN ACIER

17,2 mm – 60,3 mm

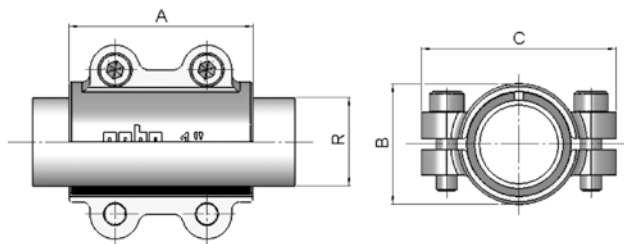

TYPE ANB

COLLIERS DE PRISE EN CHARGE AVEC TARAUDAGE FEMELLE

POUR TUBES EN ACIER

Norme DIN EN 10255 et norme DIN EN 10220 Série 1

MATIÈRES TRANSPORTÉES Eau
TEMPÉRATURES Eau potable: jusqu'à 25°C; Eau de chauffage: jusqu'à 90°C



PRESSION DE SERVICE:
 Eau : 16 bar/60°C., 6 bar/90°C

DN	Ø EXTÉRIEUR TUBE [MM]	RÉFÉRENCE	COLISAGE PAR LOTS DE
10	3/8" x 3/8"	01.261.28.0000	13
15	3/8" x 1/2"	01.261.28.0001	
15	1/2" x 1/2"	01.261.28.0101	15
20	3/4" x 1/2"	01.261.28.0201	15
25	1" x 1/2"	01.261.28.0301	15
25	1" x 3/4"	01.261.28.0302	15
32	1 1/4" x 3/4"	01.261.28.0402	8
40	1 1/2" x 3/4"	01.261.28.0502	6
50	2" x 1"	01.261.28.0603	4
65	2 1/2" x 1"	01.261.28.0703	
65	2 1/2" x 1 1/4"	01.261.28.0704	
65	2 1/2" x 1 1/2"	01.261.28.0705	
80	3" x 1"	01.261.28.0803	
80	3" x 1 1/4"	01.261.28.0804	
80	3" x 1 1/2"	01.261.28.0805	
80	3" x 2"	01.261.28.0806	
100	4" x 1"	01.261.28.0903	
100	4" x 1 1/4"	01.261.28.0904	
100	4" x 1 1/2"	01.261.28.0905	
100	4" x 2"	01.261.28.0906	

DIMENSIONS ET POIDS

DN	MANCHON DROIT ET TARAUDÉ Rp ISO 7/1	Ø EXTÉRIEUR TUBE [MM]	POIDS [KG]	LONGUEUR ~ A [MM]	~B [MM]	~C [MM]	~D [MM]	~E [MM]
10	3/8"	17.2	0.2	70	28	53	36	22
15	1/2"	21.3	0.3	70	33	60	50	31
20	1/2"	26.9	0.4	70	40	70	55	32
25	1/2"	33.7	0.5	70	46	74	61	37
25	3/4"	33.7	0.5	70	46	74	61	37
32	3/4"	42.4	0.6	80	57	86	75	45
40	3/4"	48.3	1.0	100	66	94	85	48
50	1"	60.3	1.2	100	80	109	100	60
65	1"	76.1	2.0	100	100	140	115	65
65	1 1/4"	76.1	2.0	100	100	140	115	65
65	1 1/2"	76.1	2.0	100	100	140	115	65
80	1"	88.9	2.4	100	115	150	131	75
80	1 1/4"	88.9	2.4	100	115	150	131	75
80	1 1/2"	88.9	2.4	100	115	150	131	75
80	2"	88.9	3.2	135	115	150	136	75
100	1"	114.3	2.9	100	140	187	160	90
100	1 1/4"	114.3	3.3	100	140	187	160	90
100	1 1/2"	114.3	3.3	100	140	187	160	90
100	2"	114.3	4.4	135	140	187	165	90

COLLIERS DE DÉRIVATION POUR TUBES EN ACIER

17,2 mm – 114,3 mm

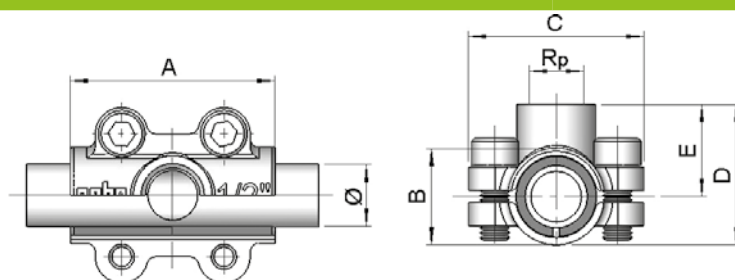



NOTICES DE MONTAGE

COLLIERS DE RÉPARATION - DS ET DSK

POUR TUBES EN ACIER

Norme DIN EN 10255 et DIN EN 10220 Série 1

DIMENSIONS Ø extérieures tube [mm]	17.2	21.3	26.9	33.7	42.4	48.3	60.3	76.1	88.9	114.3
---------------------------------------	------	------	------	------	------	------	------	------	------	-------

PRESSION DE SERVICE MAXIMUM / TEMPÉRATURE : Eau: 16 bar / 60 °C, 6 bar / 90 °C

MATIÈRES TRANSPORTÉES : Eau potable: jusqu'à 25 °C; Eau de chauffage: jusqu'à 90 °C; air comprimé exempt d'huile

DOMAINES D'UTILISATION : Colmatage de trous et fissures, causés par exemple par la corrosion ou par des détériorations mécaniques.

PROCESSUS DE MONTAGE

1. Tube (5) pour nettoyer l'endroit endommagé.
2. Manchette d'étanchéité (2) pour poser le tube (5).
3. Tourner la fissure de la manchette d'étanchéité (2) sur le côté se trouvant en face de l'endroit endommagé.
Recouvrir l'endroit des dégâts, d'une façon aussi importante que possible, avec la manchette (2).
4. Ajouter la partie inférieure (3) sur la manchette (2).
5. Ajouter la partie supérieure (1) sur la manchette (2).
6. Serrer les vis Inbus (4).
7. Serrer les vis Inbus (4) avec la clé pour vis à 6 pans, sur la croix.

1 Partie supérieure collier de réparation · 2 manchette d'étanchéité · 3 Partie inférieure collier de réparation · 4 Vis Inbus · 5 Tube

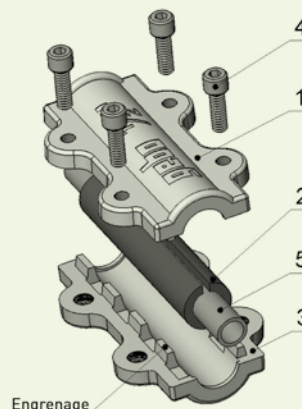

COLLIERS DE DÉRIVATION - ANB

POUR TUBES EN ACIER

Norme DIN EN 10255 et DIN EN 10220 Série 1

DIMENSIONS Ø extérieures tube [mm]	17.2	21.3	26.9	33.7	42.4	48.3	60.3	76.1	88.9	114.3
FILETAGE ISO 7/1										
	3/8"	1/2"	1/2"	1/2"	3/4"	3/4"	1"	1"	1"	1"
				3/4"				1 1/4"	1 1/4"	1 1/4"
								1 1/2"	1 1/2"	1 1/2"
									2"	2"

PRISE EN CHARGE : Taraudage femelle Rp ISO 7/1

PRESSION DE SERVICE MAXIMUM/TEMPÉRATURE : Eau: 10 bar / 60 °C, 6 bar / 90 °C;

MATIÈRES TRANSPORTÉES : Eau potable: jusqu'à 25 °C; Eau de chauffage: jusqu'à 90 °C;

DOMAINES D'UTILISATION : Perçage des conduites d'eau potable et de chauffage pour fabriquer un raccord ultérieur.

PROCESSUS DE MONTAGE

8. Nettoyer le tube (5) sur l'endroit de perçage souhaité.
9. Poser la manchette d'étanchéité (2) au tour du tube (5).
10. Tourner la manchette d'étanchéité (2) afin que le trou préformé, soit placé dans la manchette d'étanchéité sur l'endroit de perçage.
11. Ajouter la partie supérieure (1) sur la manchette (2) afin que la sortie coïncide avec le trou dans la manchette (2).
12. Ajouter la partie inférieure (3) autour de la manchette.
13. Serrer les vis Inbus (4).
14. Serrer les vis Inbus (4) avec la clé pour vis Inbus, sur la croix.
15. Effectuer le perçage avec l'outil approprié.

1 Partie supérieure collier de prise en charge avec taraudage femelle · 2 Manchette d'étanchéité avec trou · 3 Partie inférieure collier de réparation · 4 Vis Inbus · 5 Tube

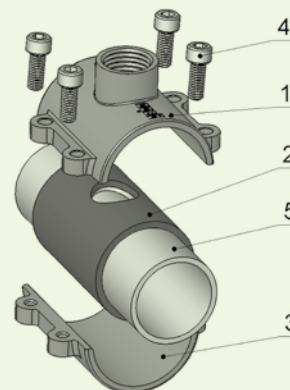

LES RENFORTS POUR LES TUBES PE

RENFORTS EN LAITON
SÉRIE DE TUBE 5, SDR 11



INFORMATIONS

L'utilisation de renfort est nécessaire lors de l'installation d'un raccord à compression pour tube PE. Ce raccord étant livré sans renfort, pensez à compléter votre commande avec la référence renfort adaptée.

Ø ET ÉPAISSEUR

RÉFÉRENCE

20 x 1,9	03.354.75.2019
25 x 2,3	03.354.75.2523
32 x 2,9	03.354.75.3230
40 x 3,7	03.354.75.4037
50 x 4,6	03.354.75.5046
63 x 5,8	03.354.75.6358

BON À SAVOIR

Ø DE POUCE	Ø INT - EXT EN MM	Ø NOMINAL
3/8"	12/17	DN 10
1/2"	15/21	DN 15
3/4"	20/27	DN 20
1"	26/34	DN 25
1 1/4"	33/42	DN 32
1 1/2"	40/49	DN 40
2"	50/60	DN 50
2 1/2" x 70mm = 2 1/4"	70/76	DN 60
2 1/2"	66/76	DN 65
3"	80/90	DN 80
4"	102/114	DN 100
4" x 108mm = 3" 1/4"	108/114	DN 100

gebobrass

RACCORDS À COMPRESSION EN LAITON
POUR TUBES ACIER OU CUIVRE



CARACTÉRISTIQUES

Matières transportées * :    

* Cette famille de produits propose des produits adaptés pour ces utilisations.

Domaines d'utilisation :



REPAIR



NEW



EXTENSION

Types de tubes: cuivre | acier

GAMME DE PRODUITS GEBO BRASS



P. 41

RACCORDS À COMPRESSION EN LAITON POUR TUBES EN ACIER



Ces raccords en laiton sont disponibles du DN 15 à DN 65 et conviennent pour l'eau potable et le chauffage.

P. 42

RACCORDS À COMPRESSION EN LAITON POUR TUBES EN CUIVRE

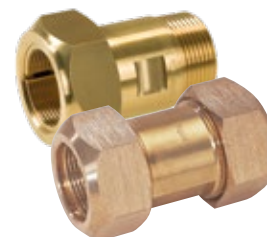

Ces raccords à compression en laiton s'adaptent sur des tubes dont les diamètres extérieurs vont de 15 à 54 mm. Ils conviennent pour l'eau potable et le chauffage.

P. 44

COLLIERS DE RÉPARATION EN LAITON



Option classique d'étanchéité des trous, fissures et endroits poreux pour les tubes en cuivre.

P. 45

COLLIERS DE DÉRIVATION EN LAITON



Les colliers de prise en charge en laiton se prêtent mieux à l'installation de raccord ultérieur dans les tubes en cuivre.

P. 46-47

NOTICES DE MONTAGE

Pour chacune des gammes de produits.

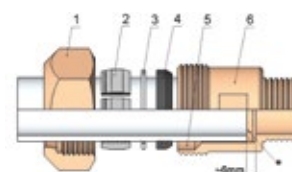

LES MATÉRIAUX

- **Corps fileté :**
Laiton
- **Cône écrou :**
Laiton
- **Bague de serrage :**
Acier galvanisé ou laiton
- **Joint :**
EPDM
- **Filetage de raccordement :**
selon ISO 7/1 ou DIN EN 10226-1
- Les joints sont homologués DVGW pour l'eau potable froide et chaude.
- Matériaux en laiton conformes à la liste de composition 4MS pour les matériaux métalliques utilisés pour les produits en contact avec l'eau potable.

DOMAINES D'UTILISATION

Réparation de canalisations existantes ou nouvelle installation de canalisations

Raccord à compression en laiton pour tubes en acier :
selon DIN EN 10255 et DIN EN 10220, série 1

Domaines d'application : Installations eau potable
Installations chauffage

Raccord à compression en laiton pour tubes en cuivre :
Tubes en cuivre selon la norme DIN EN 1057

Domaines d'application : Installations eau potable
Installations chauffage

Tous ces raccords sont conçus pour une utilisation permanente.

POUR TUBES EN ACIER DIN EN 10255 et DIN EN 10220 série 1



SÉRIE 313
21,3 mm – 60,3 mm

FLUIDE :
Eau

TEMPÉRATURE :
Eau de chauffage jusqu'à 95°C, eau potable jusqu'à 85°C

PRESSION :
En-dessous de 80°C : PN10
Au-dessus de 80°C : PN6

DN	DIAM. EXT. DU TUBE [MM]	RÉFÉRENCE
15	1/2" x 21,3	01.313.00.01
20	3/4" x 26,9	01.313.00.02
25	1" x 33,7	01.313.00.03
32	1 1/4" x 42,4	01.313.00.04
40	1 1/2" x 48,3	01.313.00.05
50	2" x 60,3	01.313.00.06

DIMENSIONS ET POIDS POUR TUBES EN ACIER

DN	FILETAGE R ISO 7/1	DIAM. EXT. DU TUBE [MM]	POIDS [G]	LONGUEUR ~A [MM]	OUVERTURE DE CLÉ ~SW [MM]	SURANGLE ~E [MM]	EMBROCHAGE	
							MIN. [MM]	MAX. [MM]
15	1/2"	21,3	235	63	41	47	30	35
20	3/4"	26,9	323	70	46	53	35	45
25	1"	33,7	505	80	55	64	35	50
32	1 1/4"	42,4	670	85	65	75	35	50
40	1 1/2"	48,3	855	90	70	81	40	55
50	2"	60,3	1500	100	90	104	40	60

DIMENSIONS POUR TUBES EN ACIER

21,3 mm – 60,3 mm

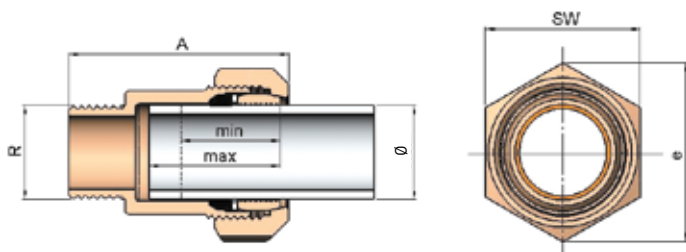

TYPE MAS

RACCORDS À COMPRESSION EN LAITON AVEC FILETAGE MÂLE

POUR TUBES EN CUIVRE

DIN EN 1057, DVGW GW392



SÉRIE 310
15 mm – 54 mm

FLUIDE :
Eau

TEMPÉRATURE :
eau de chauffage jusqu'à 80°C, eau potable jusqu'à 25°C

PRESSION :
Eau PN 10

DN	FILETAGE MÂLE X Ø EXT. DU TUBE [MM]	RÉFÉRENCE
MAS		
12	1/2" x 16	04.310.00.0116
15	1/2" x 18	04.310.00.0118
20	3/4" x 22	04.310.00.0222
25	1" x 28	04.310.00.0328
32	1 1/4" x 35	04.310.00.0435
40	1 1/2" x 42	04.310.00.0542
50	2" x 54	04.310.00.0654

DIMENSIONS ET POIDS POUR TUBES EN CUIVRE

DN	FILETAGE R ISO 7/1	DIAM. EXT. DU TUBE [MM]	POIDS [G]	LONGUEUR ~A [MM]	OUVERTURE DE CLÉ ~SW [MM]	SURANGLE ~E [MM]	EMBROCHAGE	
							MIN. [MM]	MAX. [MM]
12	1/2"	15,0	130	60	30	35	25	30
15	1/2"	18,0	271	65	41	47	30	35
20	3/4"	22,0	226	65	41	47	30	35
25	1"	28,0	308	75	46	53	30	40
32	1 1/4"	35,0	508	80	55	64	30	45
40	1 1/2"	42,0	681	90	65	75	35	50
50	2"	54,0	1031	95	85	98	35	50

DIMENSIONS POUR TUBES EN CUIVRE

15 mm – 54 mm

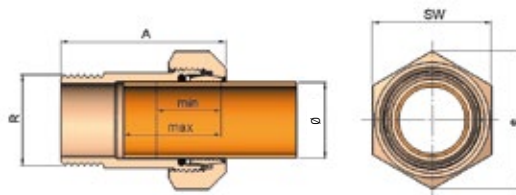

TYPE MO

RACCORDS À COMPRESSION EN LAITON MANCHON DROIT

POUR TUBES EN CUIVRE

DIN EN 1057, DVGW GW392

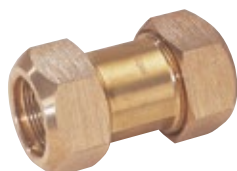

SÉRIE 310
15 mm – 54 mm

FLUIDE :
Eau

TEMPÉRATURE :
eau de chauffage jusqu'à 80°C, eau potable jusqu'à 25°C

PRESSION :
Eau PN 10

DN	FILETAGE MÂLE X Ø EXT. DU TUBE [MM]	RÉFÉRENCE
MO		
12	15	04.310.02.15
15	16	04.310.02.16
15	18	04.310.02.18
20	22	04.310.02.22
25	28	04.310.02.28
32	35	04.310.02.35
40	42	04.310.02.42
50	54	04.310.02.54

DIMENSIONS ET POIDS POUR TUBES EN CUIVRE

DN	DIAM. EXT. DU TUBE [MM]	POIDS [G]	LONGUEUR ~A [MM]	OUVERTURE DE CLÉ ~SW [MM]	SURANGLE ~E [MM]	EMBROCHAGE	
						MIN. [MM]	MAX. [MM]
12	15,0	190	65	30	35	20	25
15	18,0	391	75	41	47	20	25
20	22,0	349	75	41	47	25	30
25	28,0	452	80	46	53	25	33
32	35,0	681	85	55	64	25	30
40	42,0	909	90	65	75	25	35
50	54,0	1778	105	85	98	25	40

DIMENSIONS POUR TUBES EN CUIVRE

15 mm – 54 mm

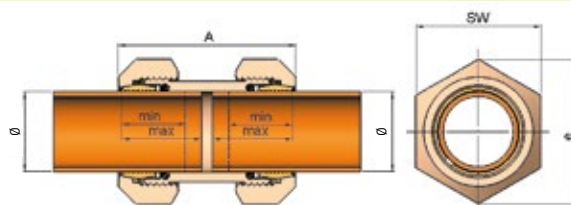



MATIÈRES UTILISÉES:

- **Parties supérieures et intérieures des colliers de réparation :**
Laiton
- **Vis Inbus :**
acier galvanisé, résistance 8.8
- **Manchette d'étanchéité :**
Joint EPDM
- **Filetage de raccordement :**
selon ISO 7/1 ou DIN EN 10226-1

DOMAINES D'UTILISATION

Collier de réparation en laiton pour tubes en cuivre :

POUR TUBES EN CUIVRE

DIN EN 1057, rigides R290 et souples R220
Convient également aux tubes en acier inoxydable lorsque les diamètres extérieurs des tubes en acier inoxydable coïncident avec les diamètres extérieurs des tubes en cuivre.

Domaines d'utilisation :

- Colmatage d'orifices provoqués par les détériorations mécaniques dans les conduites d'eau
- Colmatage des trous de corrosion présents dans les conduites d'eau

Collier de dérivation en laiton pour tubes en cuivre

POUR TUBES EN CUIVRE

DIN EN 1057, rigides R290 et souples R220

Domaines d'utilisation :

- Perçage des conduites d'eau potable pour fabriquer un raccord ultérieur
- Perçage des conduites de chauffage pour fabriquer un raccord ultérieur

Matériaux en laiton conformes à la liste de composition 4MS pour les matériaux métalliques utilisés pour les produits en contact avec l'eau potable.



TYPE MD

COLLIERS DE RÉPARATION EN LAITON

POUR TUBES EN CUIVRE

DIN EN 1057



12 mm - 54 mm

FLUIDE :

Eau

TEMPÉRATURE :

Eau de chauffage jusqu'à 90°C,
eau potable jusqu'à 25°C

PRESSION :

Eau PN 10

DN	DIAM. EXT. DU TUBE [MM]	RÉFÉRENCE
10	12	04.620.60.12
12	14	04.620.60.14
12	15	04.620.60.15
12	16	04.620.60.16
15	18	04.620.60.18
20	22	04.620.60.22
25	28	04.620.60.28
32	35	04.620.60.35
40	42	04.620.60.42
50	54	04.620.60.54

DIMENSIONS ET POIDS

DN	DIAM. EXT. DU TUBE [MM]	POIDS [KG]	LONGUEUR [MM]		
			~A	~B	~C
10	12,0	0,090	45	22	32
12	14,0	0,140	50	24	34
12	15,0	0,140	50	26	42
12	16,0	0,140	50	28	44
15	18,0	0,133	50	29	45
20	22,0	0,189	60	34	50
25	28,0	0,256	70	41	57
32	35,0	0,383	70	49	69
40	42,0	0,548	80	58	78
50	54,0	0,900	100	72	92

DIMENSIONS POUR TUBES EN CUIVRE

12 mm - 54 mm

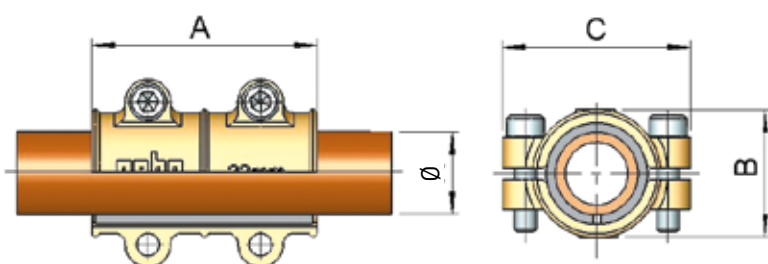

TYPE MB

COLLIERS DE DÉRIVATION AVEC TARAUDAGE FEMELLE

POUR TUBES EN CUIVRE

DIN EN 1057



15 mm – 54 mm

FLUIDE :

Eau

TEMPÉRATURE :

Eau de chauffage jusqu'à 90°C,
eau potable jusqu'à 25°C

PRESSION :

Eau PN 10

DN	DIAM. EXT. DU TUBE [MM] X TARAUDAGE	RÉFÉRENCE
12	12 mm x 1/2"	04.621.60.1201
15	15 mm x 1/2"	04.621.60.1501
15	18 mm x 1/2"	04.621.60.1801
20	22 mm x 1/2"	04.621.60.2201
25	28 mm x 3/4"	04.621.60.2802
32	35 mm x 3/4"	04.621.60.3502
40	42 mm x 1"	04.621.60.4203
50	54 mm x 1 1/4"	04.621.60.5404

DIMENSIONS ET POIDS

DN	TARAUDAGE Rp ISO 7/1	DIAM. EXT. DU TUBE [MM]	POIDS [KG]	LONGUEUR [MM]				
				~A	~B	~C	~D	~E
12	1/2"	15,0	0,170	50	26	42	36	25
15	1/2"	18,0	0,190	50	29	45	38	25
20	1/2"	22,0	0,230	60	34	50	41	25
25	3/4"	28,0	0,360	70	41	57	51	30
32	3/4"	35,0	0,460	70	49	69	57	33
40	1"	42,0	0,670	80	58	78	73	44
50	1 1/4"	54,0	1050	100	72	92	89	52

DIMENSIONS POUR TUBES EN CUIVRE

15 mm – 54 mm

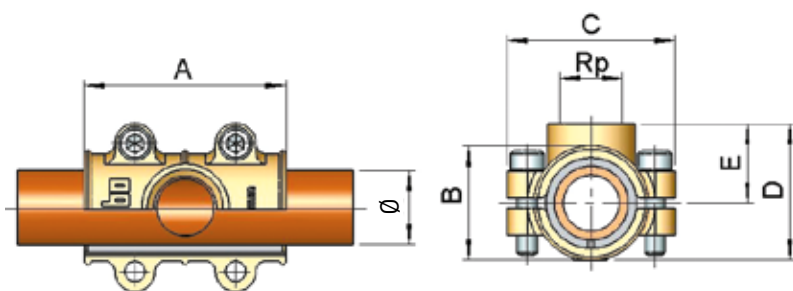

SÉRIE 313 - RACCORDS À COMPRESSION AVEC FILETAGE MÂLE

POUR TUBES EN ACIER

DIN EN 10255 et DIN EN 10220 série 1

DIMENSIONS	Filetages ISO 7/1	1/2"	3/4"	1"	1 1/4"	1 1/2"	2"
	Diamètre extérieur du tube [mm]		21,3	26,9	33,7	42,4	48,3

PRESSION DE SERVICE / TEMPÉRATURE MAXIMUM : max. PN 10 (jusqu'au 80°C) et > 80°C PN 6

FLUIDES : Eau potable et eau de chauffage

PROCESSUS DE MONTAGE

1. Séparer l'emboîtement du tube, perpendiculairement à l'axe. L'emboîtement du tube doit être impeccable, indéformable et sans filet. Les couches de peinture et les impuretés doivent être supprimées.
2. Cône écrou (1), bague de serrage (2), bague intermédiaire (3), et joint d'étanchéité (4), pousser sur l'embout du tube, comme représenté.
3. Repousser le joint d'étanchéité (4), au moins 10 mm au-dessus de l'embout du tube.
4. Introduire l'embout du tube avec les éléments uniques dans la chambre d'étanchéité (5) du corps du raccord (6), vérifier l'ajustement approprié.
5. Visser fermement le cône écrou (1) avec le corps du raccord (6). Il faut éviter dans ce cas, que le tube ne se tourne.

Lors de l'utilisation d'une clé dynamométrique, les moments de torsion suivants servent de valeur indicative: 1/2"-3/4" = 100 Nm - 1" = 130 Nm - 1 1/4" - 2" = 200 Nm

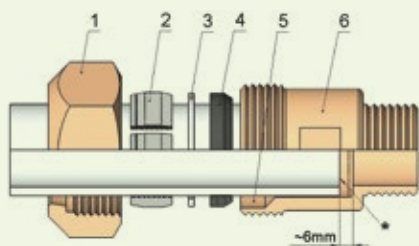

1 Cône écrou · 2 bague de serrage · 3 Bague intermédiaire · 4 Joint d'étanchéité · 5 Chambre d'étanchéité · 6 Corps du raccord

* **Veillez à la longueur de montage!** Les tuyaux ne doivent pas être introduits jusqu'à la butée et lors des manchons droit ils ne doivent pas buter l'un contre l'autre.

SÉRIE 310 - RACCORDS À COMPRESSION MANCHON DROIT

POUR TUBES EN CUIVRE

DIN EN 1057, DVGW GW392

DIMENSIONS	Filetage de raccordement ISO 7/1	1/2"	1/2"	3/4"	1"	1 1/4"	1 1/2"	2"
	Diamètre extérieur du tube [mm]		15	18	22	28	35	42

PRESSION DE SERVICE / TEMPÉRATURE MAXIMUM : Eau : 10 bar / 80°C

FLUIDES : Eau potable et eau de chauffage

PROCESSUS DE MONTAGE

1. Séparer l'emboîtement du tube, perpendiculairement à l'axe. L'emboîtement du tube doit être impeccable, indéformable et sans filet. Les couches de peinture et les impuretés doivent être supprimées.
2. Cône écrou (1), bague de serrage (2), bague intermédiaire (3), et joint d'étanchéité (4), pousser sur l'embout du tube, comme représenté.
3. Repousser le joint d'étanchéité (4), au moins 10 mm au-dessus de l'embout du tube.
4. Introduire l'embout du tube avec les éléments uniques dans la chambre d'étanchéité (5) du corps du raccord (6), vérifier l'ajustement approprié.
5. Visser fermement le cône écrou (1) avec le corps du raccord (6). Il faut éviter dans ce cas, que le tube ne se tourne.

Lors de l'utilisation d'une clé dynamométrique, les moments de torsion suivants servent de valeur indicative: 1/2" - 1" = 100 Nm - 1 1/4" - 2" = 150 Nm

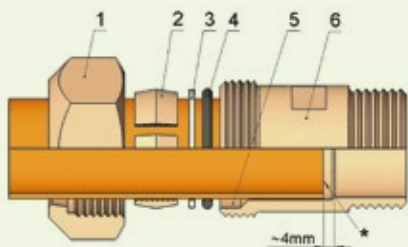

1 Cône écrou · 2 bague de serrage · 3 Bague intermédiaire · 4 Joint d'étanchéité · 5 Chambre d'étanchéité · 6 Corps du raccord

* **Veillez à la longueur de montage!** Les tuyaux ne doivent pas être introduits jusqu'à la butée et lors des manchons droit ils ne doivent pas buter l'un contre l'autre.



COLLIERS DE RÉPARATION EN LAITON TYPE MD

POUR TUBES EN CUIVRE

DIN EN 1057, rigides R290 et souples R220

DIMENSIONS	DN	10	15	20	25	32	40	50
Diamètre extérieur du tube [mm]		12	14 15 15 18	22	28	35	42	54

PRESSION DE SERVICE/TEMPÉRATURE MAXIMALE : Eau : tube Cu rigide 10 bar/60°C; tube Cu rigide 6 bar/90°C; tube Cu souple 6 bar/60°C; tube Cu souple 4 bar/90°C

FLUIDES : Eau de chauffage jusqu'à 90°C, eau jusqu'à 25°C

PROCESSUS DE MONTAGE

1. Nettoyer le tube (5) autour de la zone endommagée.
2. Poser la manchette d'étanchéité (2) autour du tube (5).
3. **Tourner la fente du manchon d'étanchéité (2)** sur le côté opposé du site d'endommagement.
4. **Recouvrir le point endommagé** le plus largement possible avec le manchon (2).
5. Visser les vis allen (4).
6. Serrer les vis allen (4) avec la clé allen en diagonale.

1 Partie supérieure Collier d'étanchéité · 2 Manchette d'étanchéité · 3 Partie inférieure Collier d'étanchéité · 4 Vis allen · 5 Tube

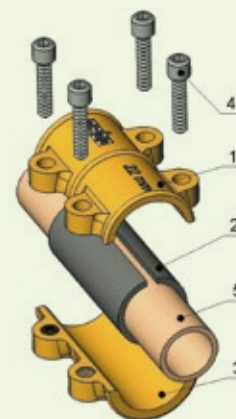

COLLIERS DE DÉRIVATION EN LAITON TYPE MB

POUR TUBES EN CUIVRE

DIN EN 1057, rigides R290 et souples R220

DIMENSIONS	DN	12	15	20	25	32	40	50
Diamètre extérieur du tube [mm]		15	18	22	28	35	42	54
Filetage ISO 7/1		1/2"	1/2"	1/2"	3/4"	3/4"	1"	1 1/4"

PRESSION DE SERVICE/TEMPÉRATURE MAXIMALE : Eau : tube Cu rigide 10 bar/60°C; tube Cu rigide 6 bar/90°C; tube Cu souple 6 bar/60°C; tube Cu souple 4 bar/90°C

FLUIDES : Eau chauffage jusqu'à 90°C, eau jusqu'à 25°C

PROCESSUS DE MONTAGE

1. Nettoyer le tube (5) au point de perçage souhaité.
2. Poser la manchette d'étanchéité (2) autour du tube (5).
3. Tourner la manchette d'étanchéité (2) de telle sorte que le trou préfabriqué soit placé dans la manchette d'étanchéité au niveau de la zone de perçage.
4. Placer la partie supérieure (1) sur la manchette (2) de telle sorte que la sortie avec le trou dans la manchette (2).
5. Placer la partie inférieure (3) autour de la manchette (2).
6. Visser les vis allen (4).
7. Serrer les vis allen (4) avec la clé allen en diagonale.
8. Percer avec un outil approprié.

1 Partie supérieure Collier d'étanchéité · 2 Manchette d'étanchéité · 3 Partie inférieure Collier d'étanchéité · 4 Vis allen · 5 Tube

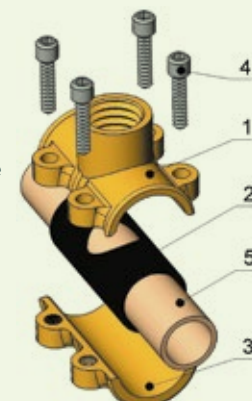

multi**gebo**

**RACCORDS À COMPRESSION POUR TUYAUX MULTICOUCHES
PROVENANT DE DIFFÉRENTS FABRICANTS**



CARACTÉRISTIQUES

Matières transportées * :   

* Cette famille de produits propose des produits adaptés pour ces utilisations.

Domaines d'utilisation :



Types de tubes: multicouches

facilitons vos interventions.*



LA SOLUTION **TOUT EN UN** POUR RÉPARER LES TUBES MULTICOUCHES DE DIFFÉRENTS FABRICANTS

Flexibilité maximale grâce au système de connexion modulaire.



NOTRE INNOVATION

- **MultiGebo est disponible avec ajustement de la longueur** pour la réparation dans des conduites déjà installées ou pour une connexion simple de deux tubes multicouches différents.
- **Il est également disponible avec filetage mâle** selon la norme DIN 10226-1 (ISO 7/1) pour la transition, l'extension et la réduction tubes multicouches.
- Le système de construction modulaire permet une flexibilité très élevée (un corps pour chaque diamètre externe, différents manchons de support pour différents diamètres internes)

UTILISATION

- **Réparation des tuyaux d'eau potable** (froide et chaude)
- Réparation des tuyaux d'eau de chauffage
- Installation dans le mur et le sol – respectez les directives de pose ! Appliquez la protection contre la corrosion et garantir une compensation d'extension.
- **Pression de travail** 10 bar (20°C) / 6 bar (70°C)
- Température jusqu'à 95°C

BÉNÉFICES PRODUIT

- **Solution innovante** pour la réparation de tubes multicouches provenant de différents fabricants
- **Installation simple** avec clés standard
- **Gain de temps**
- **Matériaux en laiton et joint EPDM conformes aux exigences sanitaires pour eau potable** (matériaux en laiton conformes à la liste de composition 4MS pour les matériaux métalliques utilisés pour les produits en contact avec l'eau potable).

Utilisation à long terme testée et approuvée avec tests de cycles de température par un laboratoire d'essais accrédité en Allemagne.

* we make it easier.

RACCORDS À COMPRESSION AVEC LONGUEUR AJUSTABLE

Pour les tuyaux multicouches selon la norme DIN 16836
et DIN EN ISO 21003 (type M)



16 x 16 mm	RÉFÉRENCE	DESCRIPTION	QUANTITÉ
	14.320.02.16KIT.FR		
		multigebo 16 x 16 mm avec longueur ajustable	1
		Manchons de support 11,5 - 11,6 mm	2
		Manchons de support 12,0 mm	2
		Jauge pour mesurer le diamètre intérieur	1

20 x 20 mm	RÉFÉRENCE	DESCRIPTION	QUANTITÉ
	14.320.02.20KIT.FR		
		multigebo 20 x 20 mm avec longueur ajustable	1
		Manchons de support 14,4 mm	2
		Manchons de support 15,0 mm	2
		Manchons de support 15,5 mm	2
		Manchons de support 16,0 mm	2
		Jauge pour mesurer le diamètre intérieur	1

25/26 X 25/26 mm	RÉFÉRENCE	DESCRIPTION	QUANTITÉ
	14.320.02.25KIT.FR		
		multigebo 25/26mm x 25/26mm avec longueur ajustable	1
		Manchons de support pour 19,6 mm	2
		Manchons de support pour 20,0 mm	2
		Douilles de serrage pour 25mm	2
		Douilles de serrage pour 26mm	2
		Jauge pour mesurer le diamètre intérieur	1

32 X 32 mm	RÉFÉRENCE	DESCRIPTION	QUANTITÉ
	14.320.02.32KIT.FR		
		multigebo 32 x 32 mm avec longueur ajustable	1
		Manchons de support pour 25,6 mm	2
		Manchons de support pour 26,0 mm	2
		Douilles de serrage pour 32mm	2
		Jauge pour mesurer le diamètre intérieur	1

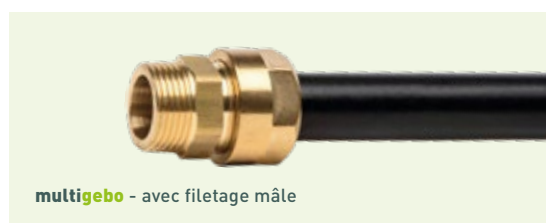

RACCORDS À COMPRESSION AVEC FILETAGE MÂLE

Pour les tuyaux multicouches selon la norme DIN 16836
et DIN EN ISO 21003 (type M)



16 mm x 1/2"	RÉFÉRENCE	DESCRIPTION	QUANTITÉ
	14.320.00.16KIT.FR		
		multigebo 16 mm x 1/2" avec filetage mâle	1
		Manchon de support 11,5 - 11,6 mm	1
		Manchon de support 12,0 mm	1
		Jauge pour mesurer le diamètre intérieur	1
20 mm x 3/4"	RÉFÉRENCE	DESCRIPTION	QUANTITÉ
	14.320.00.20KIT.FR		
		multigebo 20 mm x 3/4" avec filetage mâle	1
		Manchon de support 14,4 mm	1
		Manchon de support 15,0 mm	1
		Manchon de support 15,5 mm	1
		Manchon de support 16,0 mm	1
		Jauge pour mesurer le diamètre intérieur	1
25/26 mm X 1"	RÉFÉRENCE	DESCRIPTION	QUANTITÉ
	14.320.00.25KIT.FR		
		multigebo 25/26mm x 1" avec filetage mâle	1
		Manchon de support pour 19,6 mm	1
		Manchon de support pour 20,0 mm	1
		Douille de serrage pour 25 mm	1
		Douille de serrage pour 26 mm	1
		Jauge pour mesurer le diamètre intérieur	1
32 mm X 1 1/4"	RÉFÉRENCE	DESCRIPTION	QUANTITÉ
	14.320.00.32KIT.FR		
		multigebo 32 mm x 1 1/4" avec filetage mâle	1
		Manchon de support pour 25,6 mm	1
		Manchon de support pour 26,0 mm	1
		Douille de serrage pour 32 mm	1
		Jauge pour mesurer le diamètre intérieur	1

ARTICLES INCLUS DANS LES SETS



multigebo avec longueur ajustable

ou

multigebo avec filetage mâle

Manchon de support

Douille

Jauge

COFFRET DE RÉPARATION

Pour différents tubes multicouches avec diamètre extérieur de **16 mm et 20 mm**
 Pour les tuyaux multicouches selon la norme DIN 16836 et DIN EN ISO 21003 (type M)



LE COFFRET DE RÉPARATION multigebo

RÉFÉRENCE

14.320.35.1620FR

POSSIBILITÉ DE COMMANDER LES RÉFÉRENCES MANQUANTES À L'UNITÉ

RÉFÉRENCE DE CHAQUE COMPOSANT	DESCRIPTION	QUANTITÉ DES COMPOSANTS DANS LE COFFRET
14.320.02.20	multigebo avec longueur ajustable 20x20 mm*	1
14.320.00.20	multigebo avec filetage mâle 20 mm x 3/4" **	2
14.320.34.115	Manchon de support pour diamètre interne 11,5 / 11,6 mm	4
14.320.34.120	Manchon de support pour diamètre interne 12,0 mm	4
14.320.34.144	Manchon de support pour diamètre interne 14,4 mm	4
14.320.34.150	Manchon de support pour diamètre interne 15,0 mm	4
14.320.34.155	Manchon de support pour diamètre interne 15,5 mm	4
14.320.34.160	Manchon de support pour diamètre interne 16,0 mm	4
14.320.27.20	Jauge pour le diamètre intérieur des tuyaux multicouches avec diamètre extérieur 20 mm	1
240-22BH	Canon de réduction en laiton 1/2" x 3/4"	2
14.320.02.16	multigebo avec longueur ajustable 16 x 16 mm *	1
14.320.00.16	multigebo avec filetage mâle 16 mm x 1/2" **	2
14.320.27.16	Jauge pour le diamètre intérieur des tuyaux multicouches avec diamètre extérieur 16 mm	1

* avec deux écrous et deux bagues de fixation ** avec un écrou et une bague de fixation

better. easier. faster.*

COMMENT ÇA MARCHE ?

Notice de montage pour **multigebo** avec ajustement de la longueur



1

Coupez la partie endommagée du tuyau (88 – 92 mm) et ébavurez l'extrémité interne et externe du tuyau avec un outil de chanfreinage. En cas de déformation ovale du tube, arrondir le tube à l'aide d'un outil approprié.



2

Mesurez le diamètre interne du tuyau avec la jauge. Prenez les manchons de support appropriés selon le diamètre interne mesuré du tuyau et poussez-les dans les deux extrémités du tuyau jusqu'au bout. Dévissez les écrous et placez les deux écrous sur les deux extrémités du tuyau.



3

Poussez les bagues de fixation jusqu'au bout des extrémités des tuyaux (enclenchement audible).



4

Placez le corps entre les extrémités des tuyaux, sortez l'accouplement jusqu'à ce que l'étanchéité des bagues de fixation soit entièrement couverte dans la chambre d'étanchéité du corps.



5

Vissez les écrous et serrez-les jusqu'à ce que le manchon union dépasse max. 1 à 2 mm de l'écrou. Pendant le serrage, il est recommandé de maintenir le corps en utilisant une autre clé pour éviter qu'il ne pivote.



6

Terminez en serrant l'écrou du milieu avec une clé.



PAR ICI POUR EN SAVOIR PLUS



* meilleur. plus facile. plus rapide

gebounifix

COLLIERS DE RÉPARATION ET D'ÉTANCHÉITE INOX



CARACTÉRISTIQUES

Matières transportées * : 

* Cette famille de produits propose des produits adaptés pour ces utilisations.

Domaines d'utilisation :



Types de tubes:

acier | inox | acier noir
cuivre | fonte fonte ductile
PE | pvc | fibrociment

GAMME DE PRODUITS GEBO UNIFIX

P. 57

UNIFIX MINI

Solution peu encombrante, légère et rapide pour la réparation de trous, de fissures et des zones poreuses dans des conduites d'eau.

Adapté pour des tubes en acier, cuivre, fonte et inox, ainsi que pour des travaux de réparation provisoires de conduits en PE, en composites plastiques et en PVC.

UNIFIX MINI est disponible en longueur 60 mm, et s'adapte sur des tubes dont les diamètres extérieurs sont compris entre 16 mm et 93 mm.

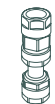

P. 58

UNIFIX MIDDLE

Notre collier d'étanchéisation de tubes est adapté pour rendre étanches des conduites d'eau. Unifix Middle est disponible jusqu'à un diamètre de 118 mm en longueur de 100 mm.



P. 59

COLLIERS DE PRISE EN CHARGE UNIFIX

Notre solution très économique pour la création de piquages en T.

L'ensemble du collier de dérivation de 60 mm de largeur et 1,5 mm d'épaisseur est intégralement en inox.



P. 60-70

UNIFIX MAXI

Le classique pour le domaine du bâtiment et du génie civil.

Pour rendre étanche et réparer des conduites d'eau en acier, fonte, fonte ductile et fibrociment, ainsi que pour la réparation de tubes en PE et PVC. Unifix Maxi est disponible en une, deux ou trois pièces avec option filetage ou bride (nous consulter).



P. 71

PONT DE SUPPORT UNIFIX

La solution adaptée pour protéger deux conduits sensibles aux secousses et vibrations sans aucune contrainte de traction.

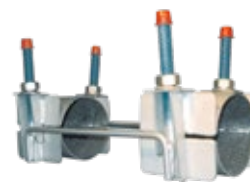

P. 72-73

NOTICES DE MONTAGE



CONNAISSEZ-VOUS EASY ?

**EASY
GRIP**

TOUS LES PRODUITS AVEC LE SYMBOLE EASY SONT ÉQUIPÉS DE LA FONCTION EASY GRIP.

La fonction Easy Grip est une aide pour le montage qui facilite l'installation des rubans en inox et vous fait gagner du temps.

Gain de temps, de coûts et d'énergie !!!

Mise en oeuvre:



Les talons latéraux des modèles Middle et de tous les modèles Maxi sont pourvus d'entailles.



Ces entailles servent de support pour des clés polygonales ou à fourche.

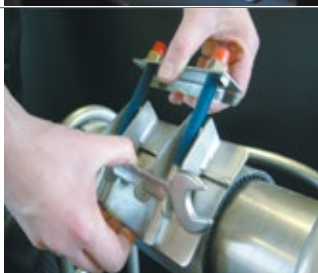

Le reste fonctionne par effet de levier:

On presse le bord inférieur du collier contre la clé à fourche avec une main et on pourra alors passer aisément avec l'autre main le pont de support mobile sur le bord supérieur du collier en inox.

Visser les écrous et c'est fini !

INSTALLER DES COLLIERS DE RÉPARATION INOX EST TELLEMENT « EASY » !

UNIFIX MINI

Permet de réparer des trous, des fissures et des zones poreuses dans des conduites d'eau.

ADAPTÉ POUR

TUBES EN ACIER | TUBES EN INOX | TUBES EN CUIVRE

et pour des réparations provisoires de réseau eau froide

TUBES EN PE | TUBES EN PVC | TUBES EN COMPOSITES PLASTIQUES (multi-couches)

PRINCIPALES CARACTÉRISTIQUES UNIFIX MINI

- Adaptés pour réparer des trous, des fissures et des zones poreuses dans des conduites d'eau avec une surface lisse
- Manchette d'étanchéisation avec une forte structure alvéolaire (NBR) pour une meilleure compensation des irrégularités des tubes
- L'installation du Mini lors de situations de montages avec peu d'espace (7 mm suffisent!) est très facile
- Niveaux de pression : Eau PN 10 – Température maximum : 90 °C
- Colliers de réparation avec ponts et goujons filetés en inox 1.4301 (V2A) – AISI 304
- Manchette d'étanchéisation collée sur toute sa surface
- Montage extrêmement simple
- Disponible en longueur 60 mm (un goujon) et en longueur 100 mm (deux goujons)

LONGUEUR 60 MM		LONGUEUR 100 MM (SUR DEMANDE)	
PLAGE TOLÉRANCE (MM)	RÉFÉRENCE	PLAGE TOLÉRANCE (MM)	RÉFÉRENCE
16 - 20	50.01.016020.06	21 - 25	51.01.021025.10
21 - 25	50.01.021025.06	26 - 30	51.01.026030.10
26 - 30	50.01.026030.06	33 - 37	51.01.033037.10
29 - 33	50.01.029033.06	42 - 45	51.01.042045.10
33 - 37	50.01.033037.06	48 - 51	51.01.048051.10
38 - 42	50.01.038042.06	55 - 58	51.01.055058.10
42 - 45	50.01.042045.06	60 - 64	51.01.060064.10
48 - 51	50.01.048051.06	69 - 73	51.01.069073.10
50 - 54	50.01.050054.06	74 - 80	51.01.074080.10
55 - 58	50.01.055058.06	87 - 93	51.01.087093.10
60 - 64	50.01.060064.06		
69 - 73	50.01.069073.06		
74 - 80	50.01.074080.06		
87 - 93	50.01.087093.06		
112 - 118	50.01.112118.06		



UNIFIX MIDDLE (SEULEMENT SUR DEMANDE)

Permet de réparer des trous, des fissures et des zones poreuses dans des conduites d'eau.

ADAPTÉ POUR

**TUBES EN ACIER | TUBES EN INOX | TUBES ACIER NOIR | TUBES EN CUIVRE |
TUBES EN FONTE | TUBES EN FONTE DUCTILE | TUBES EN FIBROCIMENT**
et pour des réparations provisoires de réseau eau froide
TUBES EN PE | TUBES EN PVC

PRINCIPALES CARACTÉRISTIQUES UNIFIX MIDDLE

- Adaptés pour rendre étanches des trous, des fissures et des zones poreuses dans des conduites d'eau avec une surface lisse
- **Niveaux de pression : Eau PN 16 – Température maximum : 90 °C**
- Collier de réparation avec ponts et goujons filetés en inox 1.4301 (V2A) – AISI 304
- Manchette d'étanchéisation collée sur toute sa surface
- Goujons filetés avec revêtement téflon et capuchon de protection du filetage
- Manchette d'étanchéisation en EPDM
- Dans la longueur de 100 mm (avec un goujon fileté)



LONGUEUR 100 MM (SUR DEMANDE)

PLAGE DE TOLÉRANCE (MM)	RÉFÉRENCE
32 – 36	51.02.032036.10
40 – 44	51.02.040044.10
44 – 51	51.02.044051.10
48 – 55	51.02.048055.10
50 – 57	51.02.050057.10
52 – 59	51.02.052059.10
56 – 63	51.02.056063.10
58 – 65	51.02.058065.10
60 – 67	51.02.060067.10
75 – 83	51.02.075083.10
87 – 95	51.02.087095.10
108 – 118	51.02.108118.10

SUR DEMANDE :

S'agissant de références spéciales fabriquées sur demande, nous n'accepterons pas de retour. Nous serons également dans l'impossibilité d'annuler votre commande.

COLLIERS DE DÉRIVATION - UNIFIX AVEC FILETAGE INTÉRIEUR
(SEULEMENT SUR DEMANDE)EASY
GRIP

La solution économique pour la réalisation de piquages en T.

PRINCIPALES CARACTÉRISTIQUES
COLLIER DE PRISE EN CHARGE UNIFIX

- Adapté pour la création de piquages en T dans des conduites d'eau.
- Les colliers de dérivation sont en acier inox 1.4301 (V2A) – AISI 304 et sont équipés de joint en EPDM (possibilité joint NBR sur consultation).
- La bande de serrage est aussi en inox et revêtue côté intérieur d'une manchette lisse en caoutchouc. Cela empêche des dommages spécialement sur les tubes en plastique et évite un glissement de la selle de piquage.

LONGUEUR COQUILLE SUPÉRIEURE :
125 MM AVEC UN REPIQUAGE JUSQU'AU 1 1/4" ; 150 MM AVEC UN REPIQUAGE À PARTIR DU 1 1/2"

PLAGE DE TOLÉRANCE (MM) & DN	FILETAGES FEMELLES	RÉFÉRENCE	PLAGE DE TOLÉRANCE (MM) & DN	FILETAGES FEMELLES	RÉFÉRENCE
88 – 110 DN 80	1/2"	51.21.088110.12.1	190 – 218 DN 200	1/2"	51.21.190218.15.1
	3/4"	51.21.088110.12.2		1"	51.21.190218.15.3
	1"	51.21.088110.12.3		1 1/2"	51.21.190218.15.5
	1 1/4"	51.21.088110.12.4		2"	51.21.190218.15.6
108 – 134 DN 100	1/2"	51.21.108134.12.1	216 – 238 DN 225	1/2"	51.21.216238.15.1
	3/4"	51.21.108134.12.2		3/4"	51.21.216238.15.2
	1"	51.21.108134.12.3		1"	51.21.216238.15.3
	1 1/4"	51.21.108134.12.4		1 1/2"	51.21.216238.15.5
	1 1/2"	51.21.108134.12.5		2"	51.21.216238.15.6
	2"	51.21.108134.12.6		230 – 260 DN 250	3/4"
114 – 139 DN 125	1/2"	51.21.114139.12.1	1 1/2"		51.21.230260.15.5
	3/4"	51.21.114139.12.2	2"	51.21.230260.15.6	
	1"	51.21.114139.12.3	265 – 285 DN 275	1 1/2"	51.21.265285.15.5
	1 1/4"	51.21.114139.12.4		2"	51.21.265285.15.6
	1 1/2"	51.21.114139.12.5			
138 – 160 DN 150	2"	51.21.114139.12.6			
	1/2"	51.21.138160.15.1			
	3/4"	51.21.138160.15.2			
	1"	51.21.138160.15.3			
	1 1/4"	51.21.138160.15.4			
	1 1/2"	51.21.138160.15.5			
159 – 180 DN 175	2"	51.21.138160.15.6			
	1/2"	51.21.159180.15.1			
	3/4"	51.21.159180.15.2			
	1 1/4"	51.21.159180.15.4			
	1 1/2"	51.21.159180.15.5			
2"	51.21.159180.15.6				

SUR DEMANDE :

S'agissant de références spéciales fabriquées sur demande, nous n'accepterons pas de retour.
Nous serons également dans l'impossibilité d'annuler votre commande.

UNIFIX MAXI

Adapté pour l'étanchéisation et la réparation de conduites d'eau.

Disponibles en une pièce (Maxi 1), deux pièces (Maxi 2) ou 3 pièces (maxi 3 – sur demande) – option filetage ou bride.

ADAPTÉ POUR

TUBES EN ACIER | TUBES EN INOX | TUBES EN FONTE | TUBES EN FONTE DUCTILE | TUBES DE FIBROCIMENT | TUBES PE | TUBES PVC

ENVIRONNEMENT EAU FROIDE

Et pour les applications suivantes:



Rupture dans les conduits

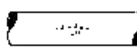

Zones poreuses dans les conduits

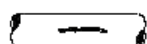

Fissures dans les conduits

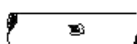

Trous dans les conduits

PRINCIPALES CARACTÉRISTIQUES UNIFIX MAXI

- **Adapté pour l'étanchéisation et la réparation de conduites d'eau.**
- Pour les domaines d'utilisation nécessitant une plus grande résistance (installations d'épuration des eaux, industrie chimique, des contenus élevés en chlorure) nous proposons le Maxi en inox qualité V4A – AISI 316.
- **Les goujons** sont soudés au collier de sorte que seul le pont reste mobile. Il n'est donc pas nécessaire pendant le montage de démonter des éléments des bandes en inox d'étanchéisation. On peut ainsi éviter la perte de pièces lors du montage.
- **Nos rubans d'étanchéisation sont entièrement en inox 1.4301 (V2A) – AISI 304** et sont adaptés pour des réparations rapides et durables de tubes cassés, fissurés ou poreux.
- Les travaux de soudage pendant la fabrication sont réalisés par des robots afin de garantir une précision et qualité homogènes (soudage selon EN15614-1).
- Après le processus de soudage les colliers de réparation sont passivés pour une meilleure protection contre la corrosion.
- **Les goujons** sont revêtus avec téflon, ce qui garantit une meilleure résistance.
- **Les écrous** sont passivés en jaune. Facilité de serrage sur le goujon.
- Le diamètre est gravé sur le ruban d'étanchéisation et reste ainsi visible longtemps après son montage.
- Tous les produits sont prévus avec des joints en EPDM (DVGW homologuée pour eau), sont aussi disponibles si on le souhaite avec des joints en NBR ou Viton sur consultation.
- Des tests de contrôle réguliers nous permettent de garantir une qualité optimale.

Recherche du Maxi le plus adapté...

Un aperçu des dimensions les plus adaptées

pour l'utilisation d'un Maxi en une ou deux pièces ou trois pièces

DOMAINE SECTION	MAXI 1 (UNE PIÈCE)	MAXI 2 (DEUX PIÈCES)	MAXI 3 (TROIS PIÈCES)
32-87	X		
88-269	X	X	
270-350	X	X	X
351-835		X	X
836-970			X

... à la longueur correcte :

Pour un calcul des longueurs constructives du collier de réparation adaptées, vous devez additionner à la dimension de la zone endommagée (A) le diamètre du tube (B).

Pour les tubes en PE, ajoutez à cette valeur un 50 % de la valeur de la somme.

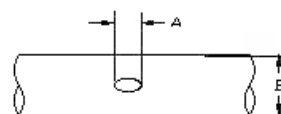

COLLIERS DE RÉPARATION UNIFIX MAXI

TEMPÉRATURES : Eau jusqu'à 90 °C

NIVEAUX DE PRESSION : Les niveaux de pression autorisés varient en fonction du type de tube, du diamètre extérieur du tube, du défaut et de l'utilisation de rubans à une ou plusieurs pièces.

Les valeurs suivantes sont données à titre indicatif:

Ø EXTÉRIEUR TUBE	EAU, NIVEAU DE PRESSION (BAR)	Ø EXTÉRIEUR TUBE	EAU, NIVEAU DE PRESSION (BAR)	Ø EXTÉRIEUR TUBE	EAU, NIVEAU DE PRESSION (BAR)
MAXI 1 (ruban une pièce)		MAXI 2 (ruban deux pièces)		MAXI 3 (ruban trois pièces)	
32-102	16	88-282	16	270-460	10
106-230	16	295-510	10	475-630	6
237-350	10	510-530	6	654-780	4
				813-1000	2

LONGUEUR / GOUJONS :

LONGUEUR (MM)	NOMBRE GOUJONS	LONGUEUR (MM)	NOMBRE GOUJONS	LONGUEUR (MM)	NOMBRE GOUJONS	LONGUEUR (MM)	NOMBRE GOUJONS
150	2	400	4	700	7	1000	10
200	2	500	5	800	8		
300	3	600	6	900	9		

UNIFIX MAXI 1 - Ruban d'étanchéité à une pièce en acier inoxydable

EASY GRIP

LONGUEUR 150 MM AVEC 2 GOUJONS

DN	PLAGE TOLÉRANCE (MM)	RÉFÉRENCE	DN	PLAGE TOLÉRANCE (MM)	RÉFÉRENCE
40	32 - 36	51.03.032036.15	98 - 108		51.03.098108.15
	40 - 44	51.03.040044.15	102 - 112		51.03.102112.15
	48 - 55	51.03.048055.15	106 - 116		51.03.106116.15
	50 - 57	51.03.050057.15	100	108 - 118	51.03.108118.15
	52 - 59	51.03.052059.15		113 - 123	51.03.113123.15
	56 - 63	51.03.056063.15		118 - 128	51.03.118128.15
50	60 - 67	51.03.060067.15		120 - 131	51.03.120131.15
	67 - 74	51.03.067074.15		125 - 135	51.03.125135.15
65	70 - 77	51.03.070077.15	125	132 - 144	51.03.132144.15
	73 - 80	51.03.073080.15		135 - 145	51.03.135145.15
	76 - 85	51.03.076085.15	150	151 - 161	51.03.151161.15
	82 - 90	51.03.082090.15		159 - 170	51.03.159170.15
80	87 - 95	51.03.087095.15		165 - 176	51.03.165176.15
	90 - 98	51.03.090098.15		167 - 177	51.03.167177.15
	95 - 105	51.03.095105.15		170 - 182	51.03.170182.15



LONGUEUR 200 MM AVEC 2 GOUJONS

DN	PLAGE TOLÉRANCE (MM)	RÉFÉRENCE	DN	PLAGE TOLÉRANCE (MM)	RÉFÉRENCE
40	48 - 55	51.03.048055.20	125	132 - 144	51.03.132144.20
	52 - 59	51.03.052059.20		135 - 145	51.03.135145.20
50	60 - 67	51.03.060067.20		145 - 155	51.03.145155.20
	67 - 74	51.03.067074.20	150	151 - 161	51.03.151161.20
65	70 - 77	51.03.070077.20		159 - 170	51.03.159170.20
	73 - 80	51.03.073080.20		165 - 176	51.03.165176.20
	76 - 85	51.03.076085.20		167 - 177	51.03.167177.20
80	82 - 90	51.03.082090.20		170 - 182	51.03.170182.20
	87 - 95	51.03.087095.20		174 - 184	51.03.174184.20
	90 - 98	51.03.090098.20		176 - 186	51.03.176186.20
	95 - 105	51.03.095105.20		180 - 191	51.03.180191.20
	98 - 108	51.03.098108.20		186 - 196	51.03.186196.20
	102 - 112	51.03.102112.20		193 - 203	51.03.193203.20
	106 - 116	51.03.106116.20		200 - 212	51.03.200212.20
100	108 - 118	51.03.108118.20		209 - 220	51.03.209220.20
	113 - 123	51.03.113123.20	200	215 - 225	51.03.215225.20
	118 - 128	51.03.118128.20			
	120 - 131	51.03.120131.20			
	125 - 135	51.03.125135.20			



UNIFIX MAXI 1 - Ruban d'étanchéité à une pièce en acier inoxydable

LONGUEUR 300 MM AVEC 3 GOUJONS (SUR DEMANDE)



DN	PLAGE TOLÉRANCE (MM)	RÉFÉRENCE
50	60-67	51.03.060067.30
	67-74	51.03.067074.30
65	70-77	51.03.070077.30
	73-80	51.03.073080.30
	76-85	51.03.076085.30
	82-90	51.03.082090.30
80	87-95	51.03.087095.30
	90-98	51.03.090098.30
	95-105	51.03.095105.30
	98-108	51.03.098108.30
	102-112	51.03.102112.30
	106-116	51.03.106116.30
100	108-118	51.03.108118.30
	113-123	51.03.113123.30
	118-128	51.03.118128.30
	120-131	51.03.120131.30
	125-135	51.03.125135.30
	132-144	51.03.132144.30
125	135-145	51.03.135145.30
	140-152	51.03.140152.30
	150	51.03.151161.30
150	159-170	51.03.159170.30
	165-176	51.03.165176.30
	167-177	51.03.167177.30
	170-182	51.03.170182.30

DN	PLAGE TOLÉRANCE (MM)	RÉFÉRENCE
150	174-184	51.03.174184.30
	176-186	51.03.176186.30
	180-191	51.03.180191.30
175	186-196	51.03.186196.30
	193-203	51.03.193203.30
	200-212	51.03.200212.30
200	209-220	51.03.209220.30
	215-225	51.03.215225.30
	219-230	51.03.219230.30
	222-233	51.03.222233.30
	228-240	51.03.228240.30
	232-242	51.03.232242.30
	237-247	51.03.237247.30
	239-249	51.03.239249.30
	243-253	51.03.243253.30
	250-260	51.03.250260.30
250	252-262	51.03.252262.30
	261-271	51.03.261271.30
	266-276	51.03.266276.30
	270-280	51.03.270280.30
	273-284	51.03.273284.30
	280-293	51.03.280293.30
300	290-300	51.03.290300.30
	300-310	51.03.300310.30
	310-320	51.03.310320.30

LONGUEUR 400 MM AVEC 4 GOUJONS (SUR DEMANDE)

DN	PLAGE TOLÉRANCE (MM)	RÉFÉRENCE
65	73-80	51.03.073080.40
	76-85	51.03.076085.40
	82-90	51.03.082090.40
80	87-95	51.03.087095.40
	90-98	51.03.090098.40
	95-105	51.03.095105.40
	98-108	51.03.098108.40
	102-112	51.03.102112.40
	106-116	51.03.106116.40
100	108-118	51.03.108118.40
	113-123	51.03.113123.40
	118-128	51.03.118128.40
	120-131	51.03.120131.40
	125-135	51.03.125135.40
	132-144	51.03.132144.40
125	135-145	51.03.135145.40
	140-152	51.03.140152.40
	150	51.03.151161.40
150	159-170	51.03.159170.40
	165-176	51.03.165176.40
	167-177	51.03.167177.40
	170-182	51.03.170182.40
	174-184	51.03.174184.40
	176-186	51.03.176186.40
175	180-191	51.03.180191.40
	186-196	51.03.186196.40
	193-203	51.03.193203.40
200	200-212	51.03.200212.40

DN	PLAGE TOLÉRANCE (MM)	RÉFÉRENCE
200	209-220	51.03.209220.40
	215-225	51.03.215225.40
	219-230	51.03.219230.40
	222-233	51.03.222233.40
	228-240	51.03.228240.40
	232-242	51.03.232242.40
	237-247	51.03.237247.40
	239-249	51.03.239249.40
	243-253	51.03.243253.40
	250-260	51.03.250260.40
250	252-262	51.03.252262.40
	261-271	51.03.261271.40
	266-276	51.03.266276.40
	270-280	51.03.270280.40
	273-284	51.03.273284.40
	280-293	51.03.280293.40
300	290-300	51.03.290300.40
	300-310	51.03.300310.40
	310-320	51.03.310320.40
	315-326	51.03.315326.40
	320-330	51.03.320330.40
350	325-335	51.03.325335.40
	334-346	51.03.334346.40
	340-350	51.03.340350.40
	350-360	51.03.350360.40

SUR DEMANDE :

S'agissant de références spéciales fabriquées sur demande, nous n'accepterons pas de retour. Nous serons également dans l'impossibilité d'annuler votre commande.

LONGUEUR 500 MM AVEC 5 GOUJONS (SUR DEMANDE)

DN	PLAGE TOLÉRANCE (MM)	RÉFÉRENCE	DN	PLAGE TOLÉRANCE (MM)	RÉFÉRENCE	
100	108 - 118	51.03.108118.50	200	222 - 233	51.03.222233.50	
	113 - 123	51.03.113123.50		228 - 240	51.03.228240.50	
	118 - 128	51.03.118128.50		232 - 242	51.03.232242.50	
	120 - 131	51.03.120131.50		237 - 247	51.03.237247.50	
	125 - 135	51.03.125135.50		239 - 249	51.03.239249.50	
125	132 - 144	51.03.132144.50		243 - 253	51.03.243253.50	
	135 - 145	51.03.135145.50		250 - 260	51.03.250260.50	
	140 - 152	51.03.140152.50		252 - 262	51.03.252262.50	
150	151 - 161	51.03.151161.50		261 - 271	51.03.261271.50	
	159 - 170	51.03.159170.50		266 - 276	51.03.266276.50	
	165 - 176	51.03.165176.50	250	270 - 280	51.03.270280.50	
	167 - 177	51.03.167177.50		273 - 284	51.03.273284.50	
	170 - 182	51.03.170182.50		280 - 293	51.03.280293.50	
	174 - 184	51.03.174184.50		290 - 300	51.03.290300.50	
	176 - 186	51.03.176186.50		300 - 310	51.03.300310.50	
	180 - 191	51.03.180191.50		310 - 320	51.03.310320.50	
175	186 - 196	51.03.186196.50	300	315 - 326	51.03.315326.50	
	193 - 203	51.03.193203.50		320 - 330	51.03.320330.50	
	200 - 212	51.03.200212.50		325 - 335	51.03.325335.50	
200	209 - 220	51.03.209220.50			334 - 346	51.03.334346.50
	215 - 225	51.03.215225.50			340 - 350	51.03.340350.50
	219 - 230	51.03.219230.50		350 - 360	51.03.350360.50	

LONGUEUR 600 MM AVEC 6 GOUJONS (SUR DEMANDE)

DN	PLAGE TOLÉRANCE (MM)	RÉFÉRENCE	DN	PLAGE TOLÉRANCE (MM)	RÉFÉRENCE
200	215 - 225	51.03.215225.60	250	270 - 280	51.03.270280.60
	219 - 230	51.03.219230.60		273 - 284	51.03.273284.60
	222 - 233	51.03.222233.60		280 - 293	51.03.280293.60
	228 - 240	51.03.228240.60		290 - 300	51.03.290300.60
	232 - 242	51.03.232242.60		300 - 310	51.03.300310.60
	237 - 247	51.03.237247.60		310 - 320	51.03.310320.60
	239 - 249	51.03.239249.60	300	315 - 326	51.03.315326.60
	243 - 253	51.03.243253.60		320 - 330	51.03.320330.60
	250 - 260	51.03.250260.60		325 - 335	51.03.325335.60
	252 - 262	51.03.252262.60		334 - 346	51.03.334346.60
	261 - 271	51.03.261271.60		340 - 350	51.03.340350.60
	266 - 276	51.03.266276.60		350 - 360	51.03.350360.60

SUR DEMANDE :

S'agissant de références spéciales fabriquées sur demande, nous n'accepterons pas de retour.
Nous serons également dans l'impossibilité d'annuler votre commande.



UNIFIX MAXI 2 - Ruban d'étanchéité en acier inoxydable deux pièces

LONGUEUR 200 MM, AVEC DEUX GOUJONS



DN	PLAGE TOLÉRANCE (MM)	RÉFÉRENCE
80	88 - 110	51.04.088110.20
	100 - 120	51.04.100120.20
100	108 - 128	51.04.108128.20
	112 - 134	51.04.112134.20
	120 - 140	51.04.120140.20
	133 - 156	51.04.133156.20
	138 - 160	51.04.138160.20

DN	PLAGE TOLÉRANCE (MM)	RÉFÉRENCE
150	158 - 180	51.04.158180.20
	165 - 185	51.04.165185.20
	168 - 190	51.04.168190.20
	176 - 196	51.04.176196.20
	190 - 210	51.04.190210.20
	195 - 217	51.04.195217.20

LONGUEUR 300 MM, AVEC 3 GOUJONS (SUR DEMANDE)



DN	PLAGE TOLÉRANCE (MM)	RÉFÉRENCE
80	88 - 110	51.04.088110.30
	100 - 120	51.04.100120.30
100	108 - 128	51.04.108128.30
	112 - 134	51.04.112134.30
	120 - 140	51.04.120140.30
	125	133 - 156
125	138 - 160	51.04.138160.30
	150	158 - 180
150	165 - 185	51.04.165185.30
	168 - 190	51.04.168190.30
	176 - 196	51.04.176196.30
	175	190 - 210
175	195 - 217	51.04.195217.30
	200	210 - 230

DN	PLAGE TOLÉRANCE (MM)	RÉFÉRENCE
200	216 - 238	51.04.216238.30
	225 - 246	51.04.225246.30
	230 - 250	51.04.230250.30
	238 - 260	51.04.238260.30
	250 - 271	51.04.250271.30
	269 - 289	51.04.269289.30
	250	273 - 293
250	282 - 302	51.04.282302.30
	295 - 315	51.04.295315.30
	300	314 - 335
300	322 - 344	51.04.322344.30
	337 - 358	51.04.337358.30
	350	347 - 368
350	365 - 385	51.04.365385.30

LONGUEUR 400 MM, AVEC 4 GOUJONS (SUR DEMANDE)



DN	PLAGE TOLÉRANCE (MM)	RÉFÉRENCE
80	88 - 110	51.04.088110.40
	100 - 120	51.04.100120.40
100	108 - 128	51.04.108128.40
	112 - 134	51.04.112134.40
	120 - 140	51.04.120140.40
	125	133 - 156
125	138 - 160	51.04.138160.40
	150	158 - 180
150	165 - 185	51.04.165185.40
	168 - 190	51.04.168190.40
	176 - 196	51.04.176196.40
	175	190 - 210
175	195 - 217	51.04.195217.40
	200	210 - 230
200	216 - 238	51.04.216238.40
	225 - 246	51.04.225246.40

DN	PLAGE TOLÉRANCE (MM)	RÉFÉRENCE
200	230 - 250	51.04.230250.40
	238 - 260	51.04.238260.40
	250 - 271	51.04.250271.40
	269 - 289	51.04.269289.40
250	273 - 293	51.04.273293.40
250	282 - 302	51.04.282302.40
	295 - 315	51.04.295315.40
	300	314 - 335
300	322 - 344	51.04.322344.40
	337 - 358	51.04.337358.40
	350	347 - 368
350	365 - 385	51.04.365385.40
	382 - 402	51.04.382402.40
	396 - 420	51.04.396420.40
400	410 - 430	51.04.410430.40
	420 - 440	51.04.420440.40

SUR DEMANDE :

S'agissant de références spéciales fabriquées sur demande, nous n'accepterons pas de retour. Nous serons également dans l'impossibilité d'annuler votre commande.

LONGUEUR 500 MM, AVEC 5 GOUJONS (SUR DEMANDE)

DN	PLAGE TOLÉRANCE (MM)	RÉFÉRENCE	DN	PLAGE TOLÉRANCE (MM)	RÉFÉRENCE
80	88 - 110	51.04.088110.50	250	273 - 293	51.04.273293.50
	100 - 120	51.04.100120.50		282 - 302	51.04.282302.50
100	108 - 128	51.04.108128.50	300	295 - 315	51.04.295315.50
	112 - 134	51.04.112134.50		314 - 335	51.04.314335.50
	120 - 140	51.04.120140.50		322 - 344	51.04.322344.50
125	133 - 156	51.04.133156.50	350	337 - 358	51.04.337358.50
	138 - 160	51.04.138160.50		347 - 368	51.04.347368.50
150	158 - 180	51.04.158180.50	400	365 - 385	51.04.365385.50
	165 - 185	51.04.165185.50		382 - 402	51.04.382402.50
	168 - 190	51.04.168190.50		396 - 420	51.04.396420.50
	176 - 196	51.04.176196.50		410 - 430	51.04.410430.50
175	190 - 210	51.04.190210.50	450	420 - 440	51.04.420440.50
	195 - 217	51.04.195217.50		435 - 455	51.04.435455.50
200	210 - 230	51.04.210230.50	500	450 - 470	51.04.450470.50
	216 - 238	51.04.216238.50		457 - 477	51.04.457477.50
	225 - 246	51.04.225246.50		485 - 508	51.04.485508.50
	230 - 250	51.04.230250.50		510 - 530	51.04.510530.50
	238 - 260	51.04.238260.50			
	250 - 271	51.04.250271.50			
	269 - 289	51.04.269289.50			

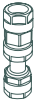

LONGUEUR 600 MM, AVEC 6 GOUJONS (SUR DEMANDE)

DN	PLAGE TOLÉRANCE (MM)	RÉFÉRENCE	DN	PLAGE TOLÉRANCE (MM)	RÉFÉRENCE
300	314 - 335	51.04.314335.60	400	410 - 430	51.04.410430.60
	322 - 344	51.04.322344.60		420 - 440	51.04.420440.60
	337 - 358	51.04.337358.60		435 - 455	51.04.435455.60
350	347 - 368	51.04.347368.60	450	450 - 470	51.04.450470.60
	365 - 385	51.04.365385.60		457 - 477	51.04.457477.60
	382 - 402	51.04.382402.60		485 - 508	51.04.485508.60
	396 - 420	51.04.396420.60		510 - 530	51.04.510530.60



Nous consulter pour toute référence au-delà de ces diamètres et longueurs.

SUR DEMANDE :

S'agissant de références spéciales fabriquées sur demande, nous n'accepterons pas de retour.
Nous serons également dans l'impossibilité d'annuler votre commande.

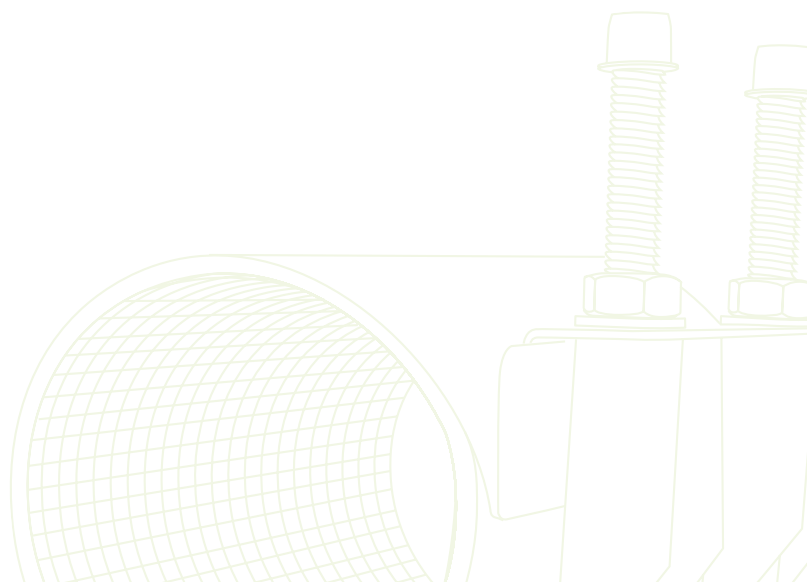

UNIFIX MAXI 3 - Ruban d'étanchéité en acier inoxydable trois pièces (SUR DEMANDE)

LONGUEUR 300 MM (SUR DEMANDE)



DN	PLAGE TOLÉRANCE (MM)	RÉFÉRENCE
250	270 - 300	51.05.270300.30
	310 - 340	51.05.310340.30
	335 - 365	51.05.335365.30
350	340 - 370	51.05.340370.30
	360 - 390	51.05.360390.30
	385 - 415	51.05.385415.30
	395 - 425	51.05.395425.30

DN	PLAGE TOLÉRANCE (MM)	RÉFÉRENCE
400	400 - 430	51.05.400430.30
	410 - 440	51.05.410440.30
	430 - 460	51.05.430460.30
	435 - 465	51.05.435465.30
450	440 - 470	51.05.440470.30
	460 - 490	51.05.460490.30

LONGUEUR 400 MM (SUR DEMANDE)



DN	PLAGE TOLÉRANCE (MM)	RÉFÉRENCE
250	270 - 300	51.05.270300.40
	310 - 340	51.05.310340.40
	335 - 365	51.05.335365.40
350	340 - 370	51.05.340370.40
	360 - 390	51.05.360390.40
	385 - 415	51.05.385415.40
	395 - 425	51.05.395425.40

DN	PLAGE TOLÉRANCE (MM)	RÉFÉRENCE
400	400 - 430	51.05.400430.40
	410 - 440	51.05.410440.40
	430 - 460	51.05.430460.40
	435 - 465	51.05.435465.40
450	440 - 470	51.05.440470.40
	460 - 490	51.05.460490.40
	475 - 505	51.05.475505.40
500	485 - 515	51.05.485515.40

LONGUEUR 500 MM (SUR DEMANDE)



DN	PLAGE TOLÉRANCE (MM)	RÉFÉRENCE
350	360 - 390	51.05.360390.50
	385 - 415	51.05.385415.50
	395 - 425	51.05.395425.50
400	400 - 430	51.05.400430.50
	410 - 440	51.05.410440.50
	430 - 460	51.05.430460.50
	435 - 465	51.05.435465.50

DN	PLAGE TOLÉRANCE (MM)	RÉFÉRENCE
450	440 - 470	51.05.440470.50
	460 - 490	51.05.460490.50
	475 - 505	51.05.475505.50
500	485 - 515	51.05.485515.50
	510 - 540	51.05.510540.50
	530 - 560	51.05.530560.50

LONGUEUR 600 MM (SUR DEMANDE)



DN	PLAGE TOLÉRANCE (MM)	RÉFÉRENCE
400	435 - 465	51.05.435465.60
450	440 - 470	51.05.440470.60
	460 - 490	51.05.460490.60
	475 - 505	51.05.475505.60
	485 - 515	51.05.485515.60
500	510 - 540	51.05.510540.60
	530 - 560	51.05.530560.60
	535 - 565	51.05.535565.60
	555 - 585	51.05.555585.60
	570 - 600	51.05.570600.60
	585 - 615	51.05.585615.60
600	610 - 640	51.05.610640.60
	620 - 650	51.05.620650.60

DN	PLAGE TOLÉRANCE (MM)	RÉFÉRENCE
600	630 - 660	51.05.630660.60
	654 - 684	51.05.654684.60
700	702 - 732	51.05.702732.60
	711 - 741	51.05.711741.60
750	747 - 777	51.05.747777.60
	780 - 810	51.05.780810.60
	813 - 843	51.05.813843.60
800	852 - 882	51.05.852882.60
	864 - 894	51.05.864894.60
	900 - 930	51.05.900930.60
900	925 - 955	51.05.925955.60
	945 - 975	51.05.945975.60
	970 - 1000	51.05.9701000.60

SUR DEMANDE :

S'agissant de références spéciales fabriquées sur demande, nous n'accepterons pas de retour. Nous serons également dans l'impossibilité d'annuler votre commande.

LONGUEUR 700 MM (SUR DEMANDE)

DN	PLAGE TOLÉRANCE (MM)	RÉFÉRENCE	DN	PLAGE TOLÉRANCE (MM)	RÉFÉRENCE
400	435-465	51.05.435465.70	600	630-660	51.05.630660.70
450	440-470	51.05.440470.70		654-684	51.05.654684.70
	460-490	51.05.460490.70	700	702-732	51.05.702732.70
	475-505	51.05.475505.70		711-741	51.05.711741.70
500	485-515	51.05.485515.70	750	747-777	51.05.747777.70
	510-540	51.05.510540.70		780-810	51.05.780810.70
	530-560	51.05.530560.70	800	813-843	51.05.813843.70
	535-565	51.05.535565.70		852-882	51.05.852882.70
	555-585	51.05.555585.70		864-894	51.05.864894.70
600	570-600	51.05.570600.70	900	900-930	51.05.900930.70
	585-615	51.05.585615.70		925-955	51.05.925955.70
	610-640	51.05.610640.70		945-975	51.05.945975.70
	620-650	51.05.620650.70		970-1000	51.05.9701000.70



Les instructions de montage pour le Maxi Unifix avec une fonction de EasyGrip sont en page 73

SUR DEMANDE :

S'agissant de références spéciales fabriquées sur demande, nous n'accepterons pas de retour. Nous serons également dans l'impossibilité d'annuler votre commande.



UNIFIX MAXI AVEC LA VERSION SLIM

EASY GRIP

Tous les UNIFIX MAXI 1 sont disponibles avec la forme SLIM.

LA VERSION SLIM

Vous avez un problème de place dans l'installation ?

La version SLIM vous permet de simplement détacher la plaque avec les goujons de fixation, vous aurez ainsi besoin seulement d'une marge de 10 mm.

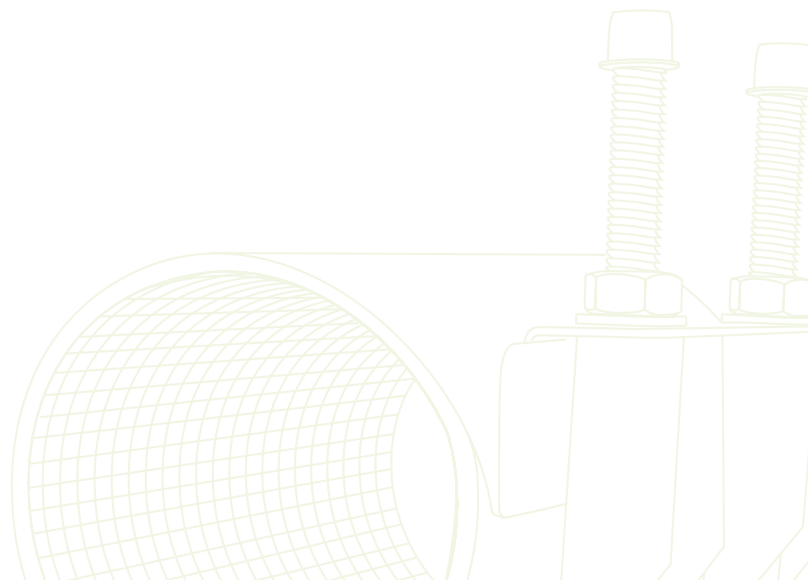
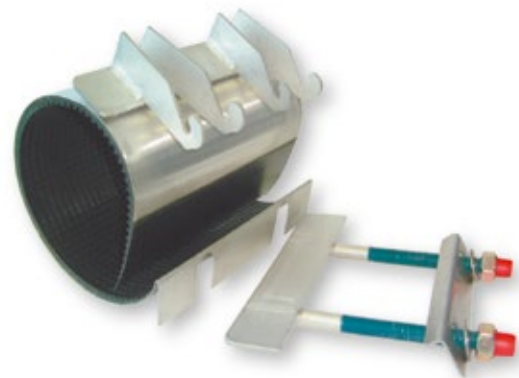

UNIFIX MAXI AVEC DES PRISES DIFFÉRENTES (SUR DEMANDE)

Le Maxi à une, deux ou trois pièces existe aussi avec des prises différentes, avec filetage intérieur, filetage extérieur, filetage intérieur/extérieur.



PRINCIPALES CARACTÉRISTIQUES MAXI AVEC PRISES FILETÉES

Ruban d'étanchéisation: Inox 1.4301 (V2A) – AISI 304

Goujons: Inox 1.4301 (V2A) – AISI 304; les dimensions sont dépendantes des diamètres. M12, M14 ou M16.

Écrous: Inox 1.4301 (V2A) – AISI 304. Tailles M12, M14 ou M16. Passivé au jaune, Facilité de serrage sur le goujon.

Pont: Inox 1.4301 (V2A) – AISI 304

Plaque du pont: Inox 1.4301 (V2A) – AISI 304). La plaque du pont est vulcanisée sur le joint.

Joint: On utilise des joints en EPDM (adapté pour des conduites d'eau), et sur consultation NBR.

La manchette d'étanchéisation a une structure alvéolée et garantit une étanchéisation optimale avec le joint torique de la prise.

Après le soudage toutes les pièces en inox sont passivées afin d'atteindre une haute protection à la corrosion.

Tous les produits sont disponibles aussi avec une qualité inox V4A – AISI 316.

PRISES FILETÉES

Filetage intérieur:	1/2"	3/4"	1"	1 1/4"	1 1/2"	2"	2 1/2"	3"	4"
Filetage extérieur:	2 1/2"	3"							
Filetage intérieur / extérieur:	2" intérieur		2 1/2" extérieur						

DIMENSIONS NOMINALES POUR LES PRISES FILETÉES

RACCORD FILETÉ	MIDDLE RESPECTIVEMENT MAXI 1*		MAXI 2	
	Ø EXTÉRIEUR TUBE EN MM	LONGUEUR EN MM	Ø EXTÉRIEUR TUBE EN MM	LONGUEUR EN MM
1/2"	40- 44	150	88-110	200
3/4"	48- 55	150	88-110	200
1"	67- 74	150	88-110	200
1 1/4"	82- 89	150	88-110	200
1 1/2"	95-105	150	88-110	200
2"	95-105	150	88-110	200
2 1/2"	108-118	300	108-128	300
3"	-	-	108-128	400
4"	-	-	133-153	400

*Conseil concernant les colliers avec repiquage :

Pour les tubes de diamètre extérieur inférieur à 65 mm, nous recommandons d'utiliser le modèle MIDDLE.

SUR DEMANDE :

S'agissant de références spéciales fabriquées sur demande, nous n'accepterons pas de retour.

Nous serons également dans l'impossibilité d'annuler votre commande.

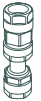
EASY
GRIP

PRINCIPALES CARACTÉRISTIQUES MAXI AVEC BRIDE

Le Maxi à deux ou trois pièces existe aussi avec bride.

PRINCIPALES CARACTÉRISTIQUES MAXI AVEC BRIDE

La réalisation avec bride est disponible uniquement pour le Maxi à deux et trois pièces et entre 88–110 mm à 768–798 mm. Les longueurs suivantes sont disponibles aussi sur commande: 300, 400, 500, 600, 800 et 1000 mm.

Les matériaux correspondent aux données des Maxi avec prise filetée avec l'ajout suivant: Informations pour la bride soudée: Inox 1.4301 (V2A) – AISI 304, soudée au WIG (ou WIG=Wolfram Inert Gaz) dans le côté intérieur et extérieur, afin d'atteindre un soudage complet du corps extérieur et de la bride.

La hauteur constructive absolue de la prise est d'environ 120 mm avec des brides jusqu'à DN150 et d'environ 150 mm avec des brides DN200–DN300.

Prise avec bride: Inox 1.4301 (V2A) – AISI 304, bride selon DIN EN 1092-1 (avant DIN 2576), de DN50 jusqu'à DN300.

Après le soudage toutes les pièces en inox sont passivées, afin d'atteindre une haute protection à la corrosion.

Tous les produits sont disponibles sur demande avec une qualité inox 1.4435 (V4A) – AISI 316.

À partir d'un diamètre extérieur de tube de 545 mm, on livre de manière standard un Maxi à trois pièces.

On peut aussi commander une fabrication avec les goujons inversés vers le bas.

Les niveaux de pression varient selon le diamètre extérieur du tube, des matériaux utilisés et de la réalisation de la bride. Les pressions exposées dans le tableau en bas doivent être tenues en compte seulement comme des valeurs indicatives:

PLAGE DE TOLÉRANCE (MM)	NIVEAU DE PRESSION (BAR) EAU
88–210	16
216–410	10
420–798	6



UNIFIX MAXI 2 AVEC BRIDE

(SUR DEMANDE)

BRIDE	PLAGE TOLÉRANCE (MM)	LONGUEUR	ADAPT. BRIDE	BRIDE	PLAGE TOLÉRANCE (MM)	LONGUEUR	ADAPT. BRIDE
DN 50	88–110	300	PN 10/16	DN 150	169–189	400	PN 10/16
DN 65	88–110	300	PN 10/16	DN 200 PLUS	210–230	500	PN 10
DN 80 PLUS	88–110	400	PN 10/16	DN 200, 8 trous	240–260	500	PN 10
DN 80	108–128	400	PN 10/16	DN 200, 12 trous	240–260	500	PN 16
DN 100 PLUS	108–128	400	PN 10/16	DN 250 PLUS	240–260	600	PN 10
DN 100	133–153	400	PN 10/16	DN 250	315–325	600	PN 10
DN 125	135–155	400	PN 10/16	DN 300	à la demande		
DN 150 PLUS	158–180	400	PN 10/16				

Les instructions de montage pour le Maxi Unifix avec une fonction de EasyGrip sont en page 73

SUR DEMANDE :

S'agissant de références spéciales fabriquées sur demande, nous n'accepterons pas de retour. Nous serons également dans l'impossibilité d'annuler votre commande.

UNIFIX MAXI 2 AVEC BRIDE

**EASY
GRIP**

DN	PLAGE TOLÉRANCE (MM)	LONGUEUR EN MM					
		300	400	500	600	800	1000
80	88-110	X	X	X	X		
	100-120	X	X	X	X		
100	108-128	X	X	X	X		
	114-134	X	X	X	X		
	120-140	X	X	X	X		
	130-150	X	X	X	X		
125	133-155	X	X	X	X		
	135-155	X	X	X	X		
	140-160	X	X	X	X		
150	158-180	X	X	X	X		
	165-185	X	X	X	X		
	168-189	X	X	X	X		
	170-190	X	X	X	X		
	176-196	X	X	X	X		
	180-200	X	X	X	X		
175	190-210	X	X	X	X		
	195-217	X	X	X	X		
	205-225	X	X	X	X		
200	210-230	X	X	X	X		
	216-238	X	X	X	X		
	225-246	X	X	X	X		
	230-250	X	X	X	X		
	240-260	X	X	X	X		
225	252-272	X	X	X	X		
	260-280	X	X	X	X		
	269-289	X	X	X	X		
250	273-293	X	X	X	X		
	282-302	X	X	X	X		
	295-315	X	X	X	X		

DN	PLAGE TOLÉRANCE (MM)	LONGUEUR EN MM					
		300	400	500	600	800	1000
300	314-334	X	X	X	X		
	322-344	X	X	X	X		
	335-355	X	X	X	X		
350	347-367		X	X	X		
	350-368		X	X	X		
	360-380		X	X	X		
	365-385		X	X	X	X	
	382-402		X	X	X	X	
	396-420		X	X	X	X	
400	404-424		X	X	X	X	
	410-430		X	X	X	X	
	420-440			X	X	X	
	435-455			X	X	X	
	468-488			X	X	X	
500	485-505			X	X	X	
	527-547				X	X	
	545-575				X	X	
	568-598				X	X	
600	588-618				X	X	
	610-640				X	X	X
	628-658				X	X	X
	648-678					X	X
	668-698					X	X
	688-718					X	X
700	708-738					X	X
	728-758					X	X
750	748-778					X	X
	768-798					X	X

LES PONTS DE SUPPORT UNIFIX

La solution adaptée pour protéger deux conduits sensibles aux secousses et vibrations sans aucune contrainte de traction.

PRINCIPALES CARACTÉRISTIQUES

Goujons: Inox 1.4301 (V2A) – AISI 304; M16

InoxPont: Inox 1.4301 (V2A) – AISI 304

Écrous: Inox 1.4301 (V2A) – AISI 304.
Taille M16, passivé jaune

Ruban inox + barres latérales: Inox 1.4301 (V2A) – AISI 304

Après la soudure toutes les parties en inox seront passivées afin de garantir une protection à la corrosion optimale.

Disponible sur demande avec une qualité inox V4A – AISI 316.

Revêtement intérieur du ruban en inox: Dans le côté intérieur le ruban est revêtu d'une structure anti-dérapante (similaire au papier de verre).

Les tubes sont ainsi fixés et même les tubes à paroi mince ne subissent pas des dommages.

Les ponts de support disponibles entre DN100 et DN600.

Des longueurs et dimensions précises à la demande.

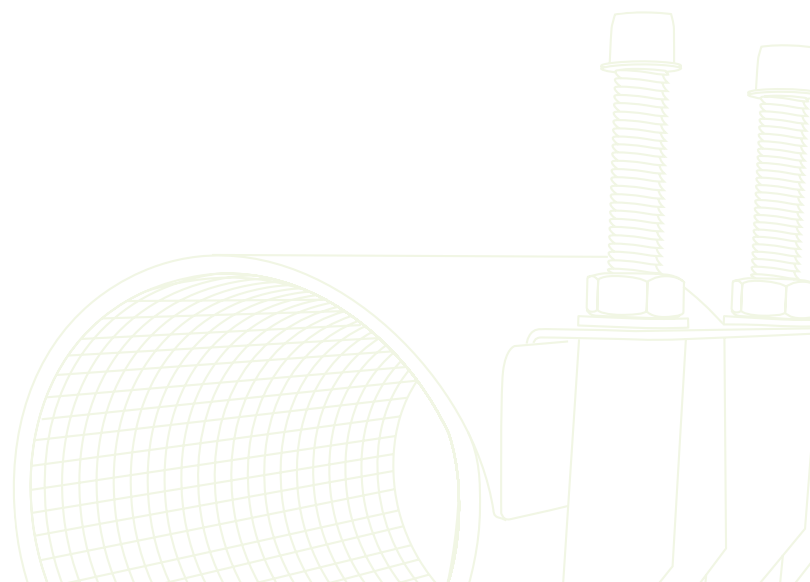
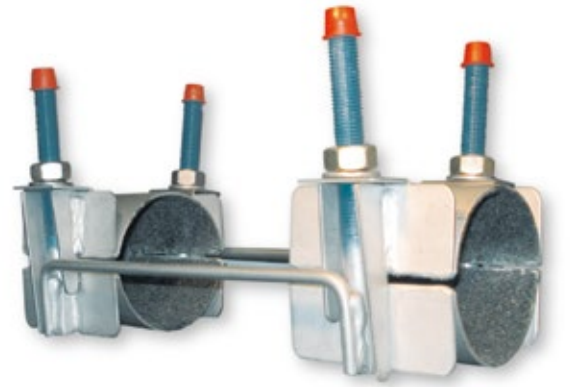

INSTRUCTIONS POUR LE MONTAGE UNIFIX MINI

Colliers d'étanchéisation en inox (longueur 60 mm)

PRÉPARATION

1. Nettoyez le tube autour de la zone endommagée.
2. Assurez-vous que le diamètre extérieur du tube corresponde à la tolérance de tension prescrite pour le collier d'étanchéisation.
3. La manchette en caoutchouc et le tube doivent être humidifiés avec de l'eau savonneuse.
4. Dévissez l'écrou du goujon fileté.

ÉTAPES DE MONTAGE

1. Tirez les ponts vers le haut et ouvrez le collier.
2. Comprimez le collier autour du tube et remplacez le pont en inox. Vérifiez que la zone endommagée soit la plus couverte possible par la manchette d'étanchéisation (la distance entre le bord extérieur de la zone endommagée et le bord extérieur du collier ne doit pas dépasser de deux cm par côté).
3. **Indication:** Les étapes de travail décrites en haut peuvent avoir lieu aussi à côté de la zone à réparer, glissant ultérieurement le collier déjà monté de manière à couvrir la zone endommagée.
4. Tirez des écrous de manière constante avec un couple de rotation de 20 Nm.
Après environ 15-20 minutes vissez les écrous aussi avec un couple de 20 Nm.
Après avoir effectué la réparation il faudra réaliser un test de pression.

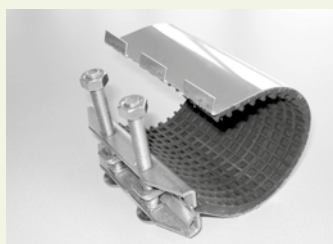

INSTRUCTIONS DE MONTAGE POUR UNIFIX MAXI AVEC LA FONCTION EASYGRIP

**EASY
GRIP**

PRÉPARATION

1. Nettoyez le tube autour de la zone endommagée.
2. Assurez-vous que le diamètre extérieur du tube correspond à la marge de tension prescrite de la zone d'étanchéisation.
3. La manchette et le tube devraient être humidifiés avec de l'eau savonneuse.

ÉTAPES DE MONTAGE

1. Les écrous doivent être dévissés jusqu'au bouchon de protection (pas dans leur totalité). Tirez le pont en inox vers le haut et ouvrez le collier autour du tube. Placez le collier sur le tube (Photo 1).
2. Accrochez le pont dans l'encoche Easygrip du talon latéral (Photo 2). Tirez le pont vers le haut de manière à que le pont soit positionné sur les bords du talon latéral (Photo 3).
3. Prenez la clé plate et positionnez-la sur l'encoche du talon latéral Easygrip (Photo 4). Pressez simultanément la clé plate et le talon inférieur du collier l'un contre l'autre. Vous pourrez donc très facilement tirer le pont vers le haut et le placer dans sa position finale. Les écrous peuvent être vissés à nouveau très facilement avec la main. Vérifiez que la manchette soit correctement positionnée sur le tube.
4. Retirez la clé plate de l'encoche Easygrip et vissez les écrous à nouveau avec la main. Vissez les écrous avec une clé de serrage dynamométrique avec une force uniforme pour **M12 et M14 jusqu'à 70 Nm et 120 Nm pour M16 pour des tubes en acier-, fonte- et fibrociment**. Pour des tubes en PVC le couple ne doit pas dépasser les **50 Nm**. Après un temps d'attente d'environ 15-20 minutes visser à nouveau avec le même couple.

Pour les tubes en **PE** tenez en compte les informations suivantes:

Vérifiez encore une fois si la longueur constructive du collier a été calculée correctement (pour le calcul de la longueur voir page 60)! Après le premier vissage des écrous, ceux-ci seront serrés avec un couple de **70 Nm** pour **M12 et M14**, et de **120 Nm** pour **M16**. Après avoir attendu 15 minutes, vissez à nouveau avec le couple prescrit. Après une nouvelle pause de 15 minutes recommencer avec la procédure.

Si possible après 24 heures, vissez encore une fois les écrous avec le couple prescrit.

5. Pour des colliers de réparation à plusieurs pièces et / ou des colliers filetés ou bridés on peut procéder selon le même principe. Avec des variantes à plusieurs pièces il n'est pas nécessaire d'ouvrir plus d'un côté du collier.

ATTENTION!

1. Faites en sorte que entre le tube et le collier en inox il n'y ait pas de salissures.
2. Malgré les goujons revêtus de téflon et les écrous passivés jaunes, la fermeture doit être propre afin d'éviter le grippage de ceux-ci.
3. Les étapes de montage 1 à 3 peuvent être réalisées aussi à côté de la zone endommagée. Le collier prémonté peut être glissé après en passant au dessus de la zone endommagée et sera fixé selon décrit dans l'étape 4.



1



2



3



4

geboinox

COLLIERS INOX À TOLÉRANCE HAUTE PRESSION



CARACTÉRISTIQUES

Matières transportées * :



* Cette famille de produits propose des produits adaptés pour ces utilisations.

Domaines d'utilisation :



Types de tubes:

PE | inox | pvc | acier

GAMME DE PRODUITS GEBO INOX

P. 79-80

INOX GRIP S + L

INOX GRIP S : Collier de jonction en acier inoxydable avec joint et anneau de serrage, préconisé pour la jonction de tubes PE, INOX, PVC, ACIER.

INOX GRIP L : Collier de jonction offrant les mêmes caractéristiques que le UNION GRIP S tout en apportant plus de sécurité grâce aux longueurs proposées.

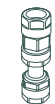

P. 81

INOX FLEX S + L

INOX FLEX S / INOX FLEX L : Collier de jonction sans l'anneau de préhension. Il permet de compenser les dilatations et d'absorber les vibrations.



P. 82

INOX REP S

INOX REP S : Système de fermeture à bande unique (grâce à une charnière), adapté pour assembler et réparer tous types de tubes.



P. 83

INOX REP D

INOX REP D : Système de fermeture avec double bande, préconisé pour réparer tous types de tubes grands diamètres.



INFORMATIONS TECHNIQUES GEBO INOX

APPLICATIONS

Jonction:
GRIP S+L, FLEX S+L

Remplacement partiel:
GRIP S, FLEX S

Réparation:
REP S, REP D

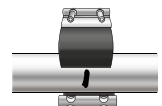
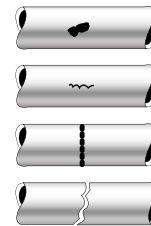
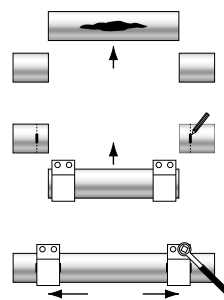
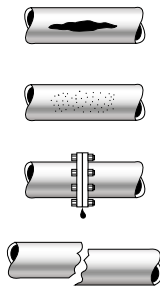
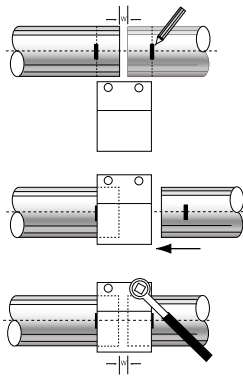

CARACTÉRISTIQUES

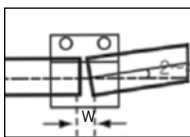

COMPENSATION DES ÉCARTS D'ANGLES

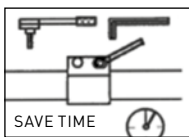

SYSTEME DE SERRAGE AVEC CLÉ ALLEN

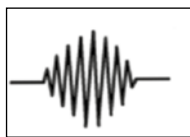

ABSORPTION DES VIBRATIONS

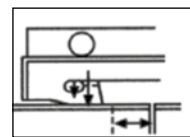

ABSORPTION DES DILATATIONS

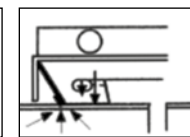

COMPENSATION DE LA FORCE AXIALE

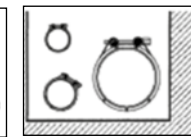

GAIN D'ESPACE

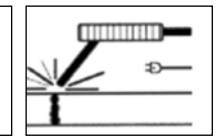

RÉSISTANCE AU FEU

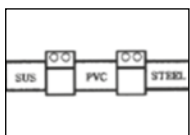

JONCTION DE TUBES IDENTIQUES

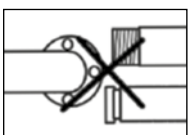

RÉSISTE À LA TRACTION

GEBO INOX GRIP ET INOX FLEX

- Adapté pour une installation durable
- Résiste à la traction et à l'étirement (seulement INOX GRIP)
- Compense les courbes et les déplacements
- Permet d'unir des tubes identiques (acier/acier; cuivre/cuivre; PE/PE)
- Résiste à la charge axiale
- Optimise le temps et l'espace lors de l'installation
- Résiste aux vibrations et aux bruits

GEBO INOX REP

- Pour la réparation et la jonction de tubes. Système de bande unique avec fermeture charnière (INOX REP S) ou système avec double serrage (INOX REP D)

MATÉRIAUX INOX GRIP, FLEX ET REP

Corps:	AISI 304/316 1
Bande coulissante:	AISI 304/316 2
Vis:	AISI 304/316/S45C/SUS XM7 SCM435 GALV' 3
Vis:	AISI 303F/316/S45C GALV' 4
Axe de fixation:	AISI 303F/316/S45C GALV' 5
Anneau de fixation:	AISI 304H 6
Joint en caoutchouc:	EPDM, sur demande NBR Silicona ou FPM 7

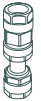
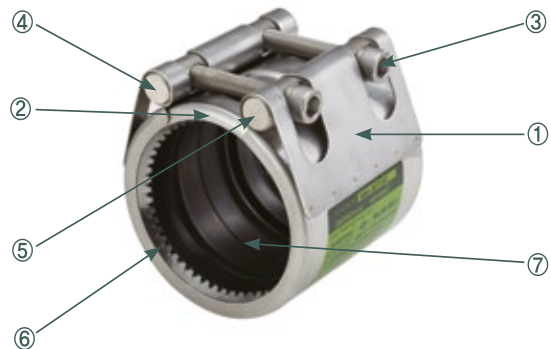

JOINT EN CAOUTCHOUC – CARACTÉRISTIQUES

EPDM	Vieillessement, ozon, résistance électrique; Température : de -30°C à 110°C Utilisations : eau chaude et froide, air, poussière, lignes de produits chimiques (hydroxyde d'ammonium, méthylrique, acide gras, hydrogène Brom, lignes d'acétone, PH 2-11) alcool
NBR	Pétrole, abrasion, résistance au vieillissement; Température : de -20°C à 80°C ; Utilisations : pétrole, eau, autres hydrocarbures (essence, oxygène, lignes de production huile d'olive, etc... PH 2-11)
Silicone	Chaleur, résistance aux intempéries : Température : de -40°C à 220°C Utilisation : lignes vapeur
FKM/FPM	Chimie, médecine; Température : de -18°C à 300°C Utilisations : Lignes chimiques (tulune, acide sulfurique, acide fluorhydrique, benzene, heptano, eau régale, mazouts de lubrification, etc...)
Fluides :	Eau, air comprimé ; autres fluides : nous consulter

ISO 9001
BUREAU VERITAS
Certification

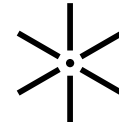

EXEMPLES DE MISES EN ŒUVRE

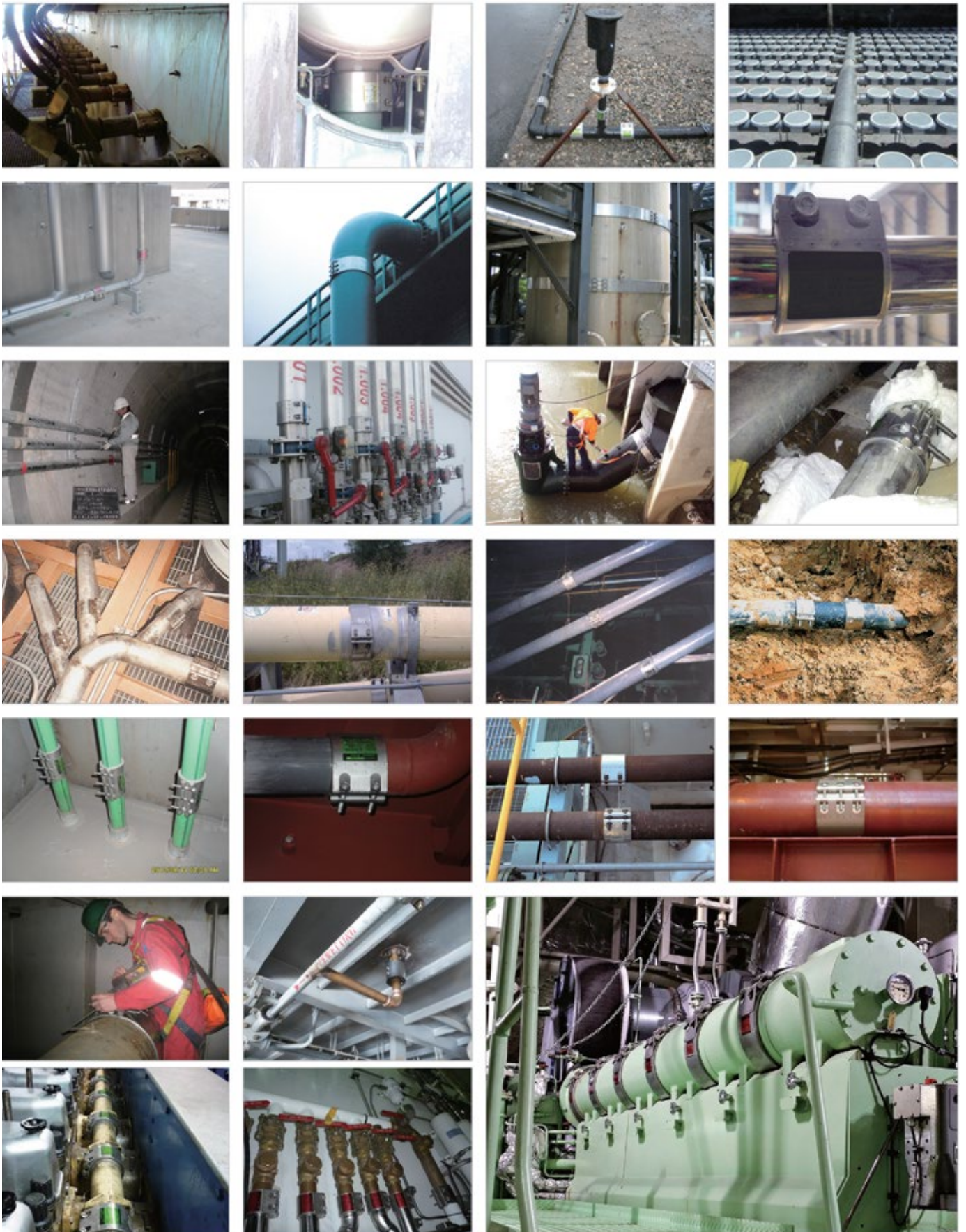



INOX GRIP S
Collier de jonction avec anneau de préhension

- Adapté pour l'air comprimé et l'eau (autres fluides : nous consulter)
- Températures : de -30°C à 110°C (autres températures, nous consulter)
- Joint: EPDM

RÉFÉRENCE	DN	Ø EXTÉRIEUR (MM)	D (MM)	PLAGE TOLÉRANCE (MM)	PRESSION (BAR)		LONGUEUR (MM)		COUPLE DE SERRAGE (NM)	FILETAGE BOULON
							L	I		

Longueur 60 mm

65.01.019020.06	15	20,0	33,5	19,5 - 20,5	16	32	60	28	7	M 6
65.01.021022.06		21,7	35,5	21,2 - 22,2	16	32	60	28	7	M 6
65.01.024025.06	20	25,0	38,5	24,5 - 25,5	16	32	60	28	8	M 8
65.01.026027.06		27,2	41,0	26,7 - 27,7	16	32	60	28	8	M 8
65.01.029030.06	25	30,0	43,5	29,5 - 30,5	16	32	60	28	8	M 8
65.01.031032.06		32,0	45,5	31,5 - 32,5	16	32	60	28	8	M 8
65.01.033034.06		34,0	47,0	33,0 - 34,6	16	32	60	28	8	M 8
65.01.037038.06	32	38,0	51,5	37,5 - 38,5	16	32	60	28	15	M 8
65.01.041043.06		40,0	53,5	41,9 - 43,0	16	32	60	28	15	M 8
65.01.047049.06	40	42,7	56,0	47,8 - 49,0	16	32	60	28	15	M 8
65.01.049051.06		50,8	65,5	49,5 - 51,5	16	32	60	28	15	M 8

Longueur 80 mm

65.01.053054.08	50	54,0	69,6	53,4 - 54,6	16	32	80	44	18	M 8
65.01.056057.08		57,0	72,6	56,4 - 57,6	16	32	80	44	18	M 8
65.01.059061.08		60,5	76,0	59,0 - 61,5	16	32	80	44	18	M 8
65.01.062063.08		63,0	78,6	62,4 - 63,6	16	32	80	44	18	M 8
65.01.068070.08	65	69,0	84,6	68,0 - 70,1	14	28	80	44	18	M 8
65.01.071074.08		73,0	88,6	71,5 - 74,1	14	28	80	44	18	M 8
65.01.075077.08		76,3	92,0	75,0 - 77,2	14	28	80	44	18	M 8

Longueur 110 mm

65.01.087091.11	80	89,1	110,0	87,8 - 91,0	14	28	110	59	35	M12
65.01.105107.11	100	106,3	127,5	105,0 - 107,4	14	28	110	59	35	M12
65.01.106108.11		108,0	129,0	106,5 - 108,5	14	28	110	59	35	M12
65.01.109111.11		110,0	131,0	109,0 - 111,0	14	28	110	59	35	M12
65.01.113115.11		114,3	135,0	113,2 - 115,4	14	28	110	59	35	M12
65.01.124126.11	125	125,0	147,0	124,0 - 126,0	14	28	110	59	45	M12
65.01.125128.11		127,0	149,0	125,6 - 128,4	14	28	111	59	45	M12
65.01.137140.11		139,8	162,0	137,7 - 140,9	14	28	111	59	45	M12
65.01.151155.11	150	154,0	176,0	151,5 - 155,0	12	24	111	59	45	M12
65.01.156160.11		159,0	181,0	156,5 - 160,0	12	24	111	59	45	M12
65.01.166170.11		168,3	190,3	166,6 - 170,0	12	24	111	59	45	M12

Longueur 150 mm

65.01.217221.15	200	219,1	245,7	217,0 - 221,0	8	16	150	89	70	M14
65.01.223227.15		225,0	251,6	223,0 - 227,0	8	16	150	89	70	M14

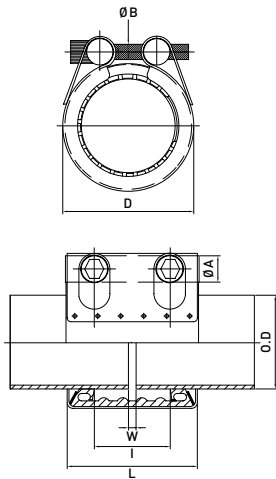

Distance entre les tubes (W):
DN 15 - 65 0-8 mm
DN 80 et plus 0-15mm

Déviations angulaires:
DN 15-50 5°
DN 65-175 4°
DN 200 et plus 2°

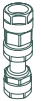



INOX GRIP L

Collier de jonction avec anneau de préhension

- Adapté pour l'air comprimé et l'eau (autres fluides : nous consulter)
- Températures : de -30°C à 110°C (autres températures, nous consulter)
- Joint: EPDM

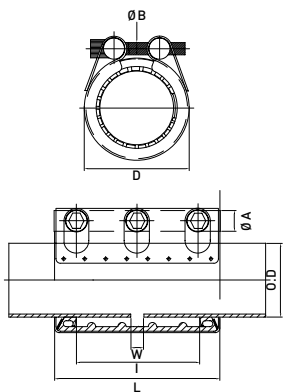

Distance entre les tubes (W):
 DN 15-65 0-8 mm
 DN 80 et plus 0-15 mm

Déviation angulaire:
 DN 15-50 5°
 DN 65-175 4°
 DN 200 et plus 2°

RÉFÉRENCE	DN	Ø EXTÉRIEUR (MM)	D (MM)	PLAGE TOLÉRANCE (MM)	PRESSION (BAR)		LONGUEUR (MM)		COUPLE DE SERRAGE (NM)	FILETAGE BOULON
							L	I		
Longueur 100 mm										
65.02.031032.10	25	32,0	45,5	31,5 - 32,5	16	32	100	70	7	M6
65.02.033034.10		34,0	47,0	33,0 - 34,6	16	32	100	70	7	M6
65.02.039041.10	32	40,0	53,5	39,5 - 41,5	16	32	100	70	7	M6
65.02.041043.10		42,7	56,0	41,9 - 43,0	16	32	100	70	7	M6
65.02.047049.10	40	48,6	62,0	47,8 - 49,0	16	32	100	70	7	M6
65.02.049051.10		50,8	64,5	49,5 - 51,5	16	32	100	70	7	M6
Longueur 150 mm										
65.02.062063.15	50	63,0	78,6	62,4 - 63,6	16	32	150	110	18	M8
65.02.075077.15	65	76,3	92,0	75,0 - 77,2	14	28	150	110	18	M8
Longueur 200 mm										
65.02.087091.20	80	89,1	110,0	87,8 - 91,0	14	28	200	150	35	M12
65.02.109111.20	100	110,0	131,0	109,0 - 111,0	14	28	200	150	35	M12
65.02.113115.20		114,3	135,0	113,2 - 115,4	14	28	200	150	35	M12
65.02.137140.20	125	139,8	162,0	137,7 - 140,9	14	28	200	150	45	M12
65.02.156160.20	150	159,0	181,0	156,5 - 160,0	12	24	201	150	45	M12
65.02.163166.20		165,2	187,0	163,3 - 166,7	12	24	201	150	45	M12
Longueur 250 mm										
65.02.217221.25	200	219,1	245,7	217,0 - 221,0	8	16	250	185	70	M16
65.02.223227.25		225,0	251,6	223,0 - 227,0	8	16	250	185	70	M16

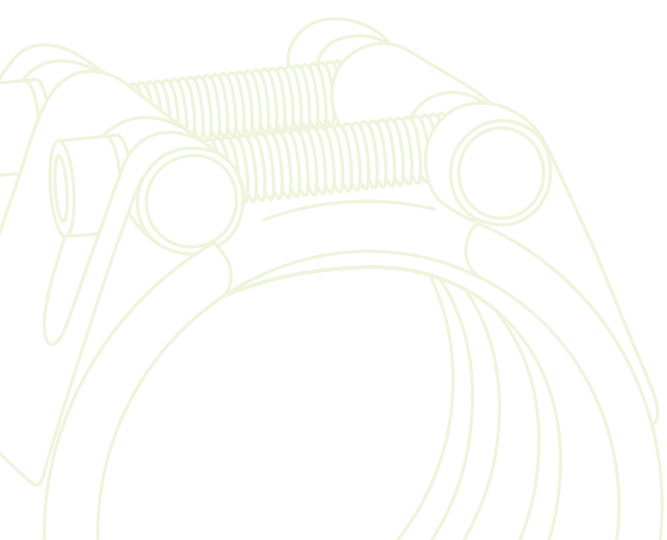



INOX FLEX S

Collier de jonction sans anneau de préhension

- Adapté pour l'air comprimé et l'eau (autres fluides : nous consulter)
- Températures : de -30°C à 110°C (autres températures, nous consulter)
- Joint : EPDM

RÉFÉRENCE	DN	Ø EX-TÉRIEUR (MM)	D (MM)	PLAGE TOLÉRANCE (MM)	PRESSION (BAR)		LONGUEUR (MM)		COUPLE DE SERRAGE (NM)	FILETAGE BOULON
					🚢	🏭	L	I		

Longueur 60

65.05.039041.06	32	40,0	52,6	39,5 - 41,3	16	32	60	28	7	M8
65.05.042044.06		42,7	55,3	42,0 - 44,0	16	32	60	28	7	M8
65.05.044046.06	40	44,5	57,1	44,0 - 46,0	16	32	60	28	7	M8
65.05.047049.06		48,6	61,2	47,5 - 49,5	16	32	60	28	7	M8
65.05.049051.06		50,8	63,4	49,2 - 51,5	16	32	60	28	7	M8

Longueur 80

65.05.053055.08	50	50,0	54,0	53,0 - 55,0	16	32	80	44	12	M8
65.05.056058.08		57,0	72,0	56,0 - 58,0	16	32	80	44	12	M8
65.05.059061.08	65	60,5	75,5	59,0 - 61,5	16	32	80	44	12	M8
65.05.062064.08		63,0	78,0	62,0 - 64,0	16	32	80	44	12	M8
65.05.065068.08		66,7	81,7	65,4 - 68,3	14	28	80	44	12	M8
65.05.072075.08	65	73,0	88,0	72,5 - 75,5	14	28	80	44	12	M8
65.05.075078.08		76,3	91,3	75,0 - 78,0	14	28	80	44	12	M8

Longueur 100

65.05.100103.11	90	101,6	121,0	100,0 - 103,0	14	28	110	59	15	M12
65.05.108111.11	100	110,0	131,0	108,5 - 111,5	14	28	110	59	15	M12
65.05.113118.11		114,3	133,0	113,0 - 118,0	14	28	110	59	15	M12
65.05.125129.11	125	127,0	147,0	125,0 - 129,0	14	28	111	59	25	M12
65.05.138142.11		139,8	160,0	138,0 - 142,0	14	28	111	59	25	M12

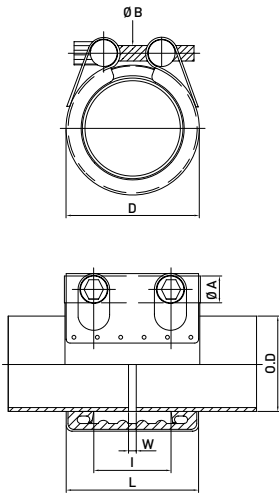

Mouvement axial maximum

DN 15 - 150	5 mm
DN 175 - 500	10 mm
DN 550 et plus	15 mm



INOX FLEX L

Collier de jonction sans anneau de préhension

- Adapté pour l'air comprimé et l'eau (autres fluides : nous consulter)
- Températures : de -30°C à 110°C (autres températures, nous consulter)
- Joint : EPDM

RÉFÉRENCE	DN	Ø EX-TÉRIEUR (MM)	D (MM)	PLAGE TOLÉRANCE (MM)	PRESSION (BAR)		LONGUEUR (MM)		COUPLE DE SERRAGE (NM)	FILETAGE BOULON
					🚢	🏭	L	I		

Longueur 100

65.06.031033.10	25	32,0	44,6	31,0 - 33,0	16	32	100	70	7	M6
65.06.039041.10	32	40,0	52,6	39,5 - 41,3	16	32	100	70	7	M6
65.06.047049.10		48,6	61,2	47,5 - 49,5	16	32	100	70	7	M6
65.06.049051.10	40	50,8	63,4	49,2 - 51,5	16	32	100	70	7	M6

Longueur 150

65.06.059061.15	50	60,5	75,5	59,0 - 61,5	16	32	150	110	12	M8
65.06.062064.15		63,0	78,0	62,0 - 64,0	16	32	150	110	12	M8
65.06.072075.15	65	73,0	88,0	72,5 - 75,5	14	28	150	110	12	M8
65.06.075078.15		76,3	91,3	75,0 - 78,0	14	28	150	110	12	M8

Longueur 200

65.06.089091.20	100	89,1	108,0	89,0 - 91,0	14	28	200	150	15	M12
-----------------	-----	------	-------	-------------	----	----	-----	-----	----	-----

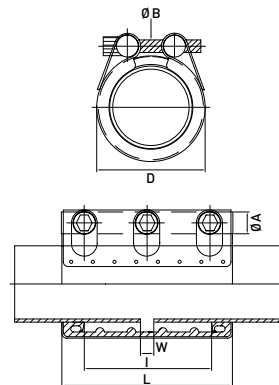

Mouvement axial maximum

DN 15 - 150	5 mm
DN 175 - 500	10 mm
DN 550 et plus	15 mm



INOX REP S Collier de réparation 1 bande

- Adapté pour l'air comprimé et l'eau (autres fluides : nous consulter)
- Températures : de -30°C à 110°C (autres températures, nous consulter)
- Joint : EPDM

RÉFÉRENCE	DN Ø EX-TÉRIEUR (MM)	D (MM)	PLAGE TOLÉRANCE (MM)	PRESSION (BAR)		LONGUEUR (MM)		COUPLE DE SERRAGE (NM)	FILETAGE BOULON
						L	I		

Longueur 60

65.03.019020.06	15	20,0	32,6	19,5 - 20,5	16	32	60	28	7	M6
65.03.021022.06		21,7	34,3	21,0 - 22,0	16	32	60	28	7	M6
65.03.026028.06	20	27,2	39,8	26,0 - 28,0	16	32	60	28	7	M8
65.03.031033.06	25	32,0	44,6	31,0 - 33,0	16	32	60	28	7	M8
65.03.033035.06		34,0	46,6	33,0 - 35,0	16	32	60	28	7	M8
65.03.037038.06	32	38,0	50,6	37,0 - 39,0	16	32	60	28	7	M8
65.03.042044.06		42,7	55,3	42,0 - 44,0	16	32	60	28	7	M8
65.03.047049.06	40	48,6	61,2	47,5 - 49,5	16	32	60	28	7	M8
65.03.049051.06		50,8	63,4	49,2 - 51,5	16	32	60	28	7	M8

Longueur 80

65.03.053055.08	50	54,0	65,0	53,0 - 55,0	16	32	80	44	12	M8
65.03.059061.08		60,5	75,5	59,0 - 61,5	16	32	80	44	12	M8
65.03.062064.08		63,0	78,0	62,0 - 64,0	16	32	80	44	12	M8
65.03.065068.08	65	66,7	81,7	65,4 - 68,3	14	28	80	44	12	M8
65.03.072075.08		73,0	88,0	72,5 - 75,5	14	28	80	44	12	M8
65.03.075078.08		76,3	91,3	75,0 - 78,0	14	28	80	44	12	M8

Longueur 110

65.03.082085.11	80	84,0	102,5	82,5 - 85,5	14	28	110	59	30	M12
65.03.088091.11		89,1	108,0	88,0 - 91,0	14	28	110	59	30	M12
65.03.100103.11	90	101,6	121,0	100,0 - 103,0	14	28	110	59	30	M12
65.03.113116.11	100	114,3	133,0	113,0 - 116,0	14	28	110	59	40	M12
65.03.125129.11	125	127,0	147,0	125,0 - 129,0	14	28	111	59	40	M12
65.03.139143.11		141,3	161,3	139,5 - 143,5	14	28	111	59	40	M12
65.03.156160.11	150	159,0	179,0	156,0 - 160,0	12	24	111	59	40	M12

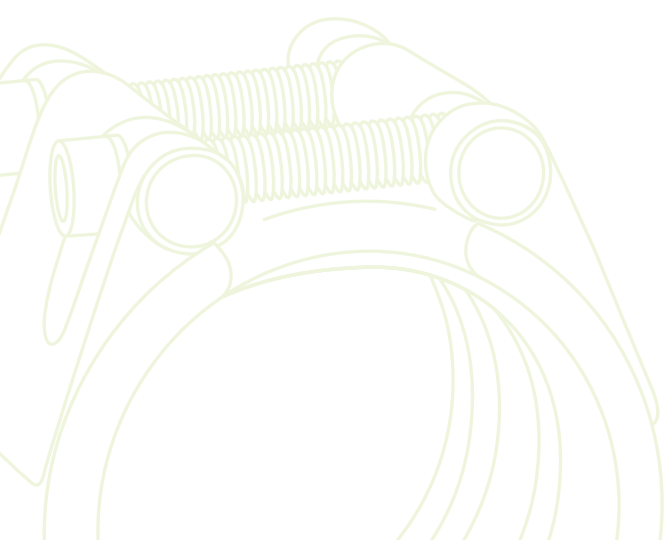
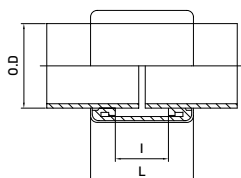
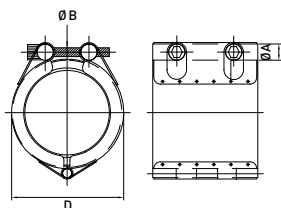



INOX REP D

Collier de réparation 2 bandes

- Adapté pour l'air comprimé et l'eau (autres fluides : nous consulter)
- Températures : de -30°C à 110°C (autres températures, nous consulter)
- Joint : EPDM

RÉFÉRENCE	DN Ø EX-TÉRIEUR (MM)	D (MM)	PLAGE TOLÉRANCE (MM)	PRESSION (BAR)		LONGUEUR (MM)		COUPLE DE SERRAGE (NM)	FILETAGE BOULON	
						L	I			
Longueur 60										
65.04.021023.06	15	21,7	34,3	21,0 - 23,0	16	32	60	28	7	M6
65.04.026028.06	20	27,2	39,8	26,0 - 28,5	16	32	60	28	7	M6
65.04.031033.06	25	32,0	44,6	31,0 - 33,5	16	32	60	28	7	M6
65.04.037039.06	32	38,0	50,6	37,0 - 39,5	16	32	60	28	7	M6
65.04.039041.06		40,0	52,6	39,5 - 41,8	16	32	60	28	7	M6
65.04.042044.06	40	42,7	55,3	42,0 - 44,5	16	32	60	28	7	M6
65.04.047050.06		48,6	61,2	47,5 - 50,5	16	32	60	28	7	M6
65.04.049051.06		50,8	63,4	49,2 - 51,2	16	32	60	28	7	M6
Longueur 80										
65.04.053056.08	50	54,0	69,0	53,0 - 56,0	16	32	80	44	12	M8
65.04.062065.08		63,0	78,0	62,0 - 65,0	16	32	80	44	12	M8
65.04.065069.08	65	66,7	81,7	65,4 - 69,0	14	28	80	44	12	M8
65.04.072076.08		73,0	88,0	72,5 - 76,5	14	28	80	44	12	M8
65.04.075079.08	80	76,3	91,3	75,0 - 79,0	14	28	80	44	12	M8
65.04.082086.08		84,0	103,0	82,5 - 86,0	14	28	80	59	15	M8
65.04.088092.08	90	89,1	108,0	88,0 - 92,0	14	28	80	59	15	M12
65.04.100104.08		90,0	101,6	100,0 - 104,0	14	28	80	59	15	M12
Longueur 110										
65.04.106110.11	100	108,0	127,0	106,0 - 110,0	14	28	110	59	15	M12
65.04.113118.11		114,3	133,0	113,0 - 118,0	14	28	110	59	15	M12
65.04.125129.11	125	127,0	147,0	125,0 - 129,0	14	28	111	59	25	M12
65.04.156161.11	150	159,0	179,0	156,0 - 161,0	12	24	111	59	25	M12
65.04.166170.11		168,3	188,3	166,0 - 170,5	12	24	111	59	25	M12
65.04.178183.11	175	180,0	200,0	178,0 - 183,0	10	20	111	59	30	M12
Longueur 150										
65.04.198203.15	200	200,0	224,2	198,0 - 203,5	8	16	150	89	45	M14
65.04.216222.15		219,1	243,3	216,5 - 222,0	8	16	150	89	45	M14
65.04.221229.15	270	225,0	249,5	221,0 - 229,0	8	16	150	89	45	M14
65.04.270277.15		273,1	297,3	270,0 - 277,0	8	16	150	89	45	M14
65.04.322329.15	300	323,9	348,1	322,0 - 329,0	7	14	150	89	75	M14
65.04.352361.15	350	355,6	380,0	352,0 - 361,0	7	14	150	89	75	M14

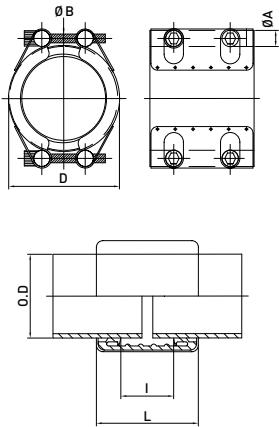

gebo g316

RACCORDS FILETÉS, VANNES ET BOBINES FILETÉES
EN ACIER INOXYDABLE



CARACTÉRISTIQUES

Matières transportées * :



* Cette famille de produits propose des produits adaptés pour ces utilisations.

Domaines d'utilisation :



GAMME DE PRODUITS GEBO G316

P. 86-101

RACCORDS FILETÉS EN ACIER INOXYDABLE

- Tous les articles coulés sont en acier inoxydable 1.4408
- Composants d'alliage en %: C ≤ 0,07 · CR 18, 0 – 20, 0 · Ni 9, 0 – 12, 0 · Mo 2,0 à 2,5
- Les courbes code 6003 ainsi que les manchons des codes 6270 et 6272 sont fabriqués à partir de l'acier inoxydable 1.4404 (AISI 316L)
- Les manchons unions avec joint plat sont équipés de joints en PTFE
- Tous les articles sont certifiés avec des paliers de pression 150 lbs ~ 10, 5 bar
- Domaines d'application: eau, eau potable, substances chimiques, secteur alimentaire
- Haut niveau de résistance à la corrosion
- Haut niveau de résistance aux acides
- Température de fonctionnement maximale (sans contrainte mécanique) : 220 °C
- Filetage de raccordement selon DIN EN 10226-1 (ISO 7/1)

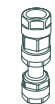

P. 102-106

VANNES EN ACIER INOXYDABLE

- Les corps de vannes sont en matériau CF8M (tous les composants sont listés pour chacune des références)
- Toutes les vannes sont équipées de joints en PTFE
- Tous les articles sont marqués avec la pression de service max. PN 63.
- Se référer aux diagrammes pression et température
- Domaines d'application : eau et différentes substances chimiques
- Haut niveau de résistance à la corrosion et aux acides
- Toutes les vannes sont équipées d'un dispositif de verrouillage
- Filetage de raccordement selon DIN EN 10226-1 (ISO 7/1)



P. 107-108

BOBINES FILETÉES EN ACIER INOXYDABLE

- Toutes les bobines filetées et les bobines à souder sont fabriquées à partir de tubes inox soudés (matériau 1.4404) selon la norme DIN EN 10255 (dimensions) et la norme DIN EN 10241 (longueurs).
- Domaines d'application : eau, eau potable et différentes substances chimiques
- Niveau de pression max. 50 bar (20 °C)
- Filetage de raccordement selon DIN EN 10226-1 (ISO 7/1)



PAR ICI POUR EN SAVOIR PLUS



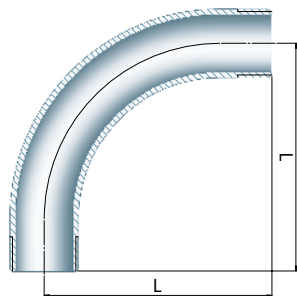

3		COURBE GRAND RAYON 90°, M/M				MAT. 1.4404	
DIMENSION [1 X 2]	RÉFÉRENCE	DIMENSIONS [MM]				COLISAGE CARTON	COLISAGE SACHET
		L					
1/8"	6003-018	50				50	5
1/4"	6003-014	60				50	5
3/8"	6003-038	70				50	5
1/2"	6003-012	80				50	5
3/4"	6003-034	100				50	2
1"	6003-100	120				50	2
1.1/4"	6003-114	140				10	1
1.1/2"	6003-112	160				8	1
2"	6003-200	190				5	1

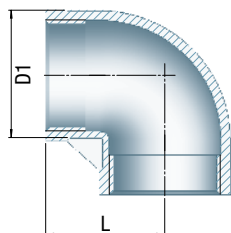

90		COUDE 90° ÉGAL F/F				MAT. 1.4408	
DIMENSION [1 X 2]	RÉFÉRENCE	DIMENSIONS [MM]				COLISAGE CARTON	COLISAGE SACHET
		L	D1				
1/8"	6090-018	17,0	13,0			250	10
1/4"	6090-014	19,0	16,0			400	10
3/8"	6090-038	23,0	20,0			250	10
1/2"	6090-012	27,0	24,5			250	10
3/4"	6090-034	32,0	30,0			150	5
1"	6090-100	38,0	37,5			100	5
1 1/4"	6090-114	45,0	46,5			50	2
1 1/2"	6090-112	48,0	53,0			36	2
2"	6090-200	57,0	65,5			20	2
2 1/2"	6090-212	69,0	82,0			10	1
3"	6090-300	78,0	95,5			8	1
4"	6090-400	96,0	121,5			2	1

90		COUDE 90° RÉDUIT F/F				MAT. 1.4408		
DIMENSION [1 X 2]	RÉFÉRENCE	DIMENSIONS [MM]				COLISAGE CARTON	COLISAGE SACHET	
		L	L1	D1	D2			
1/2" x 3/8"	6090-012038	25,0	26,0	24,5	20,0	60	10	
3/4" x 3/8"	6090-034038	28,0	28,0	30,0	20,0	35	5	
3/4" x 1/2"	6090-034012	30,0	29,0	30,0	24,5	35	5	
1" x 1/2"	6090-100012	33,0	32,0	37,5	24,5	20	5	
1" x 3/4"	6090-100034	35,0	34,0	37,5	30,0	20	5	
1.1/4" x 3/4"	6090-114034	40,0	38,0	46,5	30,0	12	2	
1.1/4" x 1"	6090-114100	42,0	40,0	46,5	37,5	12	1	
1.1/2" x 1"	6090-112100	45,0	41,0	53,0	37,5	7	1	
1.1/2" x 1 1/4"	6090-112114	48,0	45,0	53,0	46,5	7	1	
2" x 1 1/4"	6090-200114	54,0	48,0	65,5	46,5	10	1	
2" x 1 1/2"	6090-200112	55,0	52,0	65,5	53,0	10	1	

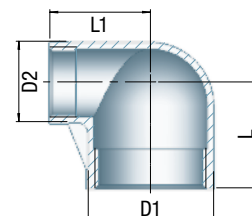
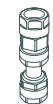

92		COUDE 90° M/F				MAT. 1.4408		
DIMENSION [1 X 2]	RÉFÉRENCE	DIMENSIONS [MM]				COLISAGE CARTON	COLISAGE SACHET	
		L	D1					
1/8"	6092-018	17,0	13,0			250	10	
1/4"	6092-014	19,0	16,0			350	10	
3/8"	6092-038	23,0	20,0			250	10	
1/2"	6092-012	27,0	24,5			300	10	
3/4"	6092-034	32,0	30,0			150	5	
1"	6092-100	38,0	37,5			100	5	
1.1/4"	6092-114	45,0	46,5			50	2	
1.1/2"	6092-112	48,0	53,0			38	2	
2"	6092-200	57,0	65,5			18	2	
2.1/2"	6092-212	69,0	82,0			10	1	
3"	6092-300	78,0	95,5			6	1	
4"	6092-400	97,0	121,5			2	1	

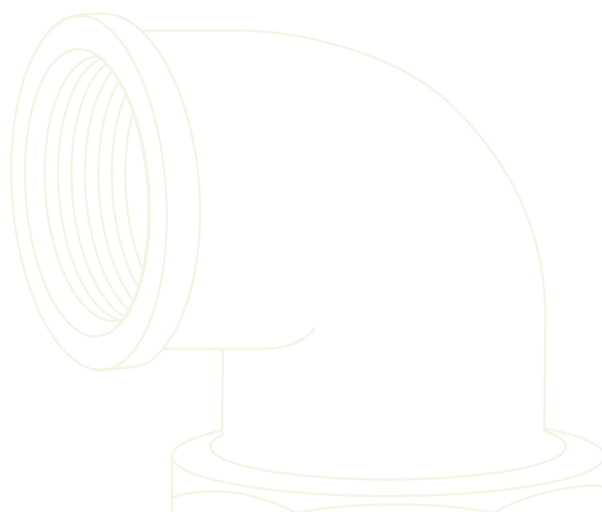
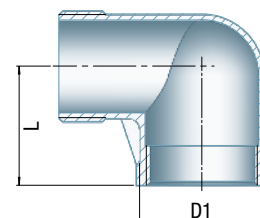

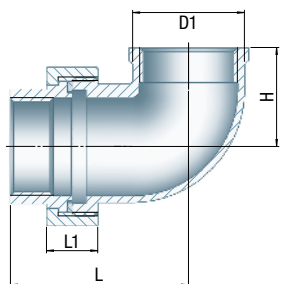

95		COUDE 90° UNION JOINT PLAT F/F				MAT. 1.4408	
DIMENSION [1 X 2]	RÉFÉRENCE	DIMENSIONS [MM]				COLISAGE CARTON	COLISAGE SACHET
		L	L1	D1	H		
1/4"	6095-014	46,5	13,5	16,0	17,0	50	5
3/8"	6095-038	51,0	15,0	19,0	20,0	35	5
1/2"	6095-012	56,0	16,0	26,0	27,0	25	5
3/4"	6095-034	61,0	17,0	31,5	31,0	15	5
1"	6095-100	70,5	20,0	39,0	36,0	14	2
1.1/4"	6095-114	78,0	22,0	47,5	42,0	12	2
1.1/2"	6095-112	83,0	24,0	54,0	46,0	20	2
2"	6095-200	96,0	27,0	66,5	56,0	5	1

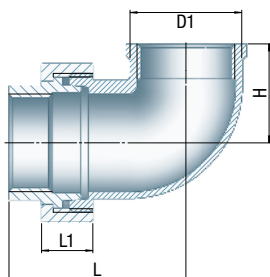

96		COUDE 90° UNION CONIQUE F/F				MAT. 1.4408	
DIMENSION [1 X 2]	RÉFÉRENCE	DIMENSIONS [MM]				COLISAGE CARTON	COLISAGE SACHET
		L	L1	D1	H		
1/4"	6096-014	46,5	13,5	16,0	17,0	50	5
3/8"	6096-038	51,0	15,0	19,0	20,0	35	5
1/2"	6096-012	56,0	16,0	26,0	27,0	25	5
3/4"	6096-034	61,0	17,0	31,5	31,0	15	5
1"	6096-100	70,5	20,0	39,0	36,0	14	2
1.1/4"	6096-114	78,0	22,0	47,5	42,0	12	2
1.1/2"	6096-112	83,0	24,0	54,0	46,0	20	2
2"	6096-200	96,0	27,0	66,5	56,0	5	1

97		COUDE 90° UNION JOINT PLAT M/F				MAT. 1.4408			
DIMENSION [1 X 2]	RÉFÉRENCE	DIMENSIONS [MM]				COLISAGE CARTON	COLISAGE SACHET		
		L	L1	D1	H				
1/4"	6097-014	57,0	13,5	16,0	17,0	45	5		
3/8"	6097-038	62,0	15,0	19,0	20,0	30	5		
1/2"	6097-012	70,5	16,0	26,0	27,0	20	5		
3/4"	6097-034	76,5	17,0	31,5	31,0	15	5		
1"	6097-100	88,5	20,0	39,0	36,0	14	2		
1.1/4"	6097-114	100,0	22,0	47,5	42,0	10	2		
1.1/2"	6097-112	103,5	24,0	54,0	46,0	10	2		
2"	6097-200	121,0	27,0	66,5	56,0	2	2		

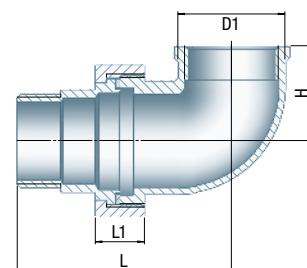
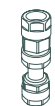

98		COUDE 90° UNION À JOINT CONIQUE M/F				MAT. 1.4408			
DIMENSION [1 X 2]	RÉFÉRENCE	DIMENSIONS [MM]				COLISAGE CARTON	COLISAGE SACHET		
		L	L1	D1	H				
1/4"	6098-014	57,0	13,5	16,0	17,0	45	5		
3/8"	6098-038	62,0	15,0	19,0	20,0	30	5		
1/2"	6098-012	70,5	16,0	26,0	27,0	20	5		
3/4"	6098-034	76,5	17,0	31,5	31,0	15	5		
1"	6098-100	88,5	20,0	39,0	36,0	14	2		
1.1/4"	6098-114	100,0	22,0	47,5	42,0	10	2		
1.1/2"	6098-112	103,5	24,0	54,0	46,0	10	2		
2"	6098-200	121,0	27,0	66,5	56,0	2	2		

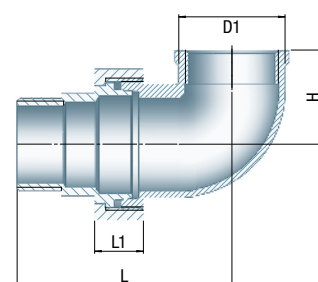

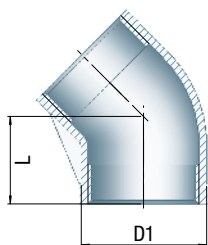

120		COUDE 45° F/F			MAT. 1.4408	
DIMENSION [1 X 2]	RÉFÉRENCE	DIMENSIONS [MM]			COLISAGE CARTON	COLISAGE SACHET
		L	D1			
1/8"	6120-018	16	13		250	10
1/4"	6120-014	17	16		250	10
3/8"	6120-038	19	20		120	10
1/2"	6120-012	21	24,5		100	10
3/4"	6120-034	25	30		60	5
1"	6120-100	29	37,5		50	5
1.1/4"	6120-114	33	46,5		18	2
1.1/2"	6120-112	37	53		14	2
2"	6120-200	42	65,5		12	2

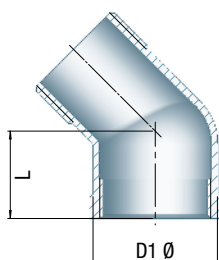

121		COUDE 45° M/F			MAT. 1.4408	
DIMENSION [1 X 2]	RÉFÉRENCE	DIMENSIONS [MM]			COLISAGE CARTON	COLISAGE SACHET
		L	D1			
1/4"	6121-014	19	16		200	10
3/8"	6121-038	23	20		120	10
1/2"	6121-012	27	24,5		150	10
3/4"	6121-034	32	30		35	5
1"	6121-100	38	37,5		80	5
1.1/4"	6121-114	45	46,5		12	2
1.1/2"	6121-112	48	53		30	2
2"	6121-200	57	65,5		16	2

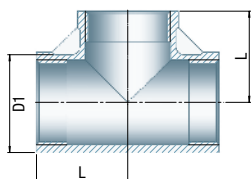

130		TÉ 90° ÉGAL F/F/F			MAT. 1.4408	
DIMENSION [1 X 2]	RÉFÉRENCE	DIMENSIONS [MM]			COLISAGE CARTON	COLISAGE SACHET
		L	D1			
1/8"	6130-018	17,0	13,0		110	10
1/4"	6130-014	19,0	16,5		400	10
3/8"	6130-038	23,0	20,0		300	10
1/2"	6130-012	27,0	24,5		150	5
3/4"	6130-034	32,0	30,0		80	5
1"	6130-100	38,0	37,5		60	5
1.1/4"	6130-114	45,0	46,5		40	2
1.1/2"	6130-112	48,0	53,0		30	2
2"	6130-200	57,0	65,5		18	2
2.1/2"	6130-212	69,0	82,0		6	1
3"	6130-300	78,0	95,5		5	1

130 **TÉ 90° RÉDUIT F/F/F** **MAT. 1.4408**

DIMENSION [1 X 2]	RÉFÉRENCE	DIMENSIONS [MM]				COLISAGE CARTON	COLISAGE SACHET
		L	L1	D1	D2		
1/4" x 1/8"	6130-014018	18,0	18,0	16,0	13,0	100	10
3/8" x 1/4"	6130-038014	20,0	22,0	20,0	16,0	70	10
1/2" x 1/4"	6130-012014	24,0	24,0	24,5	16,0	35	5
1/2" x 3/8"	6130-012038	26,0	25,0	24,5	20,0	35	5
3/4" x 3/8"	6130-034038	28,0	28,0	30,0	20,0	20	5
3/4" x 1/2"	6130-034012	29,0	30,0	30,0	24,5	40	5
1" x 1/2"	6130-100012	32,0	33,0	37,5	24,5	30	5
1" x 3/4"	6130-100034	34,0	35,0	37,5	30,0	15	5
1.1/4" x 3/4"	6130-114034	38,0	40,0	46,5	30,0	10	2
1.1/4" x 1"	6130-114100	40,0	42,0	46,5	37,5	10	2
1.1/2" x 3/4"	6130-112034	37,0	43,0	53,0	30,0	6	2
1.1/2" x 1"	6130-112034	41,0	45,0	53,0	37,5	6	2
1.1/2" x 1.1/4"	6130-112114	45,0	48,0	53,0	46,5	6	2
2" x 1"	6130-200100	44,0	51,0	65,5	37,5	9	1
2" x 1.1/4"	6130-200114	48,0	54,0	65,5	46,5	9	1
2" x 1.1/2"	6130-200112	52,0	55,0	65,5	53,5	9	1

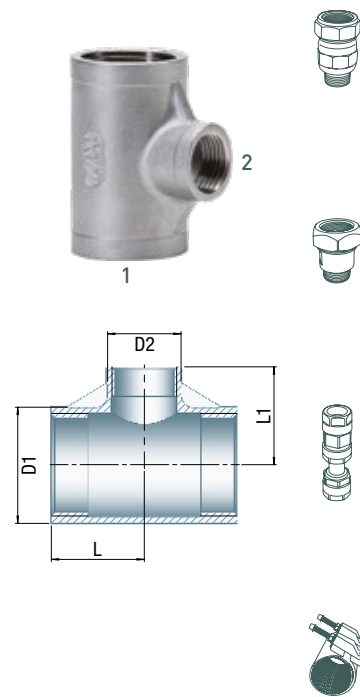

180 **CROIX ÉGAL F/F/F/F** **MAT. 1.4408**

DIMENSION [1 X 2]	RÉFÉRENCE	DIMENSIONS [MM]				COLISAGE CARTON	COLISAGE SACHET
		L	D1				
1/8"	6180-018	17,0	13,0			120	10
1/4"	6180-014	19,0	16,0			100	10
3/8"	6180-038	23,0	20,0			30	10
1/2"	6180-012	27,0	24,5			25	5
3/4"	6180-034	32,0	30,0			15	5
1"	6180-100	38,0	37,5			12	2
1.1/4"	6180-114	45,0	46,5			10	2
1.1/2"	6180-112	48,0	53,0			8	2
2"	6180-200	57,0	65,5			8	2

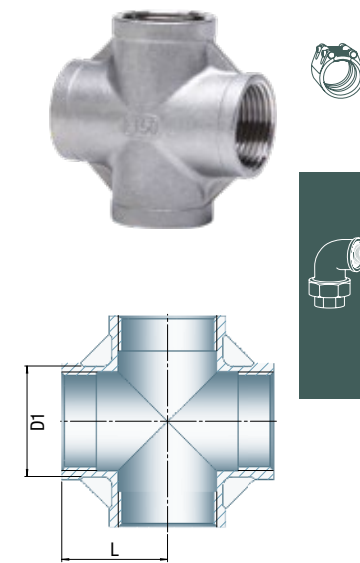

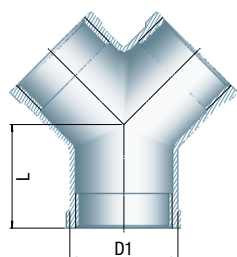

220		DISTRIBUTEUR Y, F/F/F			MAT. 1.4408	
DIMENSION [1 X 2]	RÉFÉRENCE	DIMENSIONS [MM]			COLISAGE CARTON	COLISAGE SACHET
		L	D1			
1/4"	6220-014	19,0	16,0		75	5
3/8"	6220-038	23,0	20,0		60	10
1/2"	6220-012	27,0	24,5		30	5
3/4"	6220-034	32,0	30,0		15	5
1"	6220-100	38,0	37,5		25	5
1.1/4"	6220-114	45,0	46,5		14	2
1.1/2"	6220-112	48,0	53,0		10	2
2"	6220-200	57,0	65,5		5	1

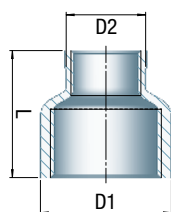

240		MANCHON RÉDUIT F/F			MAT. 1.4408	
DIMENSION [1 X 2]	RÉFÉRENCE	DIMENSIONS [MM]			COLISAGE CARTON	COLISAGE SACHET
		L	D1	D2		
1/4" x 1/8"	6240-014018	25,0	16,5	13,0	250	10
3/8" x 1/8"	6240-038018	23,0	20,0	13,0	180	10
3/8" x 1/4"	6240-038014	26,0	20,0	16,5	180	10
1/2" x 1/8"	6240-012018	34,0	25,5	13,0	120	10
1/2" x 1/4"	6240-012014	34,0	25,5	16,5	120	10
1/2" x 3/8"	6240-012038	34,0	25,5	20,0	120	10
3/4" x 1/8"	6240-034018	36,0	31,0	13,0	75	5
3/4" x 1/4"	6240-034014	36,0	31,0	16,5	75	5
3/4" x 3/8"	6240-034038	36,0	31,0	20,0	75	5
3/4" x 1/2"	6240-034012	36,0	31,0	24,7	150	5
1" x 3/8"	6240-100038	42,0	38,0	20,0	45	5
1" x 1/2"	6240-100012	42,0	38,0	24,7	180	5
1" x 3/4"	6240-100034	42,0	38,0	31,0	90	5
1.1/4" x 1/2"	6240-114012	48,0	47,0	24,5	30	5
1.1/4" x 3/4"	6240-114034	48,0	47,0	31,0	30	5
1.1/4" x 1"	6240-114100	48,0	47,0	38,0	60	5
1.1/2" x 1/2"	6240-112012	52,0	53,0	24,7	25	5
1.1/2" x 3/4"	6240-112034	52,0	53,0	30,0	25	5
1.1/2" x 1"	6240-112100	52,0	54,0	38,0	50	5
1.1/2" x 1.1/4"	6240-112114	52,0	54,0	47,0	50	5
2" x 1/2"	6240-200012	58,0	66,0	24,7	25	5
2" x 3/4"	6240-200034	58,0	66,0	30,0	24	2
2" x 1"	6240-200100	58,0	66,0	38,0	12	2
2" x 1.1/4"	6240-200114	58,0	66,0	47,0	50	5
2" x 1.1/2"	6240-200112	58,0	66,0	54,0	25	5
2.1/2" x 1.1/2"	6240-212112	65,0	82,0	54,0	10	2
2.1/2" x 2"	6240-212200	65,0	82,0	66,0	10	2
3" x 2"	6240-300200	72,0	96,5	66,0	8	1
3" x 2.1/2"	6240-300212	72,0	96,5	82,0	8	1
4" x 2"	6240-400200	94,0	123,5	66,0	10	1
4" x 2.1/2"	6240-400212	94,0	123,5	82,0	10	1
4" x 3"	6240-400300	94,0	123,5	96,5	10	1

241

MAMELON RÉDUIT M/F

MAT. 1.4408

DIMENSION [1 X 2]	RÉFÉRENCE	DIMENSIONS [MM]			COLISAGE CARTON	COLISAGE SACHET
		L	AF			
1/4" x 1/8"	6241-014018	16,0	14,0		250	10
3/8" x 1/8"	6241-038018	16,5	18,0		200	10
3/8" x 1/4"	6241-038014	16,5	18,0		400	10
1/2" x 1/8"	6241-012018	20,0	22,0		175	5
1/2" x 1/4"	6241-012014	20,0	22,0		700	5
1/2" x 3/8"	6241-012038	20,0	22,0		700	5
3/4" x 1/8"	6241-034018	21,0	27,5		125	5
3/4" x 1/4"	6241-034014	21,0	27,5		125	5
3/4" x 3/8"	6241-034038	21,0	27,5		125	5
3/4" x 1/2"	6241-034012	21,0	27,5		500	5
1" x 1/4"	6241-100014	24,5	34,5		75	5
1" x 3/8"	6241-100038	24,5	34,5		75	5
1" x 1/2"	6241-100012	24,0	34,5		300	5
1" x 3/4"	6241-100034	24,0	34,5		300	5
1.1/4" x 3/8"	6241-114038	27,5	43,0		50	5
1.1/4" x 1/2"	6241-114012	27,5	43,0		50	5
1.1/4" x 3/4"	6241-114034	27,0	43,0		100	5
1.1/4" x 1"	6241-114100	27,0	43,0		200	5
1.1/2" x 3/8"	6241-112038	28,5	49,0		70	5
1.1/2" x 1/2"	6241-112012	28,5	49,0		35	5
1.1/2" x 3/4"	6241-112034	28,5	49,0		35	5
1.1/2" x 1"	6241-112100	28,5	49,0		150	5
1.1/2" x 1.1/4"	6241-112114	28,5	49,0		150	5
2" x 1/2"	6241-200012	33,0	61,0		22	2
2" x 3/4"	6241-200034	33,0	61,0		22	2
2" x 1"	6241-200100	33,0	61,0		90	2
2" x 1.1/4"	6241-200114	32,0	61,0		90	2
2" x 1.1/2"	6241-200112	32,0	61,0		90	2
2.1/2" x 1"	6241-212100	37,0	76,0		12	2
2.1/2" x 1.1/4"	6241-212114	37,0	76,0		12	2
2.1/2" x 1.1/2"	6241-212112	37,0	76,0		12	2
2.1/2" x 2"	6241-212200	37,0	76,0		48	2
3" x 1.1/4"	6241-300114	40,0	90,0		15	1
3" x 1.1/2"	6241-300112	40,0	90,0		15	1
3" x 2"	6241-300200	40,0	90,0		30	1
3" x 2.1/2"	6241-300212	40,0	90,0		15	1
4" x 2"	6241-400200	46,0	115,0		10	1
4" x 2.1/2"	6241-400212	45,0	115,0		10	1
4" x 3"	6241-400300	45,0	115,0		10	1

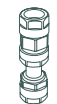
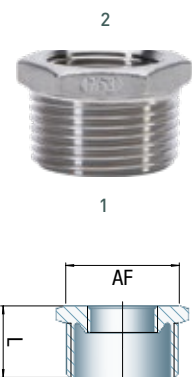



245		MAMELON HEXAGONAL RÉDUIT M/M			MAT. 1.4408	
DIMENSION [1 X 2]	RÉFÉRENCE	DIMENSIONS [MM]			COLISAGE CARTON	COLISAGE SACHET
		d1	d2	AF		
1/4" x 1/8"	6245-014018	8,0	5,5	15,0	370	10
3/8" x 1/8"	6245-038018	11,5	5,5	18,0	250	10
3/8" x 1/4"	6245-038014	11,5	8,0	18,0	250	10
1/2" x 1/8"	6245-012018	15,0	5,5	22,0	150	5
1/2" x 1/4"	6245-012014	15,0	8,0	22,0	150	5
1/2" x 3/8"	6245-012038	15,0	11,5	22,0	300	5
3/4" x 1/4"	6245-034014	20,5	8,0	28,0	75	5
3/4" x 3/8"	6245-034038	20,5	11,5	28,0	75	5
3/4" x 1/2"	6245-034012	20,5	15,0	28,0	300	5
1" x 1/4"	6245-100014	26,0	8,0	35,0	55	5
1" x 3/8"	6245-100038	26,0	11,5	35,0	55	5
1" x 1/2"	6245-100012	26,0	15,0	35,0	110	5
1" x 3/4"	6245-100034	26,0	20,5	35,0	220	5
1.1/4" x 1/2"	6245-114012	34,5	15,0	43,5	30	2
1.1/4" x 3/4"	6245-114034	34,5	20,5	43,5	30	2
1.1/4" x 1"	6245-114100	34,5	26,0	43,5	120	2
1.1/2" x 1/2"	6245-112012	40,0	15,0	49,5	18	2
1.1/2" x 3/4"	6245-112034	40,0	20,5	49,5	18	2
1.1/2" x 1"	6245-112100	40,0	26,0	49,5	74	2
1.1/2" x 1.1/4"	6245-112114	40,0	34,5	49,5	36	2
2" x 1/2"	6245-200012	51,0	15,0	62,0	12	2
2" x 3/4"	6245-200034	51,0	20,5	62,0	12	2
2" x 1"	6245-200100	51,0	26,0	62,0	24	2
2" x 1.1/4"	6245-200114	51,0	34,5	62,0	24	2
2" x 1.1/2"	6245-200112	51,0	40,0	62,0	50	2
2.1/2" x 1.1/2"	6245-212112	65,5	40,0	77,5	6	2
2.1/2" x 2"	6245-212200	65,5	51,0	77,5	24	2
3" x 1.1/2"	6245-300112	77,5	40,0	77,5	10	1
3" x 2"	6245-300200	77,5	51,0	90,5	10	1
3" x 2.1/2"	6245-300212	77,5	65,5	90,5	10	1
4" x 2"	6245-400200	101,5	51,0	90,5	5	1
4" x 2.1/2"	6245-400212	101,5	65,5	116,0	5	1
4" x 3"	6245-400300	101,5	77,5	116,0	5	1

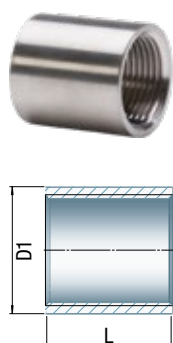

270		MANCHON ÉGAL F/F			MAT. 1.4404	
DIMENSION [1 X 2]	RÉFÉRENCE	DIMENSIONS [MM]			COLISAGE CARTON	COLISAGE SACHET
		L	D1			
1/8"	6270-018	17,0	13,0		250	10
1/4"	6270-014	24,0	16,5		800	10
3/8"	6270-038	25,0	20,0		370	10
1/2"	6270-012	32,0	24,5		450	5
3/4"	6270-034	35,0	30,0		300	5
1"	6270-100	41,0	37,5		180	5
1.1/4"	6270-114	45,0	46,5		100	5
1.1/2"	6270-112	45,0	53,0		70	5
2"	6270-200	54,0	65,5		45	5
2.1/2"	6270-212	63,0	82,0		24	2
3"	6270-300	69,0	95,5		16	1
4"	6270-400	81,0	121,5		10	1

272		DEMI MANCHON ÉGAL F/F				MAT. 1.4404	
DIMENSION [1 X 2]	RÉFÉRENCE	DIMENSIONS [MM]			COLISAGE CARTON	COLISAGE SACHET	
		L	D1				
1/8"	6272-018	7,5	13,0		500	10	
1/4"	6272-014	11,0	16,5		450	10	
3/8"	6272-038	11,5	20,0		350	10	
1/2"	6272-012	15,0	24,5		400	5	
3/4"	6272-034	16,5	30,0		300	5	
1"	6272-100	19,5	37,5		175	5	
1.1/4"	6272-114	21,5	46,5		100	5	
1.1/2"	6272-112	21,5	53,0		140	5	
2"	6272-200	26,0	65,5		90	5	
2.1/2"	6272-212	30,5	82,0		10	2	
3"	6272-300	33,5	95,5		15	1	
4"	6272-400	39,5	121,5		10	1	

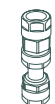
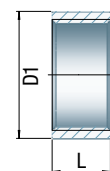

280		MAMELON HEXAGONAL M/M			MAT. 1.4408	
DIMENSION [1 X 2]	RÉFÉRENCE	DIMENSIONS [MM]			COLISAGE CARTON	COLISAGE SACHET
		L	L1	AF		
1/8"	6280-018	20,0	8,0	11,0	370	10
1/4"	6280-014	25,0	10,5	15,0	750	10
3/8"	6280-038	27,0	11,0	18,0	500	10
1/2"	6280-012	34,0	14,5	22,0	600	10
3/4"	6280-034	36,5	15,5	28,0	300	5
1"	6280-100	42,0	18,0	35,0	200	5
1 1/4"	6280-114	47,5	20,5	43,5	120	2
1 1/2"	6280-112	17,5	20,5	49,5	74	2
2"	6280-200	57,0	25,0	62,0	50	2
2 1/2"	6280-212	61,0	27,0	77,5	24	1
3"	6280-300	67,5	30,0	90,5	20	1
4"	6280-400	80,0	36,0	117,0	10	1

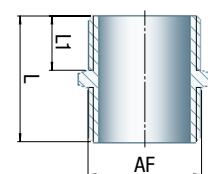

290		BOUCHON HEXAGONAL M			MAT. 1.4408	
DIMENSION [1 X 2]	RÉFÉRENCE	DIMENSIONS [MM]			COLISAGE CARTON	COLISAGE SACHET
		L	AF			
1/8"	6290-018	12,0	11,0		500	10
1/4"	6290-014	14,5	15,0		370	10
3/8"	6290-038	16,0	18,0		500	10
1/2"	6290-012	19,5	22,0		800	5
3/4"	6290-034	21,0	28,0		400	5
1"	6290-100	24,0	35,0		300	5
1.1/4"	6290-114	27,0	43,5		130	5
1.1/2"	6290-112	27,0	49,5		120	5
2"	6290-200	32,0	62,0		80	5
2.1/2"	6290-212	34,0	77,5		14	2
3"	6290-300	37,5	90,5		20	1
4"	6290-400	44,0	117,0		7	1

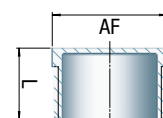

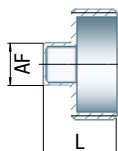

291		BOUCHON M, SANS COLLET				MAT. 1.4408	
DIMENSION [1 X 2]	RÉFÉRENCE	DIMENSIONS [MM]				COLISAGE CARTON	COLISAGE SACHET
		L	AF				
1/8"	6291-018	13,0	6,0			500	10
1/4"	6291-014	15,5	7,0			500	10
3/8"	6291-038	16,0	8,0			370	10
1/2"	6291-012	20,5	10,0			500	5
3/4"	6291-034	21,5	12,0			150	5
1"	6291-100	25,0	14,0			180	5
1 1/4"	6291-114	27,5	16,0			50	5
1 1/2"	6291-112	28,5	20,0			35	5
2"	6291-200	33,0	22,0			50	5
2 1/2"	6291-212	37,0	28,0			12	2
3"	6291-300	42,0	32,0			16	1
4"	6291-400	48,0	40,0			10	1

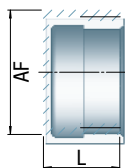

300		BOUCHON HEXAGONAL F *				MAT. 1.4408	
DIMENSION [1 X 2]	RÉFÉRENCE	DIMENSIONS [MM]				COLISAGE CARTON	COLISAGE SACHET
		L	AF				
1/8"	6300-018	13,5	13,5			370	10
1/4"	6300-014	17,0	17,0			250	10
3/8"	6300-038	17,5	20,5			150	10
1/2"	6300-012	21,0	25,0			400	5
3/4"	6300-034	22,5	31,0			200	5
1"	6300-100	26,0	38,0			200	5
1 1/4"	6300-114	29,0	47,0			150	5
1 1/2"	6300-112	29,0	53,0			100	5
2"	6300-200	33,5	66,0			70	5
2 1/2"	6300-212	38,5	82,0			14	2
3"	6300-300	42,0	95,5			10	1
4"	6300-400	48,5	121,5			7	1

* Bouchon hexagonal du 1/4 au 3/4 - bouchon octogonal du 1" au 2" - bouchon décagonal du 2. 1/2" au 4"

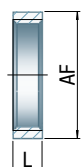

310		CONTRE-ÉCROU				MAT. 1.4408	
DIMENSION [1 X 2]	RÉFÉRENCE	DIMENSIONS [MM]				COLISAGE CARTON	COLISAGE SACHET
		L	AF				
1/8"	6310-018	5,0	15,0			500	10
1/4"	6310-014	6,0	18,0			500	10
3/8"	6310-038	6,0	22,0			500	10
1/2"	6310-012	7,0	27,0			600	10
3/4"	6310-034	7,0	32,0			250	5
1"	6310-100	9,0	40,0			200	5
1 1/4"	6310-114	11,0	48,0			100	5
1 1/2"	6310-112	11,0	55,0			300	5
2"	6310-200	13,0	68,0			35	5
2 1/2"	6310-212	15,0	85,0			30	2
3"	6310-300	17,0	100,0			50	2
4"	6310-400	20,0	125,0			24	2

315		EMBOU HEXAGONAL					MAT. 1.4408		
DIMENSION [1 X 2]	RÉFÉRENCE	DIMENSIONS [MM]					COLISAGE CARTON	COLISAGE SACHET	
		L	L1	d1	d2	AF			
1/8" x 7 mm	6315-1807	33,0	19,0	3,2	6,0	11,0	250	10	
1/4" x 9 mm	6315-1409	42,5	28,0	5,0	9,0	15,0	200	10	
3/8" x 11 mm	6315-3811	49,0	33,0	7,0	11,0	18,0	120	10	
1/2" x 13 mm	6315-1213	57,5	38,0	8,0	13,0	22,0	500	10	
3/4" x 20 mm	6315-3420	66,0	45,0	15,0	20,0	28,0	250	5	
1" x 25 mm	6315-1025	76,0	48,0	22,0	27,5	35,0	150	5	
1 1/4" x 33 mm	6315-11433	79,0	52,0	27,5	33,0	43,5	100	2	
1 1/2" x 40 mm	6315-11240	83,0	56,0	34,0	39,5	49,5	72	2	
2" x 52 mm	6315-2052	92,0	60,0	45,0	52,0	62,0	30	2	
2 1/2" x 63,5 mm	6315-212635	99,0	62,5	56,0	67,0	77,5	15	1	
3" x 76,5 mm	6315-30765	107,5	70,0	67,0	80,0	90,5	12	1	
4" x 100 mm	6315-40100	117,0	73,0	90,0	105,0	117,0	4	1	

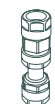
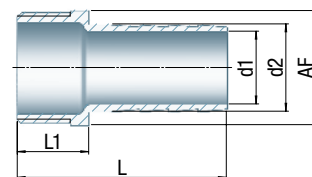

330		MANCHON UNION À JOINT PLAT F/F					MAT. 1.4408		
DIMENSION [1 X 2]	RÉFÉRENCE	DIMENSIONS [MM]					COLISAGE CARTON	COLISAGE SACHET	
		L	L1						
1/8"	6330-018	30,0	13,0				50	10	
1/4"	6330-014	33,5	13,5				50	10	
3/8"	6330-038	36,5	15,0				50	5	
1/2"	6330-012	39,5	16,0				200	5	
3/4"	6330-034	42,5	17,0				140	5	
1"	6330-100	50,0	20,0				84	2	
1 1/4"	6330-114	54,0	22,0				45	5	
1 1/2"	6330-112	58,0	24,0				45	5	
2"	6330-200	65,0	27,0				24	2	
2 1/2"	6330-212	75,0	29,5				5	1	
3"	6330-300	83,0	31,0				5	1	
4"	6330-400	110,0	34,0				4	1	

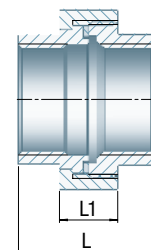

331		MANCHON UNION À JOINT PLAT M/F					MAT. 1.4408		
DIMENSION [1 X 2]	RÉFÉRENCE	DIMENSIONS [MM]					COLISAGE CARTON	COLISAGE SACHET	
		L	L1						
1/8"	6331-018	38,0	13,0				55	5	
1/4"	6331-014	44,0	13,5				50	5	
3/8"	6331-038	47,5	15,0				50	5	
1/2"	6331-012	54,0	16,0				120	5	
3/4"	6331-034	58,0	17,0				60	5	
1"	6331-100	68,0	20,0				35	5	
1 1/4"	6331-114	74,5	22,0				35	5	
1 1/2"	6331-112	78,5	24,0				20	2	
2"	6331-200	90,0	27,0				16	2	
2 1/2"	6331-212	102,0	29,5				6	1	
3"	6331-300	113,0	31,0				4	1	

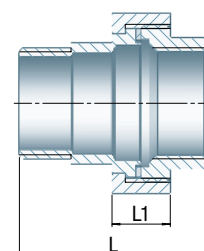

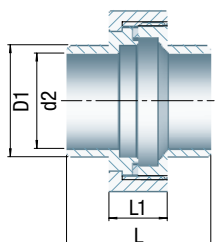

332		MANCHON UNION À JOINT PLAT À SOUDER (LES DEUX CÔTÉS)				MAT. 1.4408	
DIMENSION [1 X 2]	RÉFÉRENCE	DIMENSIONS [MM]				COLISAGE CARTON	COLISAGE SACHET
		L	L1	D1	d2		
1/4"	6332-014	35,5	13,5	13,5	8,8	50	10
3/8"	6332-038	38,0	15,0	17,2	12,5	50	5
1/2"	6332-012	44,0	16,0	21,3	16,0	50	5
3/4"	6332-034	45,0	17,0	26,9	21,6	35	5
1"	6332-100	50,0	20,0	33,7	27,2	40	5
1 1/4"	6332-114	55,0	22,0	42,4	35,9	45	5
1 1/2"	6332-112	57,0	24,0	48,3	41,8	20	5
2"	6332-200	65,0	27,0	60,3	53,0	24	2
2 1/2"	6332-212	71,0	29,5	76,1	68,8	5	1
3"	6332-300	80,0	31,0	88,9	80,8	5	1

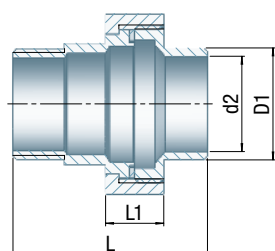

333		MANCHON UNION À JOINT PLAT MÂLE/À SOUDER				MAT. 1.4408	
DIMENSION [1 X 2]	RÉFÉRENCE	DIMENSIONS [MM]				COLISAGE CARTON	COLISAGE SACHET
		L	L1	D1	d2		
1/4"	6333-014	45,0	13,5	13,5	8,8	50	5
3/8"	6333-038	48,8	15,0	17,2	12,5	50	5
1/2"	6333-012	56,3	16,0	21,3	16,0	30	5
3/4"	6333-034	59,3	17,0	26,9	21,6	15	5
1"	6333-100	69,0	20,0	33,7	27,2	35	5
1 1/4"	6333-114	74,5	22,0	42,4	35,9	15	5
1 1/2"	6333-112	78,0	24,0	48,3	41,8	20	2
2"	6333-200	96,0	27,0	60,3	53,0	8	2
2 1/2"	6333-212	99,3	29,5	76,1	68,8	2	1

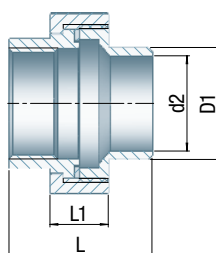

334		MANCHON UNION À JOINT PLAT FEMELLE / À SOUDER				MAT. 1.4408	
DIMENSION [1 X 2]	RÉFÉRENCE	DIMENSIONS [MM]				COLISAGE CARTON	COLISAGE SACHET
		L	L1	D1	d2		
1/4"	6334-014	34,5	13,5	13,5	8,8	50	10
3/8"	6334-038	37,8	15,0	17,2	12,5	50	5
1/2"	6334-012	41,8	16,0	21,3	16,0	50	5
3/4"	6334-034	43,8	17,0	26,9	21,6	35	5
1"	6334-100	51,0	20,0	33,7	27,2	40	5
1 1/4"	6334-114	54,0	22,0	42,4	35,9	20	5
1 1/2"	6334-112	57,5	24,0	48,3	41,8	20	5
2"	6334-200	71,0	27,0	60,3	53,0	24	2

335		MANCHON UNION À JOINT PLAT M/M				MAT. 1.4408	
DIMENSION [1 X 2]	RÉFÉRENCE	DIMENSIONS [MM]				COLISAGE CARTON	COLISAGE SACHET
		L	L1				
1/2"	6335-012	68,5	16,0			25	5
3/4"	6335-034	73,5	17,0			10	5
1"	6335-100	86,0	20,0			5	5
1 1/4"	6335-114	95,0	22,0			10	2
1 1/2"	6335-112	99,0	24,0			15	5

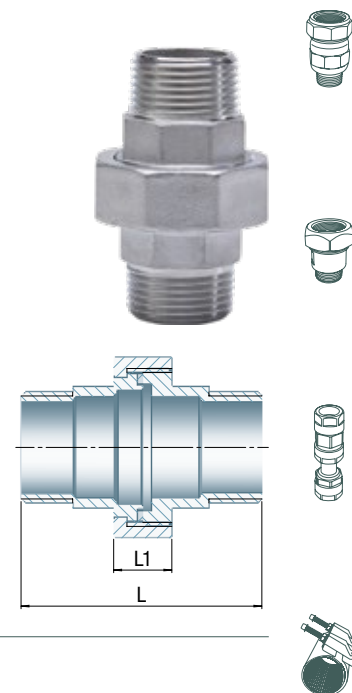

340		MANCHON UNION À JOINT CONIQUE F/F				MAT. 1.4408	
DIMENSION [1 X 2]	RÉFÉRENCE	DIMENSIONS [MM]				COLISAGE CARTON	COLISAGE SACHET
		L	L1				
1/8"	6340-018	30,0	13,0			50	10
1/4"	6340-014	33,5	13,5			50	10
3/8"	6340-038	36,5	15,0			50	5
1/2"	6340-012	39,5	16,0			200	5
3/4"	6340-034	42,5	17,0			140	5
1"	6340-100	50,0	20,0			84	2
1 1/4"	6340-114	54,0	22,0			45	5
1 1/2"	6340-112	58,0	24,0			45	5
2"	6340-200	65,0	27,0			24	2
2 1/2"	6340-212	75,0	29,5			5	1
3"	6340-300	83,0	31,0			5	1
4"	6340-400	110,0	34,0			4	1

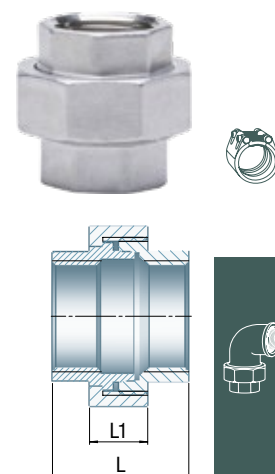

341		MANCHON UNION À JOINT CONIQUE M/F				MAT. 1.4408	
DIMENSION [1 X 2]	RÉFÉRENCE	DIMENSIONS [MM]				COLISAGE CARTON	COLISAGE SACHET
		L	L1				
1/8"	6341-018	38,0	13,0			55	5
1/4"	6341-014	44,0	13,5			50	5
3/8"	6341-038	47,5	15,0			50	5
1/2"	6341-012	54,0	16,0			120	5
3/4"	6341-034	58,0	17,0			60	5
1"	6341-100	68,0	20,0			35	5
1 1/4"	6341-114	74,5	22,0			35	5
1 1/2"	6341-112	78,5	24,0			20	2
2"	6341-200	90,0	27,0			16	2
2 1/2"	6341-212	102,0	29,5			6	1
3"	6341-300	113,0	31,0			2	1

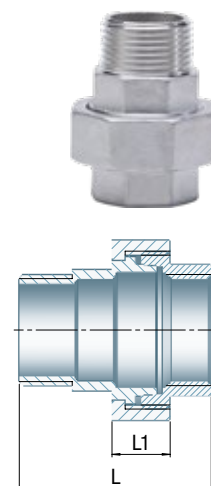

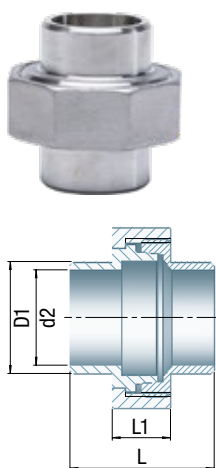

342		MANCHON UNION À JOINT CONIQUE À SOUDER (LES DEUX CÔTÉS)				MAT. 1.4408	
DIMENSION [1 X 2]	RÉFÉRENCE	DIMENSIONS [MM]				COLISAGE CARTON	COLISAGE SACHET
		L	L1	D1	d2		
1/4"	6342-014	35,5	13,5	13,5	8,8	50	10
3/8"	6342-038	38,0	15,0	17,2	12,5	50	5
1/2"	6342-012	44,0	16,0	21,3	16,0	50	5
3/4"	6342-034	45,0	17,0	26,9	21,6	35	5
1"	6342-100	50,0	20,0	33,7	27,2	20	5
1 1/4"	6342-114	55,0	22,0	42,4	35,9	10	5
1 1/2"	6342-112	57,0	24,0	48,3	41,8	45	5
2"	6342-200	65,0	27,0	60,3	53,0	12	2
2 1/2"	6342-212	71,0	29,5	76,1	68,8	5	1
3"	6342-300	80,0	31,0	88,9	80,8	5	1

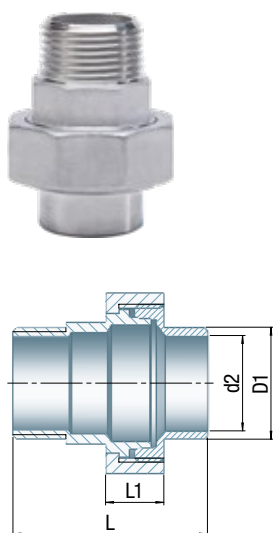

343		MANCHON UNION À JOINT CONIQUE MÂLE / À SOUDER				MAT. 1.4408	
DIMENSION [1 X 2]	RÉFÉRENCE	DIMENSIONS [MM]				COLISAGE CARTON	COLISAGE SACHET
		L	L1	D1	d2		
1/4"	6343-014	45,0	13,5	13,5	8,8	50	5
3/8"	6343-038	48,8	15,0	17,2	12,5	50	5
1/2"	6343-012	56,3	16,0	21,3	16,0	30	5
3/4"	6343-034	59,3	17,0	26,9	21,6	15	5
1"	6343-100	69,0	20,0	33,7	27,2	35	5
1 1/4"	6343-114	74,5	22,0	42,4	35,9	15	5
1 1/2"	6343-112	78,0	24,0	48,3	41,8	20	2
2"	6343-200	96,0	27,0	60,3	53,0	8	2

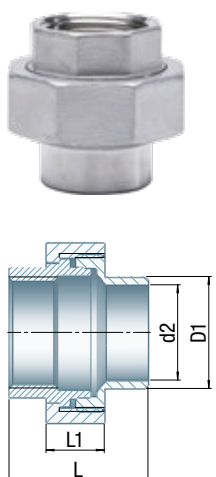

344		MANCHON UNION À JOINT CONIQUE FEMELLE / À SOUDER				MAT. 1.4408	
DIMENSION [1 X 2]	RÉFÉRENCE	DIMENSIONS [MM]				COLISAGE CARTON	COLISAGE SACHET
		L	L1	D1	d2		
1/4"	6344-014	34,5	13,5	13,5	8,8	50	10
3/8"	6344-038	37,8	15,0	17,2	12,5	50	5
1/2"	6344-012	41,8	16,0	21,3	16,0	50	5
3/4"	6344-034	43,8	17,0	26,9	21,6	35	5
1"	6344-100	51,0	20,0	33,7	27,2	20	5
1 1/4"	6344-114	54,0	22,0	42,4	35,9	20	5
1 1/2"	6344-112	57,5	24,0	48,3	41,8	20	5
2"	6344-200	71,0	27,0	60,3	53,0	24	2

345		MANCHON UNION À JOINT CONIQUE M/M				MAT. 1.4408	
DIMENSION [1 X 2]	RÉFÉRENCE	DIMENSIONS [MM]				COLISAGE CARTON	COLISAGE SACHET
		L	L1				
1/2"	6345-012	68,5	16,0			25	5
3/4"	6345-034	73,5	17,0			12	2
1"	6345-100	86,0	20,0			6	2
2"	6345-200	115,0	27,0			7	1

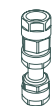
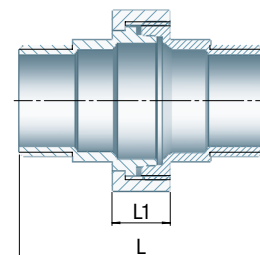

JOINTS

JOINTS PTFE POUR RACCORDS FILETÉS EN ACIER INOXYDABLE

DIMENSIONS DU RACCORD	RÉFÉRENCE	DIMENSIONS DU JOINT [MM]
1/8"	633-018	19,0 x 13,5 x 2
1/4"	633-014	23,0 x 17,5 x 2
3/8"	633-038	27,0 x 17,5 x 2
1/2"	633-012	30,0 x 23,5 x 2
3/4"	633-034	38,0 x 30,5 x 2
1"	633-100	44,3 x 38,5 x 2
1 1/4"	633-114	55,5 x 47,5 x 2
1 1/2"	633-112	61,5 x 53,5 x 2
2"	633-200	77,0 x 65,6 x 2
2 1/2"	633-212	95,5 x 85,5 x 2
3"	633-300	108,0 x 96,5 x 2
4"	633-400	133,0 x 120,5 x 2

TYPE 603

1/4"-2" ROBINET À BOISSEAU SPHÉRIQUE MONOBLOC

- passage réduit avec filetage femelle et dispositif de verrouillage
- axe anti-éjection
- boîtier moulé de précision
- niveau de pression: max. PN 63

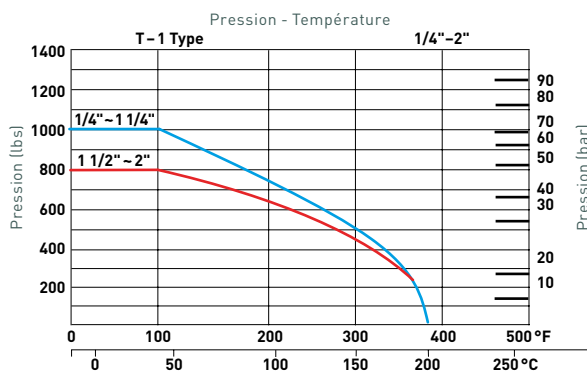

603

ROBINET À BOISSEAU SPHÉRIQUE, MONOBLOC, PASSAGE RÉDUIT, AVEC FILETAGE FEMELLE ET DISPOSITIF DE VERROUILLAGE

MAT. 1.4408

DIMENSION	RÉFÉRENCE	DIMENSIONS [MM]						KG
		d	L	L1	H	W	S	
1/4"	603-014	5,0	39,0	19,0	30,0	70,0	17,0	0,060
3/8"	603-038	6,5	44,0	21,0	34,0	90,0	21,0	0,100
1/2"	603-012	9,2	56,5	27,5	41,0	100,0	25,0	0,175
3/4"	603-034	12,5	59,0	29,0	44,0	100,0	32,0	0,240
1"	603-100	15,0	71,0	34,5	50,0	110,0	38,0	0,390
1 1/4"	603-114	20,0	78,0	37,0	55,0	110,0	48,0	0,610
1 1/2"	603-112	25,0	83,0	40,0	64,0	135,0	53,0	0,760
2"	603-200	32,0	100,0	49,0	70,0	145,0	65,0	1,175

N°.	DÉSIGNATION	QUANTITÉ	MATÉRIAUX CF8M
1	Boîtier	1	ASTM - A351 - CF8M
2	Fermeture à sphère	1	ASTM - A351 - CF8M
3	Joint de la sphère	2	PTFE
4	Sphère	1	ASTM - A351 - CF8M
5	Rondelle plate	1	PTFE
6	Joint de l'axe	1	PTFE
7	Rondelle de l'axe	1	AISI 304
8	Axe	1	AISI 316
9	Rondelle élastique	1	AISI 304
10	Douille de l'axe	1	AISI 304
11	Dispositif de verrouillage	1	AISI 304
12	Poignée	1	AISI 304
13	Couverture plastique	1	Plastique

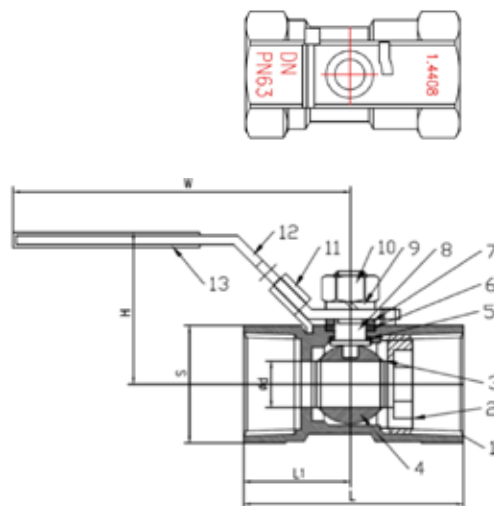

TYPE 604

1/4"-3" ROBINET À BOISSEAU SPHÉRIQUE DEUX PARTIES

- passage total, avec filetage femelle et dispositif de verrouillage
- axe anti-éjection
- boîtier moulé de précision
- niveau de pression: max. PN 63

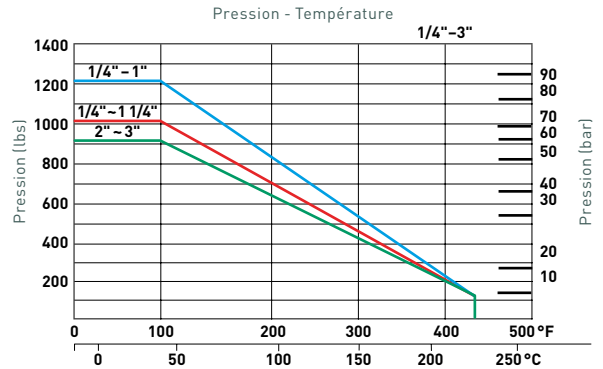

604

ROBINET À BOISSEAU SPHÉRIQUE, DEUX PARTIES, PASSAGE TOTAL, LONGUEUR DIN 3202 M3, AVEC FILETAGE FEMELLE ET DISPOSITIF DE VERROUILLAGE

MAT. 1.4408

DIMENSION	RÉFÉRENCE	DIMENSIONS [MM]						KG
		d	L	H	W	N	P	
1/4"	604-014	11,6	50,0	52,0	102,0	12,7	28,5	0,220
3/8"	604-038	12,7	60,0	54,0	102,0	12,7	28,5	0,200
1/2"	604-012	15,0	75,0	62,0	123,0	12,7	28,5	0,300
3/4"	604-034	20,0	80,0	66,0	123,0	21,0	35,0	0,460
1"	604-100	25,0	90,0	77,0	153,0	21,0	35,0	0,720
1 1/4"	604-114	32,0	110,0	80,0	153,0	23,5	38,0	1,180
1 1/2"	604-112	38,0	120,0	91,0	183,0	23,5	38,0	1,820
2"	604-200	50,0	140,0	98,0	183,0	23,5	38,0	2,820
2 1/2"	604-212	65,0	185,0	138,0	246,0	35,0	54,0	5,580
3"	604-300	80,0	205,0	149,0	246,0	35,0	54,0	9,240

N°.	DÉSIGNATION	QUANTITÉ	MATÉRIAUX
1	Boîtier	1	ASTM-CFM8-A351
2	Capot	1	ASTM-CFM8-A351
3	Sphère	1	ASTM-CFM8-A351
4	Axe	1	AISI 316
5	Joint de la sphère	2	PTFE
6	Rondelle plate	1	PTFE
7	Joint de la douille	1	AISI 304
8	Joint de l'axe	2	PTFE
9	Joint	1	PTFE
10	Poignée	1	AISI 304
11	Rondelle de l'axe	1	AISI 304
12	Douille de l'axe	1	AISI 304
13	Couverture en plastique	1	Plastique

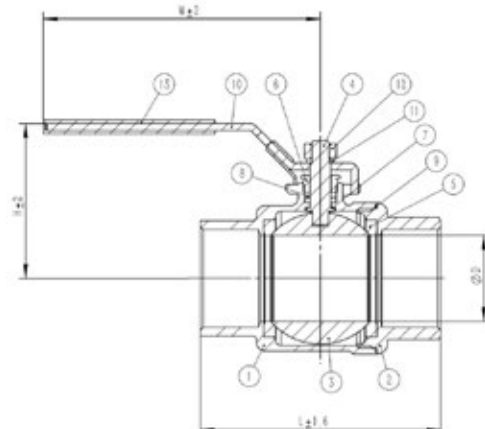

TYPE 605

1/4"-4" ROBINET À BOISSEAU SPHÉRIQUE ECO DEUX PARTIES

- passage total, avec filetage femelle et dispositif de verrouillage
- axe anti-éjection
- boîtier moulé de précision
- niveau de pression: max. PN 63

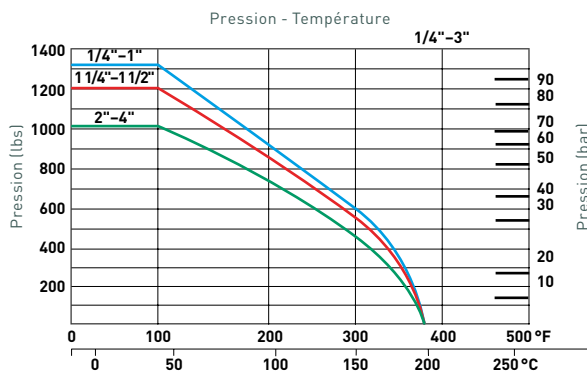

605

ROBINET À BOISSEAU SPHÉRIQUE, DEUX PARTIES, PASSAGE TOTAL, AVEC FILETAGE FEMELLE ET DISPOSITIF DE VERROUILLAGE

MAT. 1.4408

DIMENSION	RÉFÉRENCE	DIMENSIONS [MM]				KG
		L	D	H	W	
1/4"	605-014	49,0	12,8	51,0	95,0	0,220
3/8"	605-038	49,0	12,8	51,0	95,0	0,200
1/2"	605-012	57,0	15,0	55,0	95,0	0,208
3/4"	605-034	65,0	20,0	59,0	110,0	0,319
1"	605-100	78,0	25,0	73,0	135,0	0,490
1 1/4"	605-114	90,5	32,0	78,0	135,0	0,792
1 1/2"	605-112	105,0	38,0	91,0	147,0	1,500
2"	605-200	127,0	50,0	99,0	165,0	2,057
2 1/2"	605-212	160,0	65,0	130,0	215,0	4,280
3"	605-300	180,0	80,0	142,0	215,0	6,400
4"	605-400	220,0	100,0	165,0	310,0	16,200

N°.	DÉSIGNATION	QUANTITÉ	MATÉRIAUX
1	Boîtier	1	ASTM - A351 - CF8M
2	Capot	1	ASTM - A351 - CF8M
3	Sphère	1	ASTM - A351 - CF8M
4	Joint de la sphère	2	PTFE
5	Joint	1	PTFE
6	Axe	1	AISI 316
7	Rondelle plate	1	PTFE
8	Joint de l'axe	1	PTFE
9	Joint de la douille	1	AISI 304
10	Poignée	1	AISI 304
11	Rondelle de l'axe	1	AISI 304
12	Douille de l'axe	1	AISI 304
13	Couverture en plastique	1	Plastique

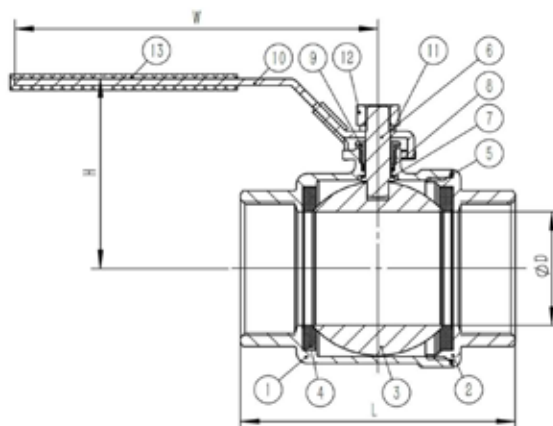

TYPE 607

1/4"-4" ROBINET À BOISSEAU SPHÉRIQUE TROIS PARTIES

- passage total, à souder, et dispositif de verrouillage
- axe anti-éjection
- boîtier moulé de précision
- niveau de pression: max. PN 63

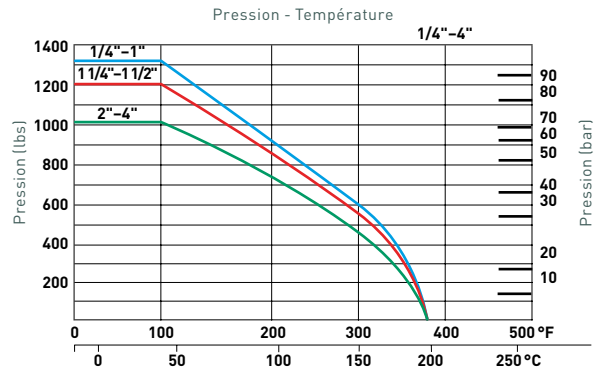

607

ROBINET À BOISSEAU SPHÉRIQUE, TROIS PARTIES PASSAGE TOTAL, À SOUDER ET DISPOSITIF DE VERROUILLAGE

MAT. 1.4408

DIMENSION	RÉFÉRENCE	DIMENSIONS [MM]						KG
ISO TOP		d	L	H	W	B	D	
1/4" (13,5)	607-014	11,6	59,0	51,0	95,0	12,0	18,0	50
3/8" (17,2)	607-038	12,7	59,0	51,0	95,0	14,0	18,0	50
DIN 3202 M3								
1/2" (21,3)	607-012	15,0	75,0	55,0	95,0	15,5	21,3	30
3/4" (26,9)	607-034	20,0	80,0	59,0	110,0	21,1	26,9	20
1" (33,7)	607-100	25,0	90,0	73,0	135,0	27,3	33,7	10
1 1/4" (42,4)	607-114	32,0	110,0	78,0	135,0	35,2	42,4	6
1 1/2" (48,3)	607-112	38,0	120,0	91,0	147,0	41,1	48,3	5
2" (60,3)	607-200	50,0	140,0	99,0	165,0	52,3	60,3	2
2 1/2" (76,1)	607-212	65,0	185,0	130,0	215,0	65,0	76,1	6
3" (88,9)	607-300	80,0	205,0	142,0	215,0	80,0	88,9	3
4" (114,3)	607-400	100,0	240,0	174,0	310,0	102,0	115,0	1

DIN3202 M3

Dessin technique pour Article DIN3202 M3 ISO TOP*

N°. DÉSIGNATION	QTY	MATÉRIAUX
1 Vis	4-6	AISI 304
2 Joint de la sphère	2	PTFE
3 Boîtier	1	ASTM - A351 - CF8M
4 Sphère	1	ASTM - A351 - CF8M
5 Joint	2	PTFE
6 Capot	2	ASTM - A351 - CF8M
7 Rondelle élastique	4-6	AISI 304
8 Vis à tête hexagonale	4-6	AISI 304
9 Rondelle plate	1	PTFE
10 Axe	1	AISI 316
11 Joint de l'axe	1	PTFE
12 Joint de la douille	1	AISI 304
13 Poignée	1	AISI 304
14 Rondelle de l'axe	1	AISI 304
15 Douille de l'axe	1	AISI 304
16 Dispositif de verrouillage	1	AISI 304
17 Couverture en plastique	1	Plastique

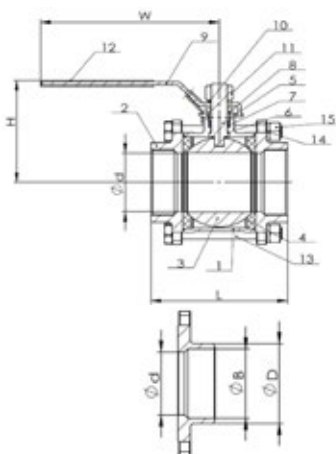

N°. DÉSIGNATION	QTY	MATÉRIAUX
1 Boîtier	1	ASTM - A351 - CF8M
2 Capot	2	ASTM - A351 - CF8M
3 Sphère	1	ASTM - A351 - CF8M
4 Joint de la sphère	2	PTFE
5 Axe	1	AISI 316
6 Rondelle plate	1	PTFE
7 Joint de l'axe	2	PTFE
8 Joint de la douille	1	AISI 304
9 Poignée	1	AISI 304
10 Rondelle de l'axe	1	AISI 304
11 Douille de l'axe	1	AISI 304
12 Couverture en plastique	1	Plastique
13 Vis	6	AISI 304
14 Rondelle élastique	6	AISI 304
15 Vis à tête hexagonale	6	AISI 304

*Pour le dessin technique de ces produits, merci d'envoyer un email à ventes@gebo.fr.

TYPE 608

1/4"-4" ROBINET À BOISSEAU SPHÉRIQUE TROIS PARTIES

- passage total, avec filetage femelle et dispositif de verrouillage
- axe anti-éjection
- boîtier moulé de précision
- niveau de pression: max. PN 63

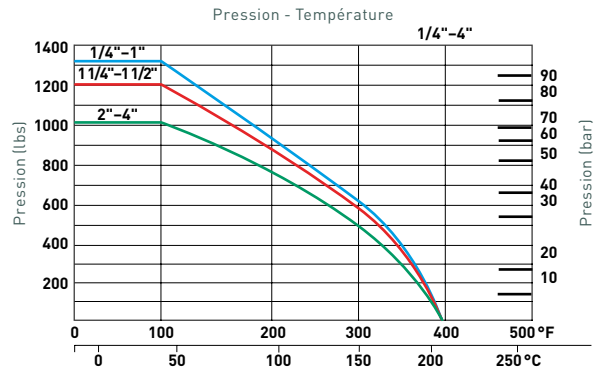

608

ROBINET À BOISSEAU SPHÉRIQUE, TROIS PARTIES, PASSAGE TOTAL, AVEC TARAUDAGE FEMELLE ET DISPOSITIF DE VERROUILLAGE

MAT. 1.4408

DIMENSION	RÉFÉRENCE	DIMENSIONS [MM]				KG
ISO TOP		Ød	L	H	W	
1/4"	608-014	11,6	59,0	51,0	95,0	0,320
3/8"	608-038	12,7	59,0	51,0	95,0	0,330
DIN 3202 M3						
1/2"	608-012	15,0	75,0	55,0	95,0	0,474
3/4"	608-034	20,0	80,0	59,0	110,0	0,651
1"	608-100	25,0	90,0	73,0	135,0	0,911
1 1/4"	608-114	32,0	110,0	78,0	135,0	1,466
1 1/2"	608-112	38,0	120,0	91,0	147,0	2,073
2"	608-200	50,0	140,0	99,0	165,0	3,492
2 1/2"	608-212	65,0	185,0	130,0	215,0	6,564
3"	608-300	80,0	205,0	142,0	215,0	10,480
4"	608-400	100,0	240,0	174,0	310,0	20,470

ISO TOP*

N°.	DÉSIGNATION	QTY	MATÉRIAUX
1	Boîtier	1	ASTM - A351 - CF8M
2	Capot	2	ASTM - A351 - CF8M
3	Sphère	1	ASTM - A351 - CF8M
4	Joint de la sphère	2	PTFE
5	Axe	1	AISI 316
6	Rondelle plate	1	PTFE
7	Joint de l'axe	2	PTFE
8	Joint de la douille	1	AISI 304
9	Poignée	1	AISI 304
10	Rondelle de l'axe	1	AISI 304
11	Douille de l'axe	1	AISI 304
12	Couverture en plastique	1	Plastique
13	Vis	6	AISI 304
14	Rondelle élastique	6	AISI 304
15	Vis à tête hexagonale	6	AISI 304

Dessin technique pour Article DIN3202 M3

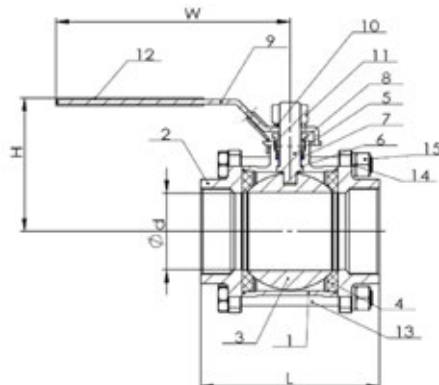

DIN3202 M3

N°.	DÉSIGNATION	QTY	MATÉRIAUX
1	Vis	4-6	AISI 304
2	Joint de la sphère	2	PTFE
3	Boîtier	1	ASTM - A351 - CF8M
4	Sphère	1	ASTM - A351 - CF8M
5	Joint	2	PTFE
6	Capot	2	ASTM - A351 - CF8M
7	Rondelle élastique	4-6	AISI 304
8	Vis à tête hexagonale	4-6	AISI 304
9	Rondelle plate	1	PTFE
10	Axe	1	AISI 316
11	Joint de l'axe	1	PTFE
12	Joint de la douille	1	AISI 304
13	Poignée	1	AISI 304
14	Rondelle de l'axe	1	AISI 304
15	Douille de l'axe	1	AISI 304
16	Dispositif de verrouillage	1	AISI 304
17	Couverture en plastique	1	Plastique

*Pour le dessin technique de ces produits, merci d'envoyer un email à ventes@gebo.fr

BOBINES FILETÉES AUX DEUX EXTRÉMITÉS

MAT. 1.4404

FILETAGE ISO 7/1 (R) X DIMENSION (L)	Ø EXTÉRIEUR X ÉPAISSEUR DU CORPS	RÉFÉRENCE	COLISAGE CARTON	COLISAGE SACHET
1/8" x 40 mm	10,2 x 2,0 mm	6070.040.01	800	10
1/8" x 60 mm	10,2 x 2,0 mm	6070.060.01	500	10
1/8" x 100 mm	10,2 x 2,0 mm	6070.100.01	200	10
1/4" x 30 mm	13,5 x 2,3 mm	6070.030.02	600	10
1/4" x 40 mm	13,5 x 2,3 mm	6070.040.02	600	10
1/4" x 60 mm	13,5 x 2,3 mm	6070.060.02	500	10
1/4" x 80 mm	13,5 x 2,3 mm	6070.080.02	300	10
1/4" x 100 mm	13,5 x 2,3 mm	6070.100.02	250	10
1/4" x 120 mm	13,5 x 2,3 mm	6070.120.02	200	10
1/4" x 150 mm	13,5 x 2,3 mm	6070.150.02	150	10
1/4" x 200 mm	13,5 x 2,3 mm	6070.200.02	100	5
3/8" x 40 mm	17,2 x 2,3 mm	6070.040.03	500	10
3/8" x 60 mm	17,2 x 2,3 mm	6070.060.03	400	10
3/8" x 80 mm	17,2 x 2,3 mm	6070.080.03	300	10
3/8" x 100 mm	17,2 x 2,3 mm	6070.100.03	250	10
3/8" x 120 mm	17,2 x 2,3 mm	6070.120.03	200	10
3/8" x 150 mm	17,2 x 2,3 mm	6070.150.03	150	10
3/8" x 200 mm	17,2 x 2,3 mm	6070.200.03	100	5
1/2" x 40 mm	21,3 x 2,6 mm	6070.040.04	250	10
1/2" x 60 mm	21,3 x 2,6 mm	6070.060.04	250	10
1/2" x 80 mm	21,3 x 2,6 mm	6070.080.04	200	10
1/2" x 100 mm	21,3 x 2,6 mm	6070.100.04	150	10
1/2" x 120 mm	21,3 x 2,6 mm	6070.120.04	100	10
1/2" x 150 mm	21,3 x 2,6 mm	6070.150.04	80	10
1/2" x 200 mm	21,3 x 2,6 mm	6070.200.04	50	5
1/2" x 300 mm	21,3 x 2,6 mm	6070.300.04	40	5
3/4" x 40 mm	26,9 x 2,6 mm	6070.040.05	150	10
3/4" x 60 mm	26,9 x 2,6 mm	6070.060.05	150	10
3/4" x 80 mm	26,9 x 2,6 mm	6070.080.05	100	10
3/4" x 100 mm	26,9 x 2,6 mm	6070.100.05	80	10
3/4" x 120 mm	26,9 x 2,6 mm	6070.120.05	60	10
3/4" x 150 mm	26,9 x 2,6 mm	6070.150.05	50	5
3/4" x 200 mm	26,9 x 2,6 mm	6070.200.05	40	5
3/4" x 300 mm	26,9 x 2,6 mm	6070.300.05	20	5
1" x 40 mm	33,7 x 3,2 mm	6070.040.06	100	10
1" x 60 mm	33,7 x 3,2 mm	6070.060.06	100	10
1" x 80 mm	33,7 x 3,2 mm	6070.080.06	60	10
1" x 100 mm	33,7 x 3,2 mm	6070.100.06	50	5
1" x 120 mm	33,7 x 3,2 mm	6070.120.06	40	5
1" x 150 mm	33,7 x 3,2 mm	6070.150.06	30	5
1" x 200 mm	33,7 x 3,2 mm	6070.200.06	20	5
1" x 300 mm	33,7 x 3,2 mm	6070.300.06	10	5
1 1/4" x 40 mm	42,4 x 3,2 mm	6070.040.07	50	5
1 1/4" x 60 mm	42,4 x 3,2 mm	6070.060.07	50	5
1 1/4" x 80 mm	42,4 x 3,2 mm	6070.080.07	50	5
1 1/4" x 100 mm	42,4 x 3,2 mm	6070.100.07	40	5
1 1/4" x 120 mm	42,4 x 3,2 mm	6070.120.07	30	5
1 1/4" x 150 mm	42,4 x 3,2 mm	6070.150.07	20	5
1 1/4" x 200 mm	42,4 x 3,2 mm	6070.200.07	10	5

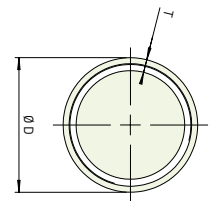
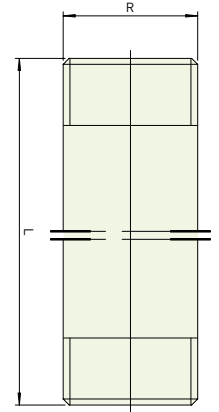

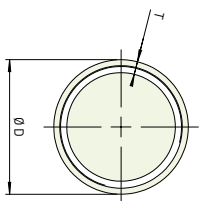
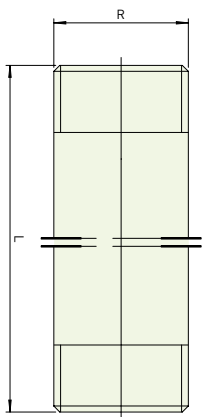

BOBINES FILETÉES AUX DEUX EXTRÉMITÉS

MAT. 1.4404

FILETAGE ISO 7/1 (R) X DIMENSION (L)	Ø EXTÉRIEUR X ÉPAISSEUR DU CORPS	RÉFÉRENCE	COLISAGE CARTON	COLISAGE SACHET
1 1/2" x 40 mm	48,3 x 3,2 mm	6070.040.08	40	5
1 1/2" x 60 mm	48,3 x 3,2 mm	6070.060.08	40	5
1 1/2" x 80 mm	48,3 x 3,2 mm	6070.080.08	40	5
1 1/2" x 100 mm	48,3 x 3,2 mm	6070.100.08	30	5
1 1/2" x 120 mm	48,3 x 3,2 mm	6070.120.08	20	5
1 1/2" x 150 mm	48,3 x 3,2 mm	6070.150.08	15	5
1 1/2" x 200 mm	48,3 x 3,2 mm	6070.200.08	10	5
<hr/>				
2" x 40 mm	60,3 x 3,6 mm	6070.040.09	20	5
2" x 60 mm	60,3 x 3,6 mm	6070.060.09	20	5
2" x 80 mm	60,3 x 3,6 mm	6070.080.09	20	5
2" x 100 mm	60,3 x 3,6 mm	6070.100.09	20	5
2" x 120 mm	60,3 x 3,6 mm	6070.120.09	10	5
2" x 150 mm	60,3 x 3,6 mm	6070.150.09	10	5
2" x 200 mm	60,3 x 3,6 mm	6070.200.09	10	2
<hr/>				
2 1/2" x 100 mm	76,1 x 3,6 mm	6070.100.10	16	4
2 1/2" x 120 mm	76,1 x 3,6 mm	6070.120.10	16	2
2 1/2" x 150 mm	76,1 x 3,6 mm	6070.150.10	10	2
<hr/>				
3" x 120 mm	88,9 x 4,0 mm	6070.120.11	8	2
3" x 150 mm	88,9 x 4,0 mm	6070.150.11	6	2
3" x 200 mm	88,9 x 4,0 mm	6070.200.11	4	1
<hr/>				
4" x 100 mm	114,3 x 4,5 mm	6070.100.12	4	1
4" x 120 mm	114,3 x 4,5 mm	6070.120.12	4	1

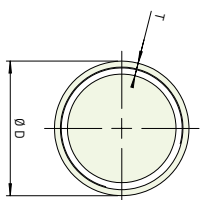
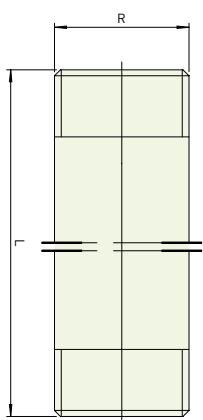

BOBINES FILETÉES ET À SOUDER

MAT. 1.4404

FILETAGE ISO 7/1 (R) X DIMENSION (L)	Ø EXTÉRIEUR X ÉPAISSEUR DU CORPS	RÉFÉRENCE	COLISAGE CARTON	COLISAGE SACHET
1/8" x 30 mm	10,2 x 2,0 mm	6072.030.01	1500	10
1/4" x 30 mm	13,5 x 2,3 mm	6072.030.02	1000	10
3/8" x 30 mm	17,2 x 2,3 mm	6072.030.03	600	10
1/2" x 35 mm	21,3 x 2,6 mm	6072.035.04	400	10
3/4" x 40 mm	26,9 x 2,6 mm	6072.040.05	200	10
1" x 40 mm	33,7 x 3,2 mm	6072.040.06	120	10
1 1/4" x 50 mm	42,4 x 3,2 mm	6072.050.07	60	5
1 1/2" 50 mm	48,3 x 3,2 mm	6072.050.08	60	5
2" x 50 mm	60,3 x 3,6 mm	6072.050.09	36	6
2 1/2" x 60 mm	76,1 x 3,6 mm	6072.060.10	16	4
3" x 70 mm	88,9 x 4,0 mm	6072.070.11	12	4
4" x 80 mm	114,3 x 4,5 mm	6072.080.12	8	2

gebo fittings

RACCORDS FILETÉS EN FONTE MALLÉABLE

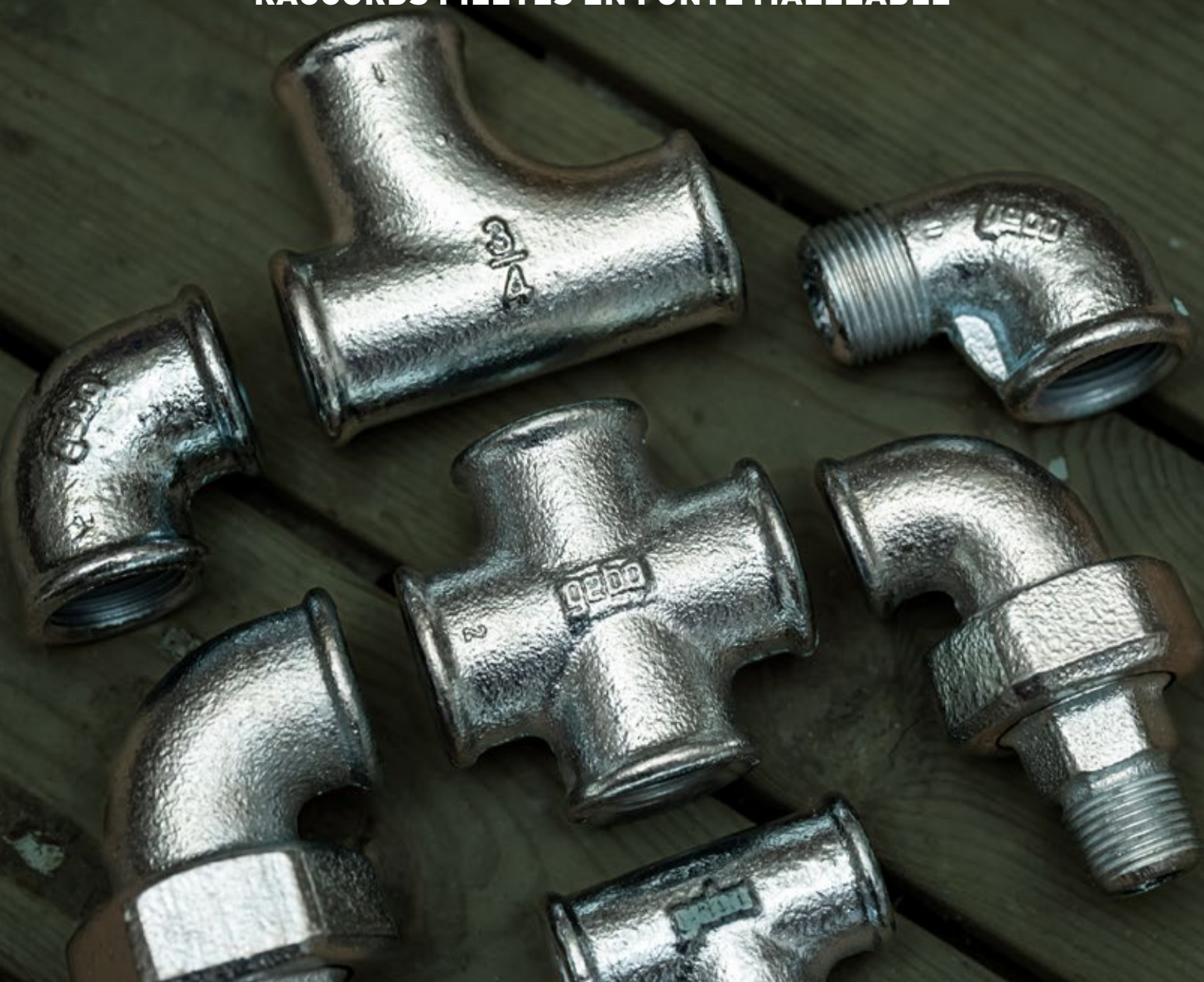

CARACTÉRISTIQUES

Matières transportées * :   

* Cette famille de produits propose des produits adaptés pour ces utilisations.

Domaines d'utilisation :



PLATINUM LINE

NOTRE OBJECTIF EST DE FAIRE TOUJOURS MIEUX

C'est la raison pour laquelle nous avons décidé de transférer la qualité de finition de nos raccords à compression en fonte malléable vers notre gamme de raccords filetés. Après usinage le raccord fileté est traité avec une galvanisation additionnelle, ce qui a pour effet :

- Une protection maximale face à la corrosion
- Pas de besoin de conservation avec des lubrifiants
- Une exigence d'hygiène à un niveau élevé

NORMES ET APPLICATIONS

Les raccords filetés Gebo en fonte malléable sont conformes au Standard DIN EN 10242:1994, design symbol A, applicable aux matériaux et aux raccords filetés.

Les raccords filetés Gebo en fonte malléable sont en conformité avec les exigences suivantes du Standard, notamment appropriés pour l'air comprimé, l'eau, les hydrocarbures et autres fluides selon les limites de pression et de température.

Applications :

Température minimale de service: -20 °C, 25 bar

Pression de service pour température comprise entre -20 °C et 120 °C: 25 bar

Pression de service pour température comprise entre 120 °C et 300 °C: 20-25 bar

DONNÉES TECHNIQUES

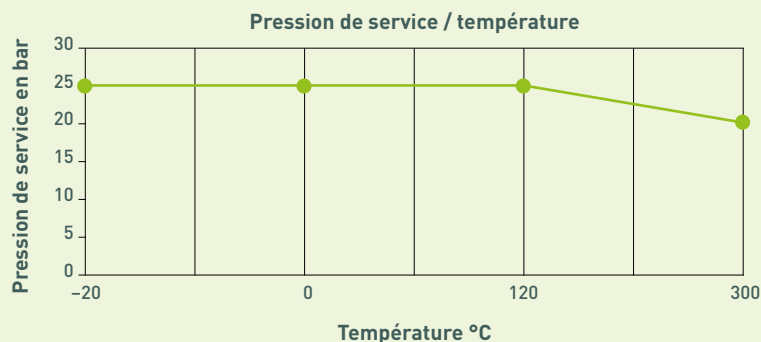

COMPOSITION DES PRODUITS

Les raccords filetés Gebo sont en fonte malléable et avec le «design symbol A» en conformité avec le Standard DIN EN 10242:1994, niveau de qualité selon la norme EN-GJMB-350-10.

Cela signifie que les résultats mécaniques obtenus sur un échantillon test de 12mm de diamètre sont:

- Force de traction (valeur minimale) 350 N/mm² (35 kg/mm²)
- Limite d'élasticité 0,2 % (valeur minimale) 200 N/mm² (20 kg/mm²)
- Allongement à la rupture (valeur minimale) 10 %
- Brinell D 150 HB

Afin de garantir l'absence de défaut interne du produit, susceptible de causer des fuites, **chaque raccord fileté est, individuellement, soumis à un test en conformité avec les exigences de la norme Standard DIN EN 10242:1994**

PROTECTION SUPPLÉMENTAIRE ANTI-CORROSION

Après la phase de filetage, tous les raccords Gebo Fittings sont traités avec une galvanisation additionnelle. Les raccords sont donc sans ajout de lubrifiants ou d'autres liquides de préservation.

CONNEXION PAR FILETAGE

- **Connection filetée** : les raccords filetés Gebo avec design symbol A sont produits avec un filetage conique externe (R) et filetage cylindrique parallèle interne (Rp) selon Standard ISO 7/1, équivalent au Standard DIN 2999.
- **Jonction filetée** : les raccords filetés avec design symbol A sont produits avec un filetage cylindrique parallèle interne et externe (G) selon Standard ISO 228/1.

DN	6	8	10	15	20	25	32	40	50	65	80	100
Pouces	1/8	1/4	3/8	1/2	3/4	1	1 1/4	1 1/2	2	2 1/2	3	4

RÉGULARITÉ FILETAGE

Le procédé de fabrication de Gebo Fittings évite toute variation dans la régularité du filetage de plus de 0,5° (30') suivant les indications de la norme Standard.

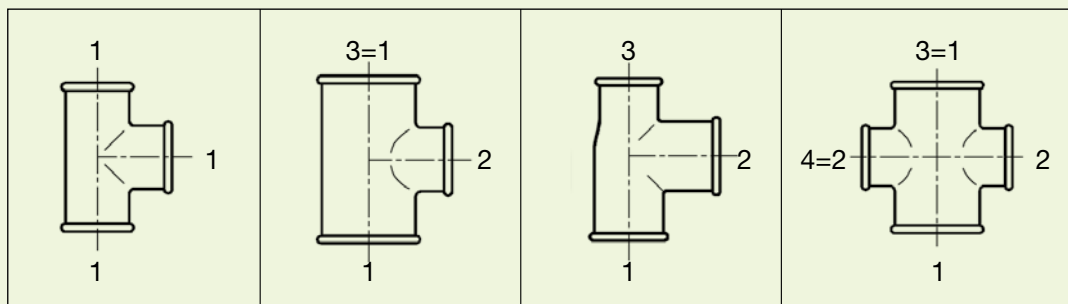

1		COURBE À GRAND RAYON 90° M/F			ISO G4	
DIMENSION	GALVANISÉ RÉF.	NOIR RÉF.	COLISAGE CARTON	COLISAGE SACHET	DISPONIBLE EN DEMI-CARTON	
1/4"	1-2V	1-2S	250	10		
3/8"	1-3V	1-3S	150	10		
1/2"	1-4V	1-4S	100	10		
3/4"	1-5V	1-5S	60	10		
1"	1-6V	1-6S	30	10		
1 1/4"	1-7V	1-7S	17			
1 1/2"	1-8V	1-8S	12			
2"	1-9V	1-9S	7			
2 1/2"	1-10V	1-10S	4		Δ	
3"	1-11V	1-11S	3			
4"	1-12V	1-12S	2			

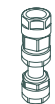

1A		COURBE COURTE 90° M/F			ISO D4	
DIMENSION	GALVANISÉ RÉF.	NOIR RÉF.	COLISAGE CARTON	COLISAGE SACHET	DISPONIBLE EN DEMI-CARTON	
3/8"	1A-3V	1A-3S	300	10		
1/2"	1A-4V	1A-4S	100	10		
3/4"	1A-5V	1A-5S	60	10		
1"	1A-6V	1A-6S	30	10		
1 1/4"	1A-7V	1A-7S	20			
1 1/2"	1A-8V	1A-8S	15			
2"	1A-9V	1A-9S	10			
2 1/2"	1A-10V	1A-10S	4		Δ	



2		COURBE À GRAND RAYON 90° F/F			ISO G1	
DIMENSION	GALVANISÉ RÉF.	NOIR RÉF.	COLISAGE CARTON	COLISAGE SACHET	DISPONIBLE EN DEMI-CARTON	
1/4"	2-2V	2-2S	200	10		
3/8"	2-3V	2-3S	150	10		
1/2"	2-4V	2-4S	80	10		
3/4"	2-5V	2-5S	60	10		
1"	2-6V	2-6S	30	10		
1 1/4"	2-7V	2-7S	15			
1 1/2"	2-8V	2-8S	12			
2"	2-9V	2-9S	6			
2 1/2"	2-10V	2-10S	4		Δ	
3"	2-11V	2-11S	3			
4"	2-12V	2-12S	1			



2A		COURBE COURTE 90° F/F			ISO D1	
DIMENSION	GALVANISÉ RÉF.	NOIR RÉF.	COLISAGE CARTON	COLISAGE SACHET	DISPONIBLE EN DEMI-CARTON	
1/2"	2A-4V	2A-4S	90	10		
3/4"	2A-5V	2A-5S	60	10		
1"	2A-6V	2A-6S	30	10		
1 1/4"	2A-7V	2A-7S	20			
1 1/2"	2A-8V	2A-8S	15			
2"	2A-9V	2A-9S	10			





3		COURBE À GRAND RAYON 90° M/M			ISO G8
DIMENSION	GALVANISÉ RÉF.	NOIR RÉF.	COLISAGE CARTON	COLISAGE SACHET	DISPONIBLE EN DEMI-CARTON
1/4"	3-2V	3-2S	200	10	
3/8"	3-3V	3-3S	200	10	
1/2"	3-4V	3-4S	180	10	
3/4"	3-5V	3-5S	90	10	
1"	3-6V	3-6S	40	10	
1 1/4"	3-7V	3-7S	25		
1 1/2"	3-8V	3-8S	15		
2"	3-9V	3-9S	6		
2 1/2"	3-10V	3-10S	6		Δ
3"	3-11V	3-11S	2		Δ
4"	3-12V	3-12S	2		Δ



40		COURBE À GRAND RAYON 45° M/F			ISO G4/45°
DIMENSION	GALVANISÉ RÉF.	NOIR RÉF.	COLISAGE CARTON	COLISAGE SACHET	DISPONIBLE EN DEMI-CARTON
1/4"	40-2V	40-2S	200	10	
3/8"	40-3V	40-3S	150	10	
1/2"	40-4V	40-4S	100	10	
3/4"	40-5V	40-5S	70	10	
1"	40-6V	40-6S	50	10	
1 1/4"	40-7V	40-7S	25		
1 1/2"	40-8V	40-8S	20		
2"	40-9V	40-9S	12		
2 1/2"	40-10V	40-10S	8		Δ
3"	40-11V	40-11S	6		Δ
4"	40-12V	40-12S	2		Δ
6"	40-14V	40-14S	1		



41		COURBE À GRAND RAYON 45° F/F			ISO G1/45°
DIMENSION	GALVANISÉ RÉF.	NOIR RÉF.	COLISAGE CARTON	COLISAGE SACHET	DISPONIBLE EN DEMI-CARTON
3/8"	41-3V	41-3S	120	10	
1/2"	41-4V	41-4S	100	10	
3/4"	41-5V	41-5S	60	10	
1"	41-6V	41-6S	30	10	
1 1/4"	41-7V	41-7S	20		
1 1/2"	41-8V	41-8S	15		
2"	41-9V	41-9S	10		
2 1/2"	41-10V	41-10S	8		Δ
3"	41-11V	41-11S	6		Δ
4"	41-12V	41-12S	2		Δ



60		COURBE DOUBLE F/F			
DIMENSION	GALVANISÉ RÉF.	NOIR RÉF.	COLISAGE CARTON	COLISAGE SACHET	DISPONIBLE EN DEMI-CARTON
3/4"	60-5V	60-5S	30	10	
1"	60-6V	60-6S	20	10	
1 1/2"	60-8V	60-8S	9		
2"	60-9V	60-9S	6		

85 DOS D'ÂNE F/F					
DIMENSION	GALVANISÉ RÉF.	NOIR RÉF.	COLISAGE CARTON	COLISAGE SACHET	DISPONIBLE EN DEMI-CARTON
1/2"	85-4V	85-4S	80	10	
3/4"	85-5V	85-5S	40	10	
1"	85-6V	85-6S	20	10	
1 1/4"	85-7V	85-7S	10		
1 1/2"	85-8V	85-8S	10		
2"	85-9V	85-9S	5		



90 COUDE 90° ÉGAL					ISO A1
DIMENSION	GALVANISÉ RÉF.	NOIR RÉF.	COLISAGE CARTON	COLISAGE SACHET	DISPONIBLE EN DEMI-CARTON
1/4"	90-2V	90-2S	250	10	
3/8"	90-3V	90-3S	200	10	
1/2"	90-4V	90-4S	150	10	
3/4"	90-5V	90-5S	80	10	
1"	90-6V	90-6S	50	10	
1 1/4"	90-7V	90-7S	30		
1 1/2"	90-8V	90-8S	25		
2"	90-9V	90-9S	12		
2 1/2"	90-10V	90-10S	15		
3"	90-11V	90-11S	10		
4"	90-12V	90-12S	4		Δ
5"	90-13V	90-13S	2		
6"	90-14V	90-14S	1		



90 COUDE 90° RÉDUIT					ISO A1
DIMENSION	GALVANISÉ RÉF.	NOIR RÉF.	COLISAGE CARTON	COLISAGE SACHET	DISPONIBLE EN DEMI-CARTON
3/8" x 1/4"	90-16V	90-16S	300	10	
1/2 x 1/4 "	90-18V	90-18S	150	10	
1/2 x 3/8 "	90-19V	90-19S	150	10	
3/4 x 3/8 "	90-21V	90-21S	100	10	
3/4 x 1/2 "	90-22V	90-22S	100	10	
1 x 1/2 "	90-25V	90-25S	80	10	
1 x 3/4 "	90-26V	90-26S	50	10	
1 1/4 x 1/2 "	90-27V	90-27S	40		
1 1/4 x 3/4 "	90-28V	90-28S	40		
1 1/4 x 1 "	90-29V	90-29S	35		
1 1/2 x 1/2 "	90-30V	90-30S	40		
1 1/2 x 3/4 "	90-31V	90-31S	35		
1 1/2 x 1 "	90-32V	90-32S	30		
1 1/2 x 1 1/4 "	90-33V	90-33S	25		
2 x 1/2 "	90-34V	90-34S	25		
2 x 3/4 "	90-35V	90-35S	25		
2 x 1 "	90-36V	90-36S	25		
2 x 1 1/4 "	90-37V	90-37S	20		
2 x 1 1/2 "	90-38V	90-38S	17		
2 1/2 x 1 "	90-41V	90-41S	23		
2 1/2 x 1 1/2 "	90-43V	90-43S	23		
2 1/2 x 2 "	90-44V	90-44S	23		
3 x 1 1/2 "	90-49V	90-49S	20		Δ
3 x 2 "	90-50V	90-50S	16		Δ
3 x 2 1/2 "	90-51V	90-51S	10		
4 x 2 1/2 "	90-52V	90-52S	4		Δ
4 x 3 "	90-53V	90-53S	4		Δ





92		COUDE 90° RÉDUIT			ISO A4
DIMENSION	GALVANISÉ RÉF.	NOIR RÉF.	COLISAGE CARTON	COLISAGE SACHET	DISPONIBLE EN DEMI-CARTON
1/4"	92-2V	92-2S	300	10	
3/8"	92-3V	92-3S	250	10	
1/2"	92-4V	92-4S	150	10	
3/4"	92-5V	92-5S	80	10	
1"	92-6V	92-6S	50	10	
1 1/4"	92-7V	92-7S	25		
1 1/2"	92-8V	92-8S	20		
2"	92-9V	92-9S	12		
2 1/2"	92-10V	92-10S	15		
3"	92-11V	92-11S	10		
4"	92-12V	92-12S	4		Δ
1 2					
1/2 x 3/8"	92-19V	92-19S	150	10	
3/4 x 3/8"	92-21V	92-21S	90	10	
3/4 x 1/2"	92-22V	92-22S	80	10	
1 x 3/4"	92-26V	92-26S	50	10	
1 1/4 x 1"	92-29V	92-29S	30		
1 1/2 x 1"	92-32V	92-32S	20		
1 1/2 x 1 1/4"	92-33V	92-33S	20		



94		COUDE 90° M/M			
DIMENSION	GALVANISÉ RÉF.	NOIR RÉF.	COLISAGE CARTON	COLISAGE SACHET	DISPONIBLE EN DEMI-CARTON
3/8"	94-3V	94-3S	300	10	
1/2"	94-4V	94-4S	170	10	
3/4"	94-5V	94-5S	140	10	
1"	94-6V	94-6S	50	10	
1 1/4"	94-7V	94-7S	30		
1 1/2"	94-8V	94-8S	20		
2"	94-9V	94-9S	10		



95		COUDE 90° UNION, À JOINT PLAT F/F			ISO UA1
DIMENSION	GALVANISÉ RÉF.	NOIR RÉF.	COLISAGE CARTON	COLISAGE SACHET	DISPONIBLE EN DEMI-CARTON
3/8"	95-3V	95-3S	80	10	
1/2"	95-4V	95-4S	60	10	
3/4"	95-5V	95-5S	40	10	
1"	95-6V	95-6S	25		
1 1/4"	95-7V	95-7S	12		
1 1/2"	95-8V	95-8S	10		
2"	95-9V	95-9S	7		



96		COUDE 90° UNION, À JOINT CONIQUE F/F			ISO UA11
DIMENSION	GALVANISÉ RÉF.	NOIR RÉF.	COLISAGE CARTON	COLISAGE SACHET	DISPONIBLE EN DEMI-CARTON
3/8"	96-3V	96-3S	80	10	
1/2"	96-4V	96-4S	60	10	
3/4"	96-5V	96-5S	45		
1"	96-6V	96-6S	25		
1 1/4"	96-7V	96-7S	12		
1 1/2"	96-8V	96-8S	10		
2"	96-9V	96-9S	7		
2 1/2"	96-10V	96-10S	6		Δ
3"	96-11V	96-11S	4		Δ

97		COUDE 90° UNION, À JOINT PLAT M/F			ISO UA2	
DIMENSION	GALVANISÉ RÉF.	NOIR RÉF.	COLISAGE CARTON	COLISAGE SACHET	DISPONIBLE EN DEMI-CARTON	
3/8"	97-3V	97-3S	80	10		
1/2"	97-4V	97-4S	50	10		
3/4"	97-5V	97-5S	40	10		
1"	97-6V	97-6S	20	10		
1 1/4"	97-7V	97-7S	12			
1 1/2"	97-8V	97-8S	10			
2"	97-9V	97-9S	7			



98		COUDE 90° UNION, À JOINT CONIQUE M/F			ISO UA12	
DIMENSION	GALVANISÉ RÉF.	NOIR RÉF.	COLISAGE CARTON	COLISAGE SACHET	DISPONIBLE EN DEMI-CARTON	
3/8"	98-3V	98-3S	70	10		
1/2"	98-4V	98-4S	50	10		
3/4"	98-5V	98-5S	35			
1"	98-6V	98-6S	20	10		
1 1/4"	98-7V	98-7S	12			
1 1/2"	98-8V	98-8S	10			
2"	98-9V	98-9S	6			
2 1/2"	98-10V	98-10S	6		Δ	
3"	98-11V	98-11S	4			



120		COUDE 45° F/F			ISO A1/45°	
DIMENSION	GALVANISÉ RÉF.	NOIR RÉF.	COLISAGE CARTON	COLISAGE SACHET	DISPONIBLE EN DEMI-CARTON	
1/4"	120-2V	120-2S	220	10		
3/8"	120-3V	120-3S	140	10		
1/2"	120-4V	120-4S	140	10		
3/4"	120-5V	120-5S	80	10		
1"	120-6V	120-6S	50	10		
1 1/4"	120-7V	120-7S	30			
1 1/2"	120-8V	120-8S	20			
2"	120-9V	120-9S	10			
2 1/2"	120-10V	120-10S	14		Δ	
3"	120-11V	120-11S	8		Δ	
4"	120-12V	120-12S	4		Δ	

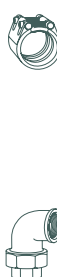

121		COUDE 45° M/F			ISO A4/45°	
DIMENSION	GALVANISÉ RÉF.	NOIR RÉF.	COLISAGE CARTON	COLISAGE SACHET	DISPONIBLE EN DEMI-CARTON	
3/8"	121-3V	121-3S	200	10		
1/2"	121-4V	121-4S	150	10		
3/4"	121-5V	121-5S	80	10		
1"	121-6V	121-6S	50	10		
1 1/4"	121-7V	121-7S	30			
1 1/2"	121-8V	121-8S	20			
2"	121-9V	121-9S	10			
2 1/2"	121-10V	121-10S	14		Δ	
3"	121-11V	121-11S	8		Δ	





130		TÉ 90° ÉGAL			ISO B1
DIMENSION	GALVANISÉ RÉF.	NOIR RÉF.	COLISAGE CARTON	COLISAGE SACHET	DISPONIBLE EN DEMI-CARTON
1/4 "	130-2V	130-2S	150	10	
3/8 "	130-3V	130-3S	120	10	
1/2 "	130-4V	130-4S	100	10	
3/4 "	130-5V	130-5S	50	10	
1 "	130-6V	130-6S	30	10	
1 1/4 "	130-7V	130-7S	20		
1 1/2 "	130-8V	130-8S	15		
2 "	130-9V	130-9S	10		
2 1/2 "	130-10V	130-10S	10		
3 "	130-11V	130-11S	8		Δ
4 "	130-12V	130-12S	4		
5 "	130-13V	130-13S	2		
6 "	130-14V	130-14S	1		



130		TÉ 90° RÉDUIT			ISO B1
DIMENSION [1X2X3]	GALVANISÉ RÉF.	NOIR RÉF.	COLISAGE CARTON	COLISAGE SACHET	DISPONIBLE EN DEMI-CARTON
3/8 x 1/4 x 3/8 "	130-15V	130-15S	120	10	
3/8 x 1/2 x 3/8 "	130-115V	130-115S	100	10	
1/2 x 1/4 x 1/2 "	130-17V	130-17S	100	10	
1/2 x 3/8 x 3/8 "	130-71V	130-71S	100	10	
1/2 x 3/8 x 1/2 "	130-19V	130-19S	100	10	
1/2 x 1/2 x 3/8 "	130-72V	130-72S	100	10	
1/2 x 3/4 x 1/2 "	130-20V	130-20S	70	10	
1/2 x 1 x 1/2 "	130-16V	130-16S	50	10	
3/4 x 1/4 x 3/4 "	130-116V	130-116S	70	10	
3/4 x 3/8 x 3/4 "	130-21V	130-21S	60	10	
3/4 x 1/2 x 1/2 "	130-61V	130-61S	60	10	
3/4 x 1/2 x 3/4 "	130-22V	130-22S	70	10	
3/4 x 3/4 x 3/8 "	130-64V	130-64S	70	10	
3/4 x 3/4 x 1/2 "	130-62V	130-62S	50	10	
3/4 x 1 x 1/2 "	130-66V	130-66S	50	10	
3/4 x 1 x 3/4 "	130-70V	130-70S	50	10	
1 x 3/8 x 1 "	130-18V	130-18S	50	10	
1 x 1/2 x 1/2 "	130-67V	130-67S	60	10	
1 x 1/2 x 3/4 "	130-68V	130-68S	60	10	
1 x 1/2 x 1 "	130-25V	130-25S	50	10	
1 x 3/4 x 1/2 "	130-69V	130-69S	60	10	
1 x 3/4 x 3/4 "	130-73V	130-73S	40	10	
1 x 3/4 x 1 "	130-26V	130-26S	40	10	
1 x 1 x 3/8 "	130-74V	130-74S	40	10	
1 x 1 x 1/2 "	130-75V	130-75S	40	10	
1 x 1 x 3/4 "	130-65V	130-65S	30	10	
1 x 1 1/4 x 1 "	130-23V	130-23S	20		
1 x 1 1/2 x 1 "	130-117V	130-117S	20		
1 1/4 x 3/8 x 1 1/4 "	130-24V	130-24S	30		
1 1/4 x 1/2 x 1 "	130-77V	130-77S	25		
1 1/4 x 1/2 x 1 1/4 "	130-27V	130-27S	30		
1 1/4 x 3/4 x 3/4 "	130-78V	130-78S	25		
1 1/4 x 3/4 x 1 "	130-79V	130-79S	25		
1 1/4 x 3/4 x 1 1/4 "	130-28V	130-28S	25		
1 1/4 x 1 x 3/4 "	130-80V	130-80S	25		
1 1/4 x 1 x 1 "	130-81V	130-81S	25		
1 1/4 x 1 x 1 1/4 "	130-29V	130-29S	25		
1 1/4 x 1 1/4 x 1/2 "	130-82V	130-82S	30		
1 1/4 x 1 1/4 x 3/4 "	130-83V	130-83S	25		
1 1/4 x 1 1/4 x 1 "	130-84V	130-84S	20		
1 1/4 x 1 1/2 x 1 1/4 "	130-40V	130-40S	15		
1 1/4 x 2 x 1 1/4 "	130-41V	130-41S	10		
1 1/2 x 1/2 x 1 1/4 "	130-86V	130-86S	20		

130		TÉ 90° RÉDUIT		ISO B1	
DIMENSION [1X2X3]	GALVANISÉ RÉF.	NOIR RÉF.	COLISAGE CARTON	COLISAGE SACHET	DISPONIBLE EN DEMI-CARTON
1 1/2 x 1/2 x 1 1/2 "	130-30V	130-30S	20		
1 1/2 x 3/4 x 1 1/4 "	130-87V	130-87S	20		
1 1/2 x 3/4 x 1 1/2 "	130-31V	130-31S	20		
1 1/2 x 1 x 1 "	130-88V	130-88S	20		
1 1/2 x 1 x 1 1/4 "	130-89V	130-89S	20		
1 1/2 x 1 x 1 1/2 "	130-32V	130-32S	15		
1 1/2 x 1 1/4 x 1 "	130-90V	130-90S	15		
1 1/2 x 1 1/4 x 1 1/4 "	130-91V	130-91S	20		
1 1/2 x 1 1/4 x 1 1/2 "	130-33V	130-33S	15		
1 1/2 x 1 1/2 x 1/2 "	130-92V	130-92S	20		
1 1/2 x 1 1/2 x 3/4 "	130-93V	130-93S	20		
1 1/2 x 1 1/2 x 1 "	130-94V	130-94S	20		
1 1/2 x 1 1/2 x 1 1/4 "	130-95V	130-95S	15		
1 1/2 x 2 x 1 1/4 "	130-96V	130-96S	10		
1 1/2 x 2 x 1 1/2 "	130-39V	130-39S	10		
2 x 1/2 x 1 1/2 "	130-97V	130-97S	15		
2 x 1/2 x 2 "	130-34V	130-34S	15		
2 x 3/4 x 1 1/2 "	130-98V	130-98S	14		
2 x 3/4 x 2 "	130-35V	130-35S	15		
2 x 1 x 1 1/2 "	130-99V	130-99S	10		
2 x 1 x 2 "	130-36V	130-36S	10		
2 x 1 1/4 x 1 1/4 "	130-100V	130-100S	10		
2 x 1 1/4 x 1 1/2 "	130-101V	130-101S	7		
2 x 1 1/4 x 2 "	130-37V	130-37S	10		
2 x 1 1/2 x 1 1/2 "	130-102V	130-102S	7		
2 x 1 1/2 x 2 "	130-38V	130-38S	10		
2 x 2 x 1/2 "	130-103V	130-103S	15		
2 x 2 x 3/4 "	130-104V	130-104S	15		
2 x 2 x 1 "	130-105V	130-105S	12		
2 x 2 x 1 1/2 "	130-107V	130-107S	7		
2 1/2 x 1/2 x 2 1/2 "	130-44V	130-44S	10		Δ
2 1/2 x 3/4 x 2 1/2 "	130-45V	130-45S	10		Δ
2 1/2 x 1 x 2 1/2 "	130-42V	130-42S	10		Δ
2 1/2 x 1 1/4 x 2 1/2 "	130-46V	130-46S	10		Δ
2 1/2 x 1 1/2 x 2 1/2 "	130-47V	130-47S	10		Δ
2 1/2 x 2 x 2 "	130-108V	130-108S	10		Δ
2 1/2 x 2 x 2 1/2 "	130-48V	130-48S	10		Δ
3 x 1 x 3 "	130-51V	130-51S	8		Δ
3 x 1 1/4 x 3 "	130-52V	130-52S	8		Δ
3 x 1 1/2 x 3 "	130-53V	130-53S	8		Δ
3 x 2 x 3 "	130-50V	130-50S	8		Δ
3 x 2 1/2 x 3 "	130-54V	130-54S	8		Δ
4 x 1 1/4 x 4 "	130-118V	130-118S	4		Δ
4 x 1 1/2 x 4 "	130-119V	130-119S	4		Δ
4 x 2 x 4 "	130-57V	130-57S	4		Δ
4 x 2 1/2 x 4 "	130-58V	130-58S	4		Δ
4 x 3 x 4 "	130-59V	130-59S	4		Δ

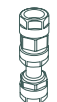

131		TÉ CINTRÉ, ÉGAL F/F/F		ISO E1	
DIMENSION	GALVANISÉ RÉF.	NOIR RÉF.	COLISAGE CARTON	COLISAGE SACHET	DISPONIBLE EN DEMI-CARTON
1/2"	131-4V	131-4S	50	10	
3/4"	131-5V	131-5S	30	10	
1"	131-6V	131-6S	15	5	
1 1/4"	131-7V	131-7S	12		
1 1/2"	131-8V	131-8S	8		
2"	131-9V	131-9S	5		





132		TÉ À DEUX COURBES, ÉGAL			ISO E2
DIMENSION	GALVANISÉ RÉF.	NOIR RÉF.	COLISAGE CARTON	COLISAGE SACHET	DISPONIBLE EN DEMI-CARTON
1/2"	132-4V	132-4S	50	10	
3/4"	132-5V	132-5S	30	10	
1"	132-6V	132-6S	15		
1 1/4"	132-7V	132-7S	10		
1 1/2"	132-8V	132-8S	6		
2"	132-9V	132-9S	3		



133		TÉ, ÉGAL F/M/F			
DIMENSION	GALVANISÉ RÉF.	NOIR RÉF.	COLISAGE CARTON	COLISAGE SACHET	DISPONIBLE EN DEMI-CARTON
3/8"	133-3V	133-3S	140	10	
1/2"	133-4V	133-4S	100	10	
3/4"	133-5V	133-5S	60	10	
1"	133-6V	133-6S	30	10	



134		TÉ, ÉGAL M/F/F			
DIMENSION	GALVANISÉ RÉF.	NOIR RÉF.	COLISAGE CARTON	COLISAGE SACHET	DISPONIBLE EN DEMI-CARTON
1/2"	134-4V	134-4S	70	10	
3/4"	134-5V	134-5S	60	10	
1"	134-6V	134-6S	30	10	
1 1/4"	134-7V	134-7S	18		
1 1/2"	134-8V	134-8S	15		
2"	134-9V	134-9S	8		



135		TÉ, ÉGAL M/M/M			
DIMENSION	GALVANISÉ RÉF.	NOIR RÉF.	COLISAGE CARTON	COLISAGE SACHET	DISPONIBLE EN DEMI-CARTON
1/2"	135-4V	135-4S	100	10	
3/4"	135-5V	135-5S	60	10	
1"	135-6V	135-6S	30	10	



165		TÉ 45°, ÉGAL			
DIMENSION	GALVANISÉ RÉF.	NOIR RÉF.	COLISAGE CARTON	COLISAGE SACHET	DISPONIBLE EN DEMI-CARTON
1/2"	165-4V	165-4S	50	10	
3/4"	165-5V	165-5S	30	10	
1"	165-6V	165-6S	20	10	
1 1/4"	165-7V	165-7S	12		
1 1/2"	165-8V	165-8S	8		
2"	165-9V	165-9S	4		

180		CROIX, ÉGAL		ISO C1	
DIMENSION	GALVANISÉ RÉF.	NOIR RÉF.	COLISAGE CARTON	COLISAGE SACHET	DISPONIBLE EN DEMI-CARTON
1/4"	180-2V	180-2S	100	10	
3/8"	180-3V	180-3S	100	10	
1/2"	180-4V	180-4S	60	10	
3/4"	180-5V	180-5S	40	10	
1"	180-6V	180-6S	30	10	
1 1/4"	180-7V	180-7S	12		
1 1/2"	180-8V	180-8S	10		
2"	180-9V	180-9S	5		
2 1/2"	180-10V	180-10S	7		
3"	180-11V	180-11S	4		
4"	180-12V	180-12S	3		

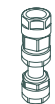

180		CROIX, RÉDUIT		ISO C1	
DIMENSION [1 X 2]	GALVANISÉ RÉF.	NOIR RÉF.	COLISAGE CARTON	COLISAGE SACHET	DISPONIBLE EN DEMI-CARTON
3/4" x 1/2"	180-22V	180-22S	50	10	
1" x 1/2"	180-25V	180-25S	30	10	



220		DISTRIBUTEUR Y F/F/F			
DIMENSION	GALVANISÉ RÉF.	NOIR RÉF.	COLISAGE CARTON	COLISAGE SACHET	DISPONIBLE EN DEMI-CARTON
3/8"	220-3V	220-3S	120	10	
1/2"	220-4V	220-4S	70	10	
3/4"	220-5V	220-5S	50	10	
1"	220-6V	220-6S	20	10	



221		DISTRIBUTEUR À COUDE F/F/F		ISO Za1	
DIMENSION	GALVANISÉ RÉF.	NOIR RÉF.	COLISAGE CARTON	COLISAGE SACHET	DISPONIBLE EN DEMI-CARTON
1/2"	221-4V	221-4S	80	10	
3/4"	221-5V	221-5S	50	10	
1"	221-6V	221-6S	40	10	
1 1/4"	221-7V	221-7S	17		
1 1/2"	221-8V	221-8S	12		
2"	221-9V	221-9S	7		



223		DISTRIBUTEUR À TÉ F/F/F		ISO Za2	
DIMENSION	GALVANISÉ RÉF.	NOIR RÉF.	COLISAGE CARTON	COLISAGE SACHET	DISPONIBLE EN DEMI-CARTON
1/2"	223-4V	223-4S	70	10	
3/4"	223-5V	223-5S	40	10	
1"	223-6V	223-6S	20	10	





240		MANCHON, RÉDUIT F/F			ISO M2
DIMENSION [1 X 2]	GALVANISÉ RÉF.	NOIR RÉF.	COLISAGE CARTON	COLISAGE SACHET	DISPONIBLE EN DEMI-CARTON
3/8" x 1/4"	240-16V	240-16S	250	10	
1/2" x 1/4"	240-18V	240-18S	200	10	
1/2" x 3/8"	240-19V	240-19S	200	10	
3/4" x 3/8"	240-21V	240-21S	100	10	
3/4" x 1/2"	240-22V	240-22S	100	10	
1" x 3/8"	240-24V	240-24S	90	10	
1" x 1/2"	240-25V	240-25S	90	10	
1" x 3/4"	240-26V	240-26S	70	10	
1 1/4" x 1/2"	240-27V	240-27S	50		
1 1/4" x 3/4"	240-28V	240-28S	50		
1 1/4" x 1"	240-29V	240-29S	50		
1 1/2" x 1/2"	240-30V	240-30S	42		
1 1/2" x 3/4"	240-31V	240-31S	42		
1 1/2" x 1"	240-32V	240-32S	40		
1 1/2" x 1 1/4"	240-33V	240-33S	35		
2" x 1/2"	240-34V	240-34S	35		
2" x 3/4"	240-35V	240-35S	25		
2" x 1"	240-36V	240-36S	25		
2" x 1 1/4"	240-37V	240-37S	25		
2" x 1 1/2"	240-38V	240-38S	20		
2 1/2" x 1/2"	240-39V	240-39S	30		Δ
2 1/2" x 3/4"	240-40V	240-40S	30		Δ
2 1/2" x 1"	240-41V	240-41S	30		Δ
2 1/2" x 1 1/4"	240-42V	240-42S	30		Δ
2 1/2" x 1 1/2"	240-43V	240-43S	30		Δ
2 1/2" x 2"	240-44V	240-44S	24		Δ
3" x 1"	240-47V	240-47S	24		Δ
3" x 1 1/4"	240-48V	240-48S	24		Δ
3" x 1 1/2"	240-49V	240-49S	24		Δ
3" x 2"	240-50V	240-50S	24		Δ
3" x 2 1/2"	240-51V	240-51S	20		Δ
4" x 1 1/2"	240-56V	240-56S	12		Δ
4" x 2"	240-57V	240-57S	12		Δ
4" x 2 1/2"	240-58V	240-58S	14		
4" x 3"	240-59V	240-59S	14		



241		MAMELON, RÉDUIT M/F			ISO N4
DIMENSION [1 X 2]	GALVANISÉ RÉF.	NOIR RÉF.	COLISAGE CARTON	COLISAGE SACHET	DISPONIBLE EN DEMI-CARTON
3/8" x 1/4"	241-16V	241-16S	400	10	
1/2" x 1/4"	241-18V	241-18S	300	10	
1/2" x 3/8"	241-19V	241-19S	300	10	
3/4" x 1/4"	241-20V	241-20S	200	10	
3/4" x 3/8"	241-21V	241-21S	200	10	
3/4" x 1/2"	241-22V	241-22S	200	10	
1" x 3/8"	241-24V	241-24S	100	10	
1" x 1/2"	241-25V	241-25S	110	10	
1" x 3/4"	241-26V	241-26S	120	10	
1 1/4" x 1/2"	241-27V	241-27S	50		
1 1/4" x 3/4"	241-28V	241-28S	60		
1 1/4" x 1"	241-29V	241-29S	75		
1 1/2" x 1/2"	241-30V	241-30S	45		
1 1/2" x 3/4"	241-31V	241-31S	45		
1 1/2" x 1"	241-32V	241-32S	50		
1 1/2" x 1 1/4"	241-33V	241-33S	75		
2" x 1/2"	241-34V	241-34S	30		
2" x 3/4"	241-35V	241-35S	25		
2" x 1"	241-36V	241-36S	25		
2" x 1 1/4"	241-37V	241-37S	30		
2" x 1 1/2"	241-38V	241-38S	40		

241		MAMELON, RÉDUIT M/F			ISO N4
DIMENSION [1X2]	GALVANISÉ RÉF.	NOIR RÉF.	COLISAGE CARTON	COLISAGE SACHET	DISPONIBLE EN DEMI-CARTON
2 1/2" x 1/2"	241-39V	241-39S	36		Δ
2 1/2" x 3/4"	241-40V	241-40S	36		Δ
2 1/2" x 1"	241-41V	241-41S	40		Δ
2 1/2" x 1 1/4"	241-42V	241-42S	36		Δ
2 1/2" x 1 1/2"	241-43V	241-43S	36		Δ
2 1/2" x 2"	241-44V	241-44S	44		Δ
3" x 3/4"	241-46V	241-46S	24		Δ
3" x 1"	241-47V	241-47S	24		Δ
3" x 1 1/4"	241-48V	241-48S	30		Δ
3" x 1 1/2"	241-49V	241-49S	27		Δ
3" x 2"	241-50V	241-50S	26		Δ
3" x 2 1/2"	241-51V	241-51S	30		Δ
4" x 1"	241-54V	241-54S	14		Δ
4" x 1 1/4"	241-55V	241-55S	14		Δ
4" x 1 1/2"	241-56V	241-56S	14		Δ
4" x 2"	241-57V	241-57S	14		Δ
4" x 2 1/2"	241-58V	241-58S	14		Δ
4" x 3"	241-59V	241-59S	14		Δ
5" x 4"	241-60V	241-60S	6		
6" x 3"	241-61V	241-61S	6		
6" x 4"	241-62V	241-62S	6		
6" x 5"	241-63V	241-63S	6		

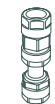

245		MAMELON HEXAGONAL RÉDUIT M/M			ISO N8
DIMENSION [1X2]	GALVANISÉ RÉF.	NOIR RÉF.	COLISAGE CARTON	COLISAGE SACHET	DISPONIBLE EN DEMI-CARTON
3/8" x 1/4"	245-16V	245-16S	250	10	
1/2" x 1/4"	245-18V	245-18S	200	10	
1/2" x 3/8"	245-19V	245-19S	150	10	
3/4" x 3/8"	245-21V	245-21S	150	10	
3/4" x 1/2"	245-22V	245-22S	150	10	
1" x 1/2"	245-25V	245-25S	80	10	
1" x 3/4"	245-26V	245-26S	90	10	
1 1/4" x 1/2"	245-27V	245-27S	50		
1 1/4" x 3/4"	245-28V	245-28S	50		
1 1/4" x 1"	245-29V	245-29S	50		
1 1/2" x 1/2"	245-30V	245-30S	40		
1 1/2" x 3/4"	245-31V	245-31S	40		
1 1/2" x 1"	245-32V	245-32S	40		
1 1/2" x 1 1/4"	245-33V	245-33S	30		
2" x 1/2"	245-34V	245-34S	25		
2" x 3/4"	245-35V	245-35S	25		
2" x 1"	245-36V	245-36S	25		
2" x 1 1/4"	245-37V	245-37S	22		
2" x 1 1/2"	245-38V	245-38S	22		
2 1/2" x 1"	245-41V	245-41S	34		Δ
2 1/2" x 1 1/4"	245-42V	245-42S	32		Δ
2 1/2" x 1 1/2"	245-43V	245-43S	32		Δ
2 1/2" x 2"	245-44V	245-44S	34		Δ
3" x 1 1/2"	245-49V	245-49S	20		Δ
3" x 2"	245-50V	245-50S	20		
3" x 2 1/2"	245-51V	245-51S	20		Δ
4" x 2"	245-57V	245-57S	12		Δ
4" x 2 1/2"	245-58V	245-58S	12		Δ
4" x 3"	245-59V	245-59S	12		Δ





246		MANCHON RÉDUIT F/M			ISO M4
DIMENSION [1 X 2]	GALVANISÉ RÉF.	NOIR RÉF.	COLISAGE CARTON	COLISAGE SACHET	DISPONIBLE EN DEMI-CARTON
3/8" x 1/4"	246-16V	246-16S	200	10	
1/2" x 1/4"	246-18V	246-18S	200	10	
1/2" x 3/8"	246-19V	246-19S	120	10	
3/4" x 3/8"	246-21V	246-21S	80	10	
3/4" x 1/2"	246-22V	246-22S	100	10	
1" x 1/2"	246-25V	246-25S	70	10	
1" x 3/4"	246-26V	246-26S	70	10	
1 1/4" x 1/2"	246-27V	246-27S	50		
1 1/4" x 3/4"	246-28V	246-28S	50		
1 1/4" x 1"	246-29V	246-29S	45		
1 1/2" x 3/4"	246-31V	246-31S	40		
1 1/2" x 1"	246-32V	246-32S	40		
1 1/2" x 1 1/4"	246-33V	246-33S	35		
2" x 1/2"	246-34V	246-34S	25		
2" x 3/4"	246-35V	246-35S	25		
2" x 1"	246-36V	246-36S	25		
2" x 1 1/4"	246-37V	246-37S	25		
2" x 1 1/2"	246-38V	246-38S	25		
2 1/2" x 2"	246-44V	246-44S	40		Δ
3" x 2"	246-50V	246-50S	30		
3" x 2 1/2"	246-51V	246-51S	30		



270		MANCHON ÉGAL F/F			ISO M2
DIMENSION	GALVANISÉ RÉF.	NOIR RÉF.	COLISAGE CARTON	COLISAGE SACHET	DISPONIBLE EN DEMI-CARTON
1/4"	270-2V	270-2S	200	10	
3/8"	270-3V	270-3S	180	10	
1/2"	270-4V	270-4S	180	10	
3/4"	270-5V	270-5S	100	10	
1"	270-6V	270-6S	80	10	
1 1/4"	270-7V	270-7S	40		
1 1/2"	270-8V	270-8S	35		
2"	270-9V	270-9S	15		
2 1/2"	270-10V	270-10S	20		Δ
3"	270-11V	270-11S	10		Δ
4"	270-12V	270-12S	10		



271		MANCHON FILETAGE DROITE/GAUCHE F/F			ISO M2 R-L
DIMENSION	GALVANISÉ RÉF.	NOIR RÉF.	COLISAGE CARTON	COLISAGE SACHET	DISPONIBLE EN DEMI-CARTON
1/2"	271-4V	271-4S	180	10	
3/4"	271-5V	271-5S	50	10	
1"	271-6V	271-6S	70	10	
1 1/4"	271-7V	271-7S	50		
1 1/2"	271-8V	271-8S	35		
2"	271-9V	271-9S	18		

280		MAMELON M/M			ISO N8	
DIMENSION	GALVANISÉ RÉF.	NOIR RÉF.	COLISAGE CARTON	COLISAGE SACHET	DISPONIBLE EN DEMI-CARTON	
1/4"	280-2V	280-2S	350	10		
3/8"	280-3V	280-3S	250	10		
1/2"	280-4V	280-4S	160	10		
3/4"	280-5V	280-5S	140	10		
1"	280-6V	280-6S	60	10		
1 1/4"	280-7V	280-7S	40			
1 1/2"	280-8V	280-8S	35			
2"	280-9V	280-9S	20			
2 1/2"	280-10V	280-10S	25			Δ
3"	280-11V	280-11S	20			
4"	280-12V	280-12S	8			
5"	280-13V	280-13S	4			
6"	280-14V	280-14S	4			

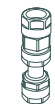

281		MAMELON FILETAGE DROITE/GAUCHE M/M			ISO N8 R-L	
DIMENSION	GALVANISÉ RÉF.	NOIR RÉF.	COLISAGE CARTON	COLISAGE SACHET	DISPONIBLE EN DEMI-CARTON	
3/8"	281-3V	281-3S	250	10		
1/2"	281-4V	281-4S	160	10		
3/4"	281-5V	281-5S	140	10		
1"	281-6V	281-6S	60	10		
1 1/4"	281-7V	281-7S	40			
1 1/2"	281-8V	281-8S	35			
2"	281-9V	281-9S	20			



290		BOUCHON AVEC COLLET			ISO T9	
DIMENSION	GALVANISÉ RÉF.	NOIR RÉF.	COLISAGE CARTON	COLISAGE SACHET	DISPONIBLE EN DEMI-CARTON	
1/4"	290-2V	290-2S	500	10		
3/8"	290-3V	290-3S	450	10		
1/2"	290-4V	290-4S	350	10		
3/4"	290-5V	290-5S	200	10		
1"	290-6V	290-6S	70	10		
1 1/4"	290-7V	290-7S	50			
1 1/2"	290-8V	290-8S	40			
2"	290-9V	290-9S	27			
2 1/2"	290-10V	290-10S	30			Δ
3"	290-11V	290-11S	20			Δ
4"	290-12V	290-12S	10			Δ



291		BOUCHON SANS COLLET			ISO T8	
DIMENSION	GALVANISÉ RÉF.	NOIR RÉF.	COLISAGE CARTON	COLISAGE SACHET	DISPONIBLE EN DEMI-CARTON	
1/4"	291-2V	291-2S	800	10		
3/8"	291-3V	291-3S	450	10		
1/2"	291-4V	291-4S	350	10		
3/4"	291-5V	291-5S	200	10		
1"	291-6V	291-6S	70	10		
1 1/4"	291-7V	291-7S	50			
1 1/2"	291-8V	291-8S	40			
2"	291-9V	291-9S	27			
2 1/2"	291-10V	291-10S	50			Δ
3"	291-11V	291-11S	20			Δ
4"	291-12V	291-12S	10			Δ





300		BOUCHON HEXAGONAL **			ISO T1	
DIMENSION	GALVANISÉ RÉF.	NOIR RÉF.	COLISAGE CARTON	COLISAGE SACHET	DISPONIBLE EN DEMI-CARTON	
1/4"	300-2V	300-2S	400	10		
3/8"	300-3V	300-3S	300	10		
1/2"	300-4V	300-4S	250	10		
3/4"	300-5V	300-5S	200	10		
1"	300-6V	300-6S	70	10		
1 1/4"	300-7V	300-7S	50			
1 1/2"	300-8V	300-8S	35			
2"	300-9V	300-9S	22			
2 1/2"	300-10V	300-10S	30		Δ	
3"	300-11V	300-11S	24		Δ	
4"	300-12V	300-12S	10		Δ	

** Bouchon hexagonal pour les dimensions 1/4" à 3/4"; bouchon octogonal pour les dimensions 1" à 4"



301		BOUCHON ROND			ISO T1	
DIMENSION	GALVANISÉ RÉF.	NOIR RÉF.	COLISAGE CARTON	COLISAGE SACHET	DISPONIBLE EN DEMI-CARTON	
1/4"	301-2V	301-2S	400	10		
3/8"	301-3V	301-3S	300	10		
1/2"	301-4V	301-4S	250	10		
3/4"	301-5V	301-5S	200	10		
1"	301-6V	301-6S	70	10		
1 1/4"	301-7V	301-7S	50			
1 1/2"	301-8V	301-8S	35			
2"	301-9V	301-9S	22			
2 1/2"	301-10V	301-10S	30			
3"	301-11V	301-11S	24			
4"	301-12V	301-12S	10			



310		CONTRE ECROU			ISO P4	
DIMENSION	GALVANISÉ RÉF.	NOIR RÉF.	COLISAGE CARTON	COLISAGE SACHET	DISPONIBLE EN DEMI-CARTON	
1/4"	310-2V	310-2S	600	10		
3/8"	310-3V	310-3S	500	10		
1/2"	310-4V	310-4S	400	10		
3/4"	310-5V	310-5S	300	10		
1"	310-6V	310-6S	150	10		
1 1/4"	310-7V	310-7S	100			
1 1/2"	310-8V	310-8S	100			
2"	310-9V	310-9S	50			
2 1/2"	310-10V	310-10S	50		Δ	
3"	310-11V	310-11S	40		Δ	
4"	310-12V	310-12S	20		Δ	



321		BRIDE SANS TROU DE BOULONS				
DIMENSION	GALVANISÉ RÉF.	NOIR RÉF.	COLISAGE CARTON	COLISAGE SACHET	DISPONIBLE EN DEMI-CARTON	
3/4"	321-5V	321-5S	50	10		
1/2"	321-4V	321-4S	50	10		
3/4"	321-5V	321-5S	50	10		
1"	321-6V	321-6S	30	10		
1 1/4"	321-7V	321-7S	20			
1 1/2"	321-8V	321-8S	16			
2"	321-9V	321-9S	10			
2 1/2"	321-10V	321-10S	16		Δ	
3"	321-11V	321-11S	10		Δ	
4"	321-12V	321-12S	8		Δ	

329		BRIDE AVEC 4 TROUS DE BOULONS			
DIMENSION	GALVANISÉ RÉF.	NOIR RÉF.	COLISAGE CARTON	COLISAGE SACHET	DISPONIBLE EN DEMI-CARTON
1/2"	329-4V	329-4S	40	10	
3/4"	329-5V	329-5S	30	10	
1"	329-6V	329-6S	30	10	
1 1/4"	329-7V	329-7S	20		
1 1/2"	329-8V	329-8S	16		
2"	329-9V	329-9S	10		
2 1/2"	329-10V	329-10S	16		Δ
3"	329-11V	329-11S	10		Δ



Ces brides ne sont pas adaptées pour une utilisation dans des canalisations transportant des fluides.

330		UNION À JOINT PLAT F/F			ISO U1
DIMENSION	GALVANISÉ RÉF.	NOIR RÉF.	COLISAGE CARTON	COLISAGE SACHET	DISPONIBLE EN DEMI-CARTON
3/8"	330-3V *	330-3S *	120	10	
1/2"	330-4V *	330-4S *	80	10	
3/4"	330-5V *	330-5S *	60	10	
1"	330-6V *	330-6S *	30	10	
1 1/4"	330-7V *	330-7S *	17		
1 1/2"	330-8V *	330-8S *	12		
2"	330-9V *	330-9S *	10		
2 1/2"	330-10V *	330-10S *	10		Δ
3"	330-11V *	330-11S *	6		Δ
4"	330-12V *	330-12S *	2		Δ

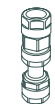

*Joint non inclus, disponible sur demande

331		UNION À JOINT PLAT M/F			ISO U2
DIMENSION	GALVANISÉ RÉF.	NOIR RÉF.	COLISAGE CARTON	COLISAGE SACHET	DISPONIBLE EN DEMI-CARTON
3/8"	331-3V *	331-3S *	100	10	
1/2"	331-4V *	331-4S *	40	10	
3/4"	331-5V *	331-5S *	30	10	
1"	331-6V *	331-6S *	25		
1 1/4"	331-7V *	331-7S *	15		
1 1/2"	331-8V *	331-8S *	12		
2"	331-9V *	331-9S *	7		
2 1/2"	331-10V *	331-10S *	10		Δ
3"	331-11V *	331-11S *	6		Δ
4"	331-12V *	331-12S *	2		Δ



*Joint non inclus, disponible sur demande

340		UNION À JOINT CONIQUE F/F			ISO U11
DIMENSION	GALVANISÉ RÉF.	NOIR RÉF.	COLISAGE CARTON	COLISAGE SACHET	DISPONIBLE EN DEMI-CARTON
3/8"	340-3V	340-3S	120	10	
1/2"	340-4V	340-4S	80	10	
3/4"	340-5V	340-5S	60	10	
1"	340-6V	340-6S	30	10	
1 1/4"	340-7V	340-7S	17		
1 1/2"	340-8V	340-8S	12		
2"	340-9V	340-9S	10		
2 1/2"	340-10V	340-10S	10		Δ
3"	340-11V	340-11S	8		Δ
4"	340-12V	340-12S	4		Δ





341		UNION À JOINT CONIQUE M/F			ISO U12	
DIMENSION		GALVANISÉ RÉF.	NOIR RÉF.	COLISAGE CARTON	COLISAGE SACHET	DISPONIBLE EN DEMI-CARTON
3/8"		341-3V	341-3S	100	10	
1/2"		341-4V	341-4S	40	10	
3/4"		341-5V	341-5S	30	10	
1"		341-6V	341-6S	30	10	
1 1/4"		341-7V	341-7S	15		
1 1/2"		341-8V	341-8S	12		
2"		341-9V	341-9S	7		
2 1/2"		341-10V	341-10S	10		Δ
3"		341-11V	341-11S	6		Δ
4"		341-12V	341-12S	2		Δ

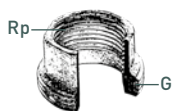

370		PIÈCE FILETÉE, À JOINT PLAT				
DIMENSION		GALVANISÉ RÉF.	NOIR RÉF.	COLISAGE CARTON	COLISAGE SACHET	DISPONIBLE EN DEMI-CARTON
Rp	G					
3/4"	1 1/4"	370-5V	370-5S	120	10	
1"	1 1/2"	370-6V	370-6S	120	10	
1 1/4"	2"	370-7V	370-7S	100		
1 1/2"	2 1/4"	370-8V	370-8S	100		
2"	2 3/4"	370-9V	370-9S	50		
2 1/2"	3 1/2"	370-10V	370-10S	40		Δ

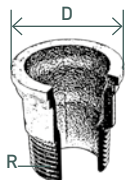

371		PIÈCE FOLLE, À JOINT PLAT				
DIMENSION		GALVANISÉ RÉF.	NOIR RÉF.	COLISAGE CARTON	COLISAGE SACHET	DISPONIBLE EN DEMI-CARTON
R	D par G					
3/4"	1 1/4"	371-5V	371-5S	100	10	
1"	1 1/2"	371-6V	371-6S	80	10	
1 1/4"	2"	371-7V	371-7S	50		
1 1/2"	2 1/4"	371-8V	371-8S	30		
2"	2 3/4"	371-9V	371-9S	20		
2 1/2"	3 1/2"	371-10V	371-10S	30		Δ

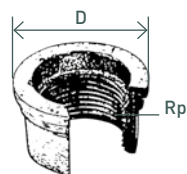

372		PIÈCE FOLLE, À JOINT PLAT ÉGAL				
DIMENSION		GALVANISÉ RÉF.	NOIR RÉF.	COLISAGE CARTON	COLISAGE SACHET	DISPONIBLE EN DEMI-CARTON
Rp	D par G					
3/8"		372-3V	372-3S	120	10	
1/2"	1 1/8"	372-4V	372-4S	100	10	
3/4"	1 1/4"	372-5V	372-5S	100	10	
1"	1 1/2"	372-6V	372-6S	60	10	
1 1/4"	2"	372-7V	372-7S	50		
1 1/2"	2 1/4"	372-8V	372-8S	50		
2"	2 3/4"	372-9V	372-9S	30		
2 1/2"	3 1/2"	372-10V	372-10S	40		Δ

Rp : filetage intérieur parallèle
 R : filetage extérieur conique
 G : filetages externes et internes parallèles

374		ÉCROU			
DIMENSION	GALVANISÉ RÉF.	NOIR RÉF.	COLISAGE CARTON	COLISAGE SACHET	DISPONIBLE EN DEMI-CARTON
d par R/Rp G					
3/8"	7/8"	374-3V	374-3S	200	10
1/2"	1 1/8"	374-4V	374-4S	200	10
3/4"	1 1/4"	374-5V	374-5S	100	10
1"	1 1/2"	374-6V	374-6S	60	10
1 1/4"	2"	374-7V	374-7S	50	
1 1/2"	2 1/4"	374-8V	374-8S	50	
2"	2 3/4"	374-9V	374-9S	30	
2 1/2"	3 1/2"	374-10V	374-10S	40	Δ

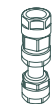
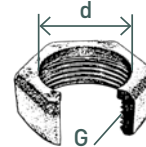

471		APPLIQUE À COUDE			
DIMENSION	GALVANISÉ RÉF.	NOIR RÉF.	COLISAGE CARTON	COLISAGE SACHET	DISPONIBLE EN DEMI-CARTON
1/2"	471-4V	471-4S	50	10	
3/4"	471-5V	471-5S	30	10	
1"	471-6V	471-6S	30	10	



529a		MANCHON M/F			ISO M4
DIMENSION	GALVANISÉ RÉF.	NOIR RÉF.	COLISAGE CARTON	COLISAGE SACHET	DISPONIBLE EN DEMI-CARTON
3/8"	529-3V	529-3S	200	10	
1/2"	529-4V	529-4S	120	10	
3/4"	529-5V	529-5S	100	10	
1"	529-6V	529-6S	70	10	
1 1/4"	529-7V	529-7S	45		
1 1/2"	529-8V	529-8S	35		
2"	529-9V	529-9S	15		



531		MAMELON			
DIMENSION	GALVANISÉ RÉF.	NOIR RÉF.	COLISAGE CARTON	COLISAGE SACHET	DISPONIBLE EN DEMI-CARTON
1/2"	531-4V	531-4S	400	10	
3/4"	531-5V	531-5S	280	10	
1"	531-6V	531-6S	160	10	
1 1/4"	531-7V	531-7S	80		
2"	531-9V	531-9S	25		



Rp : filetage intérieur parallèle
 R : filetage extérieur conique
 G : filetages externes et internes parallèles

QUELS SONT LES DEUX GROUPES DE RACCORDS EN FONTE MALLÉABLE ?

Fondamentalement, il existe deux groupes de raccords en fonte malléable: à cœur blanc et à cœur noir. Chaque groupe est divisé en plusieurs types selon le niveau de dureté et de ductilité.

QUELLE EST LA DIFFÉRENCE ENTRE CŒUR BLANC ET CŒUR NOIR ?

Le raccord en fonte malléable à cœur blanc subit, après coulage, un traitement à chaud dans un Environnement décarburé afin d’obtenir un produit fini totalement ou partiellement décarburé lors de la solidification. Selon cette méthode, les parties graphites de la pièce sont éliminées.

Le raccord en fonte malléable à cœur noir subit, après coulage, un traitement à chaud non décarburé. Des résidus de graphite dans la structure du produit apparaissent concentrés en surface.

QUELLES CONSÉQUENCES TECHNIQUES ?

Ci-après, une comparaison entre quelques différents types de fonte malléable: sur la base de deux échantillons cylindriques de 12 mm de diamètre chacun, un test d’élasticité et de déformation est réalisé pour mesurer les propriétés mécaniques:

EN-GJMW-400-5	cœur blanc
EN-GJMB-350-10	cœur noir
EN-GJMW-350-4	cœur blanc
EN-GJMW-550-4	cœur blanc
EN-GJMB-450-6	cœur noir
EN-GJMB-550-4	cœur noir

Paramètres	EN-GJMW-350-4 cœur blanc	EN-GJMW-400-5 cœur blanc	EN-GJMW-550-4 cœur blanc	EN-GJMB-350-10 cœur noir	EN-GJMB-450-6 cœur noir	EN-GJMB-550-4 cœur noir
Résistance à la traction Rm [N/mm ²]	350	400	550	350	450	550
Allongement A [%]	4	5	4	10	6	4
Limite d'élasticité Rp _{0,2} [N/mm ²]	160	220	340	200	270	340
Dureté Brinell [HB]	Max. 230	Max. 220	Max. 250	Max. 150	150 / 200	180 / 230

QUELLES SONT LES NORMES REQUISES ?

Le Standard spécifique pour la fonte malléable et sa classification est: DIN EN 1562, qui décrit la classification, les types de fonte malléable et les paramètres de test.

QUELLES NORMES POUR LES RACCORDS FILETÉS ?

Le Standard spécifique est DIN EN 10242 qui classe les différents types de raccords selon la matière, la forme, le filetage, la qualité des tests, la tolérance, l'épaisseur de la galvanisation, les critères de test sous pression, etc...

COMMENT SONT CLASSÉS LES RACCORDS FILETÉS GEBO ?

Gebo Fittings est classé en «design symbol A».

QUE CELA SIGNIFIE-T-IL ?

Les raccords agréés dans ce classement doivent avoir les caractéristiques suivantes:

- Matériel type EN-GJMW-400-5 ou EN-GJMB-350-10
- Filetage conique externe (ISO 7/1)
- Filetage cylindrique parallèle interne (ISO 7/1)
- Epaisseur moyenne de galvanisation minimum 63 microns
- Correspondre à des caractéristiques spécifiques de dimension
- Etre testés INDIVIDUELLEMENT par immersion dans un bain de liquide sous une pression de 5 bars
- Etre vérifiés INDIVIDUELLEMENT pour d'éventuels défauts de forme
- Jusqu'à 4" être soumis à un test de résistance sous une pression minimale 100 bar et pour les 5" et 6" minimale de 64 bar
- Etre produits par une société certifiée ISO 9001/2

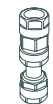

gebonipple

BOBINES FILETÉES EN ACIER



CARACTÉRISTIQUES

Matières transportées * :   

* Cette famille de produits propose des produits adaptés pour ces utilisations.

Domaines d'utilisation :



GAMME DE PRODUITS

P. 134-136

**BOBINE FILETÉE EN ACIER GALVANISÉ
OU NOIR, FILETÉE AUX DEUX EXTRÉMITÉS**

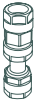

P. 137

**BOBINE FILETÉE EN ACIER GALVANISÉ
OU NOIR, UNE DES DEUX EXTRÉMITÉS FILETÉES
PLUS LONGUE**



P. 138

**BOBINE FILETÉE EN ACIER GALVANISÉ
OU NOIR, UNE SEULE EXTRÉMITÉ FILETÉE**





BOBINE FILETÉE EN ACIER GALVANISÉ OU NOIR, FILETÉE AUX DEUX EXTRÉMITÉS

DIMENSIONS	GALVA	NOIR	D	T	L	L1
3/8" x 50 mm	70.050.03V	70.050.03S	17,2	2,3	50	12
3/8" x 60 mm	70.060.03V	70.060.03S	17,2	2,3	60	12
3/8" x 70 mm	70.070.03V	70.070.03S	17,2	2,3	70	12
3/8" x 80 mm	70.080.03V	70.080.03S	17,2	2,3	80	12
3/8" x 100 mm	70.100.03V	70.100.03S	17,2	2,3	100	12
3/8" x 120 mm	70.120.03V	70.120.03S	17,2	2,3	120	12
3/8" x 150 mm	70.150.03V	70.150.03S	17,2	2,3	150	12
3/8" x 200 mm	70.200.03V	70.200.03S	17,2	2,3	200	12
3/8" x 250 mm	70.250.03V	70.250.03S	17,2	2,3	250	12
3/8" x 300 mm	70.300.03V	70.300.03S	17,2	2,3	300	12
3/8" x 500 mm	70.500.03V	70.500.03S	17,2	2,3	500	12
3/8" x 1000 mm	70.1000.03V		17,2	2,3	1000	12
3/8" x 2000 mm	70.2000.03V		17,2	2,3	2000	12
1/2" x 30 mm	70.030.04V	70.030.04S	21,3	2,6	30	15
1/2" x 40 mm	70.040.04V	70.040.04S	21,3	2,6	40	15
1/2" x 50 mm	70.050.04V	70.050.04S	21,3	2,6	50	15
1/2" x 60 mm	70.060.04V	70.060.04S	21,3	2,6	60	15
1/2" x 70 mm	70.070.04V	70.070.04S	21,3	2,6	70	15
1/2" x 80 mm	70.080.04V	70.080.04S	21,3	2,6	80	15
1/2" x 100 mm	70.100.04V	70.100.04S	21,3	2,6	100	15
1/2" x 120 mm	70.120.04V	70.120.04S	21,3	2,6	120	15
1/2" x 150 mm	70.150.04V	70.150.04S	21,3	2,6	150	15
1/2" x 200 mm	70.200.04V	70.200.04S	21,3	2,6	200	15
1/2" x 250 mm	70.250.04V	70.250.04S	21,3	2,6	250	15
1/2" x 300 mm	70.300.04V	70.300.04S	21,3	2,6	300	15
1/2" x 400 mm	70.400.04V	70.400.04S	21,3	2,6	400	15
1/2" x 500 mm	70.500.04V	70.500.04S	21,3	2,6	500	15
1/2" x 1000 mm	70.1000.04V	70.1000.04S	21,3	2,6	1000	15
1/2" x 1500 mm	70.1500.04V	70.1500.04S	21,3	2,6	1500	15
1/2" x 2000 mm	70.2000.04V	70.2000.04S	21,3	2,6	2000	15
3/4" x 40 mm	70.040.05V	70.040.05S	26,9	2,6	40	15
3/4" x 50 mm	70.050.05V	70.050.05S	26,9	2,6	50	15
3/4" x 60 mm	70.060.05V	70.060.05S	26,9	2,6	60	15
3/4" x 70 mm	70.070.05V	70.070.05S	26,9	2,6	70	15
3/4" x 80 mm	70.080.05V	70.080.05S	26,9	2,6	80	15
3/4" x 100 mm	70.100.05V	70.100.05S	26,9	2,6	100	15
3/4" x 120 mm	70.120.05V	70.120.05S	26,9	2,6	120	15
3/4" x 150 mm	70.150.05V	70.150.05S	26,9	2,6	150	15
3/4" x 200 mm	70.200.05V	70.200.05S	26,9	2,6	200	15
3/4" x 250 mm	70.250.05V	70.250.05S	26,9	2,6	250	15
3/4" x 300 mm	70.300.05V	70.300.05S	26,9	2,6	300	15
3/4" x 400 mm	70.400.05V	70.400.05S	26,9	2,6	400	15
3/4" x 500 mm	70.500.05V	70.500.05S	26,9	2,6	500	15
3/4" x 1000 mm	70.1000.05V	70.1000.05S	26,9	2,6	1000	15
3/4" x 1500 mm	70.1500.05V	70.1500.05S	26,9	2,6	1500	15
3/4" x 2000 mm	70.2000.05V	70.2000.05S	26,9	2,6	2000	15

CARACTÉRISTIQUES	EN CONFORMITÉ AVEC LES NORMES DIN EN 10241
MATÉRIEL	TUBE EN ACIER SELON LA NORME DIN 10255
FILETAGE	EN CONFORMITÉ AVEC LA NORME ISO 7/1

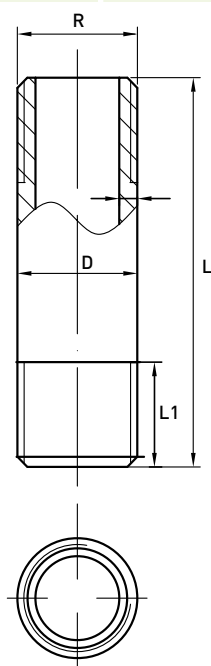

Pour toute référence hors catalogue, n'hésitez pas à nous contacter.

BOBINE FILETÉE EN ACIER GALVANISÉ OU NOIR, FILETÉE AUX DEUX EXTRÉMITÉS

DIMENSIONS	GALVA	NOIR	D	T	L	L1
1" x 40 mm	70.040.06V	70.040.06S	33,7	3,2	40	17
1" x 50 mm	70.050.06V	70.050.06S	33,7	3,2	50	17
1" x 60 mm	70.060.06V	70.060.06S	33,7	3,2	60	17
1" x 70 mm	70.070.06V	70.070.06S	33,7	3,2	70	17
1" x 80 mm	70.080.06V	70.080.06S	33,7	3,2	80	17
1" x 100 mm	70.100.06V	70.100.06S	33,7	3,2	100	17
1" x 120 mm	70.120.06V	70.120.06S	33,7	3,2	120	17
1" x 150 mm	70.150.06V	70.150.06S	33,7	3,2	150	17
1" x 200 mm	70.200.06V	70.200.06S	33,7	3,2	200	17
1" x 250 mm	70.250.06V	70.250.06S	33,7	3,2	250	17
1" x 300 mm	70.300.06V	70.300.06S	33,7	3,2	300	17
1" x 400 mm	70.400.06V	70.400.06S	33,7	3,2	400	17
1" x 500 mm	70.500.06V	70.500.06S	33,7	3,2	500	17
1" x 1000 mm	70.1000.06V	70.1000.06S	33,7	3,2	1000	17
1" x 1500 mm	70.1500.06V	70.1500.06S	33,7	3,2	1500	17
1" x 2000 mm	70.2000.06V	70.2000.06S	33,7	3,2	2000	17
1 1/4" x 50 mm	70.050.07V	70.050.07S	42,4	3,2	50	20
1 1/4" x 60 mm	70.060.07V	70.060.07S	42,4	3,2	60	20
1 1/4" x 70 mm	70.070.07V	70.070.07S	42,4	3,2	70	20
1 1/4" x 80 mm	70.080.07V	70.080.07S	42,4	3,2	80	20
1 1/4" x 100 mm	70.100.07V	70.100.07S	42,4	3,2	100	20
1 1/4" x 120 mm	70.120.07V	70.120.07S	42,4	3,2	120	20
1 1/4" x 150 mm	70.150.07V	70.150.07S	42,4	3,2	150	20
1 1/4" x 200 mm	70.200.07V	70.200.07S	42,4	3,2	200	20
1 1/4" x 250 mm	70.250.07V	70.250.07S	42,4	3,2	250	20
1 1/4" x 300 mm	70.300.07V	70.300.07S	42,4	3,2	300	20
1 1/4" x 400 mm	70.400.07V	70.400.07S	42,4	3,2	400	20
1 1/4" x 500 mm	70.500.07V	70.500.07S	42,4	3,2	500	20
1 1/4" x 1000 mm	70.1000.07V	70.1000.07S	42,4	3,2	1000	20
1 1/4" x 2000 mm	70.2000.07V		42,4	3,2	2000	20
1 1/2" x 50 mm	70.050.08V	70.050.08S	48,3	3,2	50	20
1 1/2" x 60 mm	70.060.08V	70.060.08S	48,3	3,2	60	20
1 1/2" x 80 mm	70.080.08V	70.080.08S	48,3	3,2	80	20
1 1/2" x 100 mm	70.100.08V	70.100.08S	48,3	3,2	100	20
1 1/2" x 120 mm	70.120.08V	70.120.08S	48,3	3,2	120	20
1 1/2" x 150 mm	70.150.08V	70.150.08S	48,3	3,2	150	20
1 1/2" x 200 mm	70.200.08V	70.200.08S	48,3	3,2	200	20
1 1/2" x 250 mm	70.250.08V	70.250.08S	48,3	3,2	250	20
1 1/2" x 300 mm	70.300.08V	70.300.08S	48,3	3,2	300	20
1 1/2" x 400 mm	70.400.08V	70.400.08S	48,3	3,2	400	20
1 1/2" x 500 mm	70.500.08V	70.500.08S	48,3	3,2	500	20
1 1/2" x 1000 mm	70.1000.08V		48,3	3,2	1000	20

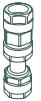

Pour toute référence hors catalogue, n'hésitez pas à nous contacter.



BOBINE FILETÉE EN ACIER GALVANISÉ OU NOIR, FILETÉE AUX DEUX EXTRÉMITÉS

DIMENSIONS	GALVA	NOIR	D	T	L	L1
2" x 50 mm	70.050.09V		60,3	3,6	50	23
2" x 60 mm	70.060.09V	70.060.09S	60,3	3,6	60	23
2" x 80 mm	70.080.09V	70.080.09S	60,3	3,6	80	23
2" x 100 mm	70.100.09V	70.100.09S	60,3	3,6	100	23
2" x 120 mm	70.120.09V	70.120.09S	60,3	3,6	120	23
2" x 150 mm	70.150.09V	70.150.09S	60,3	3,6	150	23
2" x 200 mm	70.200.09V	70.200.09S	60,3	3,6	200	23
2" x 250 mm	70.250.09V	70.250.09S	60,3	3,6	250	23
2" x 300 mm	70.300.09V	70.300.09S	60,3	3,6	300	23
2" x 400 mm	70.400.09V	70.400.09S	60,3	3,6	400	23
2" x 500 mm	70.500.09V	70.500.09S	60,3	3,6	500	23
2" x 1000 mm	70.1000.09V		60,3	3,6	1000	23
2 1/2" x 60 mm	70.060.10V	70.060.10S	76,1	3,6	60	27
2 1/2" x 80 mm	70.080.10V	70.080.10S	76,1	3,6	80	27
2 1/2" x 100 mm	70.100.10V	70.100.10S	76,1	3,6	100	27
2 1/2" x 120 mm	70.120.10V	70.120.10S	76,1	3,6	120	27
2 1/2" x 150 mm	70.150.10V	70.150.10S	76,1	3,6	150	27
2 1/2" x 200 mm	70.200.10V	70.200.10S	76,1	3,6	200	27
2 1/2" x 250 mm	70.250.10V	70.250.10S	76,1	3,6	250	27
2 1/2" x 300 mm	70.300.10V	70.300.10S	76,1	3,6	300	27
2 1/2" x 400 mm	70.400.10V		76,1	3,6	400	27
2 1/2" x 500 mm	70.500.10V		76,1	3,6	500	27
2 1/2" x 1000 mm	70.1000.10V		76,1	3,6	1000	27
3" x 80 mm	70.080.11V	70.080.11S	88,9	4	80	30
3" x 100 mm	70.100.11V	70.100.11S	88,9	4	100	30
3" x 120 mm	70.120.11V	70.120.11S	88,9	4	120	30
3" x 150 mm	70.150.11V	70.150.11S	88,9	4	150	30
3" x 200 mm	70.200.11V	70.200.11S	88,9	4	200	30
3" x 250 mm	70.250.11V	70.250.11S	88,9	4	250	30
3" x 300 mm	70.300.11V	70.300.11S	88,9	4	300	30
3" x 400 mm	70.400.11V		88,9	4	400	30
3" x 500 mm	70.500.11V		88,9	4	500	30
3" x 1000 mm	70.1000.11V		88,9	4	1000	30
4" x 100 mm	70.100.12V	70.100.12S	114,3	4,5	100	36
4" x 120 mm	70.120.12V	70.120.12S	114,3	4,5	120	36
4" x 150 mm	70.150.12V	70.150.12S	114,3	4,5	150	36
4" x 200 mm	70.200.12V	70.200.12S	114,3	4,5	200	36
4" x 250 mm	70.250.12V	70.250.12S	114,3	4,5	250	36
4" x 300 mm	70.300.12V	70.300.12S	114,3	4,5	300	36
4" x 400 mm	70.400.12V		114,3	4,5	400	36
4" x 500 mm	70.500.12V		114,3	4,5	500	36
4" x 1000 mm	70.1000.12V		114,3	4,5	1000	36

Pour toute référence hors catalogue, n'hésitez pas à nous contacter.

BOBINE FILETÉE EN ACIER GALVANISÉ OU NOIR, UNE DES DEUX EXTRÉMITÉS FILETÉES PLUS LONGUE

DIMENSIONS	GALVA	NOIR	D	T	L	L1	L2
1/2" x 100 mm	71.100.04V		21,3	2,6	100	15	50
1/2" x 150 mm	71.150.04V		21,3	2,6	150	15	60
1/2" x 200 mm	71.200.04V		21,3	2,6	200	15	60
1/2" x 300 mm	71.300.04V		21,3	2,6	300	15	60
3/4" x 100 mm	71.100.05V	71.100.05S	26,9	2,6	100	15	50
3/4" x 150 mm	71.150.05V		26,9	2,6	150	15	60
3/4" x 200 mm	71.200.05V		26,9	2,6	200	15	60
3/4" x 300 mm	71.300.05V		26,9	2,6	300	15	60
1" x 100 mm	71.100.06V		33,7	3,2	100	17	50
1" x 150 mm	71.150.06V	71.150.06S	33,7	3,2	150	17	70
1" x 200 mm	71.200.06V		33,7	3,2	200	17	70
1" x 300 mm	71.300.06V		33,7	3,2	300	17	70
1 1/4" x 100 mm	71.100.07V		42,4	3,2	100	20	50
1 1/4" x 150 mm	71.150.07V	71.150.07S	42,4	3,2	150	20	70
1 1/4" x 200 mm	71.200.07V		42,4	3,2	200	20	70
1 1/4" x 300 mm	71.300.07V		42,4	3,2	300	20	70
1 1/2" x 100 mm	71.100.08V		48,3	3,2	100	20	50
1 1/2" x 150 mm	71.150.08V		48,3	3,2	150	20	70
1 1/2" x 200 mm	71.200.08V		48,3	3,2	200	20	70
1 1/2" x 300 mm	71.300.08V		48,3	3,2	300	20	70
2" x 100 mm	71.100.09V		60,3	3,6	100	23	50
2" x 200 mm	71.200.09V		60,3	3,6	200	23	80
2" x 300 mm	71.300.09V		60,3	3,6	300	23	80

CARACTÉRISTIQUES	EN CONFORMITÉ AVEC LES NORMES DIN EN 10241
MATÉRIEL	TUBE EN ACIER SELON LA NORME DIN 10255
FILETAGE	EN CONFORMITÉ AVEC LA NORME ISO 7/1

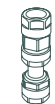
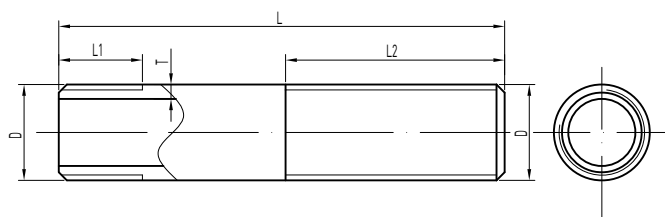

Pour toute référence hors catalogue, n'hésitez pas à nous contacter.



BOBINE FILETÉE EN ACIER GALVANISÉ OU NOIR, UNE SEULE EXTRÉMITÉ FILETÉE

DIMENSIONS	GALVA	NOIR	D	T	L	L1	L2
3/8" x 150 mm	72.150.03V		17,2	2,3	150	12	
3/8" x 200 mm	72.200.03V			17,2	2,3	200	12
1/2" x 100 mm	72.100.04V	72.100.04S		21,3	2,6	100	15
1/2" x 150 mm	72.150.04V	72.150.04S		21,3	2,6	150	15
1/2" x 200 mm	72.200.04V	72.200.04S		21,3	2,6	200	15
1/2" x 300 mm	72.300.04V			21,3	2,6	300	15
3/4" x 100 mm		72.100.05S		26,9	2,6	100	15
3/4" x 150 mm	72.150.05V	72.150.05S		26,9	2,6	150	15
3/4" x 200 mm	72.200.05V	72.200.05S		26,9	2,6	200	15
3/4" x 300 mm	72.300.05V			26,9	2,6	300	15
1" x 100 mm		72.100.06S		33,7	3,2	100	17
1" x 150 mm	72.150.06V	72.150.06S		33,7	3,2	150	17
1" x 200 mm		72.200.06S		33,7	3,2	200	17
1 1/4" x 100 mm	72.100.07V	72.100.07S		42,4	3,2	100	20
1 1/4" x 150 mm		72.150.07S		42,4	3,2	150	20
1 1/2" x 100 mm		72.100.08S		48,3	3,2	100	20
1 1/2" x 150 mm	72.150.08V	72.150.08S		48,3	3,2	150	20
1 1/2" x 200 mm		72.200.08S		48,3	3,2	200	20
2" x 100 mm	72.100.09V	72.100.09S		60,3	3,6	100	23
2" x 150 mm		72.150.09S		60,3	3,6	150	23
2" x 200 mm		72.200.09S		60,3	3,6	200	23

CARACTÉRISTIQUES	EN CONFORMITÉ AVEC LES NORMES DIN EN 10241
MATÉRIEL	TUBE EN ACIER SELON LA NORME DIN 10255
FILETAGE	EN CONFORMITÉ AVEC LA NORME ISO 7/1

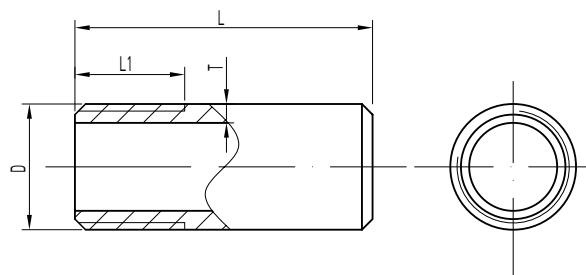

Pour toute référence hors catalogue, n'hésitez pas à nous contacter.

gebodrain

CANIVEAUX ET SIPHONS EN ACIER
INOXYDABLE OU EN ABS



CARACTÉRISTIQUES

Matières transportées * : 

* Cette famille de produits propose des produits adaptés pour ces utilisations.

Domaines d'utilisation :



GAMME DE PRODUITS GEBO DRAIN

P. 144-146

SÉRIES SMART AVEC APPLICATION SANDGRIP

Deux séries innovantes dotées d'une membrane de reprise d'étanchéité intégrale, d'un cadre et d'une grille ajustables en hauteur, et de l'application SANDGRIP (revêtement d'adhérence).

P. 147-152

SIPHONS DE SOL EN ACIER INOXYDABLE AVEC APPLICATION SANDGRIP

P. 153-154

SIPHONS DE SOL EN ABS AVEC APPLICATION SANDGRIP

P. 155-156

SIPHONS DE SOL EN ACIER INOXYDABLE AVEC CADRE À CARRELER

P. 157-161

CANIVEAUX DE SOL POUR DOUCHE À L'ITALIENNE EN ACIER INOXYDABLE AVEC APPLICATION SANDGRIP

P. 162-163

SPÉCIAL INDUSTRIE

LÉGENDE



Piscine



Douche



Usage industriel

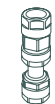

SAND
GRIP

La force du sable au service de l'hydraulique

SANDGRIP



Pour SIPHONS et CANIVEAUX

Une fine couche de sable, adhérant à la surface de l'acier des produits GEBO DRAIN, permet une performance maximale en termes de prise à la chape et de simplicité de pose.

Les caractéristiques du sable, telles que la porosité et la granulosité, sont la valeur ajoutée de l'application SANDGRIP. En effet, cette application permet de réduire les marges d'erreur lors de l'installation et augmente la durée de vie du produit.

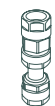

SÉRIES SMART

Caniveau et siphon avec membrane de reprise d'étanchéité intégrale

Deux séries innovantes dotées d'une membrane de reprise d'étanchéité intégrale, d'un cadre et d'une grille ajustables en hauteur, et de l'application **SANDGRIP** (revêtement d'adhérence).

CLOCHE DÉMONTABLE

Pratique et simple à sortir, facile d'entretien, elle permet une inspection immédiate par l'utilisateur.



FENTES D'ÉVACUATION

Les fentes d'évacuation garantissent le drainage des fuites directement sur l'embase, tandis que la membrane préassemblée empêche l'infiltration en profondeur et limite les dommages.

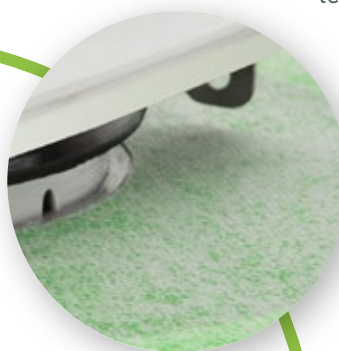

SERIE smart

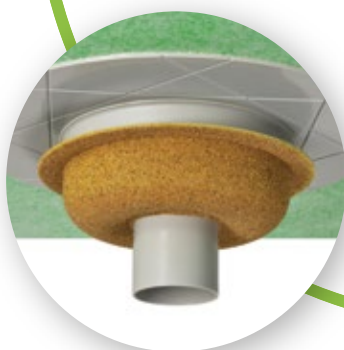

SANDGRIP (PRÉ-SABLÉ)

Le corps recouvert de sable permet une plus grande adhérence au sol et réduit le risque de désolidarisation.



PIEDS RÉGLABLES

Permet de régler l'angle d'inclinaison et de nivellement du caniveau en cas de pente de la surface du dallage.

SMART LINE

CANIVEAU AVEC PIEDS RÉGLABLES



- **Membrane étanche** pré-assemblée
- **Pieds réglables en hauteur** pour une installation aisée
- Grille en **acier inoxydable 304**, disponible en grille pleine réversible ou en grille à trous carrés non réversible
- Polyvalence d'installation avec **support mural ou au sol** grâce au système de pliage sur la platine
- **Revêtement sablé** pour une meilleure adhérence au sol (application **SANDGRIP**)
- Sortie mâle horizontale en **ABS**

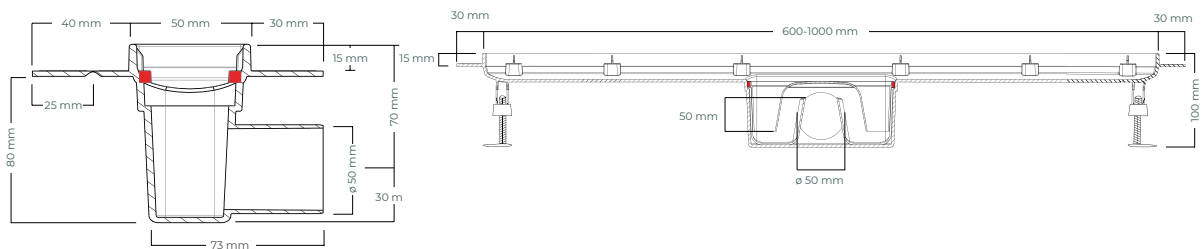
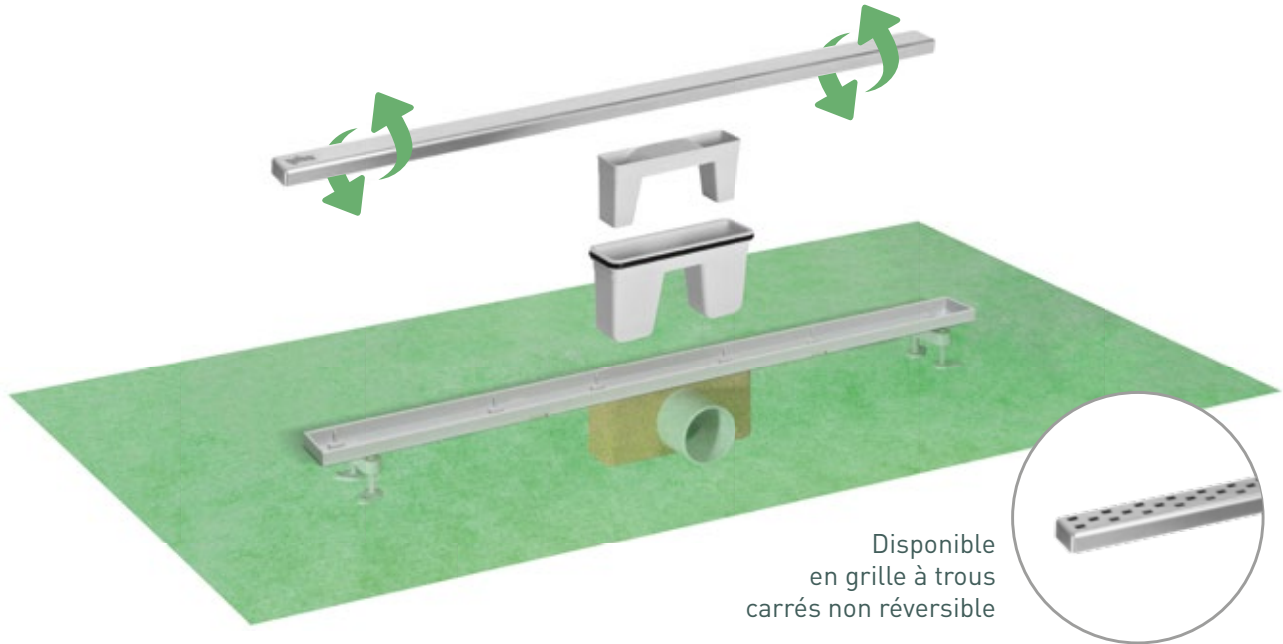

CANIVEAU AVEC GRILLE PLEINE (réversible)

Dimensions de la grille [mm]	Dimensions de la membrane [mm]	Réf.
600 x 50 x 100	1054 x 500	21.684.600
700 x 50 x 100	1154 x 500	21.684.700
800 x 50 x 100	1254 x 500	21.684.800
900 x 50 x 100	1354 x 500	21.684.900
1000 x 50 x 100	1454 x 500	21.684.1000

CANIVEAU AVEC GRILLE À TROUS CARRÉS (non réversible)

Dimensions de la grille [mm]	Dimensions de la membrane [mm]	Réf.
600 x 50 x 100	1054 x 500	21.684.602
700 x 50 x 100	1154 x 500	21.684.702
800 x 50 x 100	1254 x 500	21.684.802
900 x 50 x 100	1354 x 500	21.684.902
1000 x 50 x 100	1454 x 500	21.684.1002

SMART 360°

SIPHON ROTATIF



- **Membrane d'étanchéité** pré-assemblée
- Cadre et grille réglables en hauteur et **pivotant à 360°**
- Présence de **fentes** pour la **collecte** des fuites d'eau
- **Revêtement sablé** pour une meilleure adhérence sur pied de sol (application **SandGrip**)
- Sortie mâle **verticale/horizontale** en ABS
- Structure et grille en **acier inox 304**
- Points de mise à la terre
- Déchets évacués
- Siphon amovible
- Surface polie

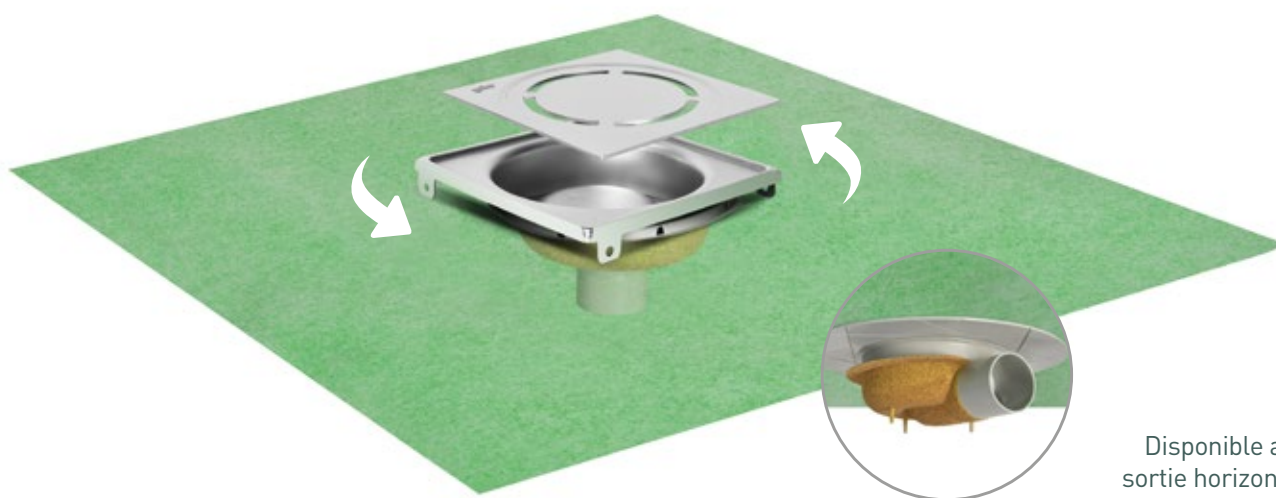

Disponible avec sortie horizontale

Réf. 21.1807

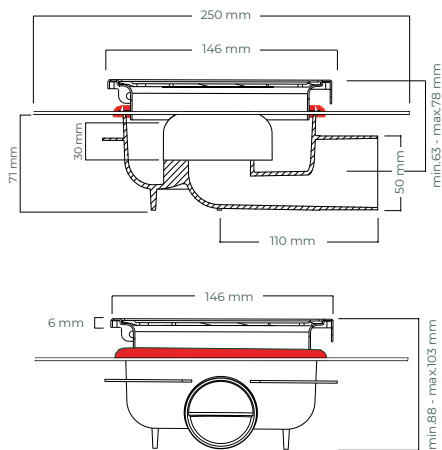

Réf. 21.1907

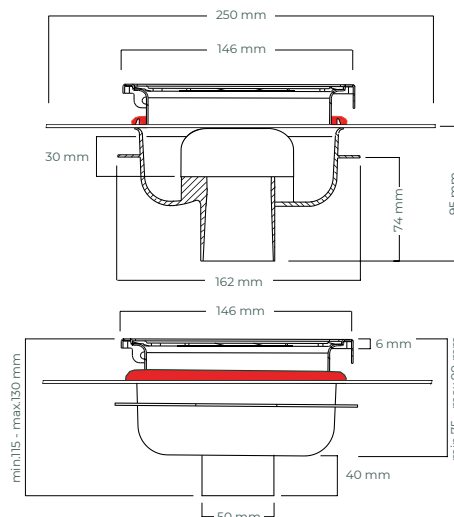

SIPHON SMART 360°

Description	Dimensions	Réf.
Sortie Horizontale	Membrane : 500 x 500 mm - Grille : 146 x 146 mm	21.1807
Sortie Verticale	Membrane : 500 x 500 mm - Grille : 146 x 146 mm	21.1907

SIPHONS DE SOL EN ACIER INOXYDABLE AVEC APPLICATION SANDGRIP

Les siphons de sol en acier inoxydable avec application **SANDGRIP** sont constitués d'un corps en acier inoxydable avec une inclinaison vers le tuyau d'évacuation pour empêcher le dépôt de sédiments. Le siphon est amovible pour faciliter le nettoyage et garantir le maximum d'hygiène.

La grille est en acier inoxydable satiné avec des trous carrés de 8 mm.

Ces produits sont disponibles en sortie horizontale ou verticale.

Caractéristiques des produits:

- Siphons de sol en acier **inoxydable AISI 304**
- Application **SANDGRIP**
- Composants en acier inoxydable soumis à un **processus de moulage à froid**
- Soudures au laser et assemblage automatisé pour un ajustage parfait
- Sortie avec joint d'étanchéité en **EPDM**
- Adapté pour une température de l'eau maximum de **90°**
- Siphon en **polypropylène** amovible pour faciliter le nettoyage

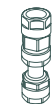

SIPHONS DE SOL AVEC ADAPTATEUR ABS ORIENTABLE 360°



- Siphons de sol en acier inoxydable AISI 304
- Grille et bord polis
- Système de membrane à mémoire de forme: fonction de clapet anti-retour des odeurs
- Sortie verticale en 50 mm, joint d'étanchéité en EPDM
- Orientable 360° coude ABS permettant une sortie horizontale en 50 mm
- Spécificité: suppression de la garde d'eau
- Débit: 30 l/mn
- Épaisseur de la grille en acier inoxydable: 2,0 mm
- Épaisseur du corps: 1,25 mm



SORTIE HORIZONTALE OU VERTICALE

L X L X H (en mm)	ÉVACUATION	RÉFÉRENCE *
96 x 96 x 50	50 mm	21.12710*
96 x 96 x 50	50 mm	21.12810
146 x 146 x 54	50 mm	21.12715
146 x 146 x 54	50 mm	21.12815
126 x 126 x 50	50 mm	21.126.050**
146 x 146 x 78	50 mm	21.128.050**

* Seulement sur stock disponible

** Sur demande

21.12710 *

- Grille à trous ronds
- Dimensions : 96 x 96 x 50 mm
- Poids : 400 g
- Capacité de charge : 300 kg

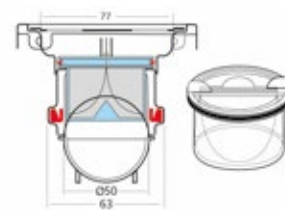
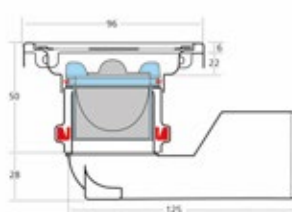

21.12810

- Grille à trous carrés
- Dimensions : 96 x 96 x 50 mm
- Poids : 400 g
- Capacité de charge : 300 kg

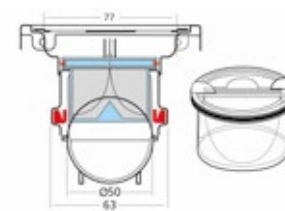
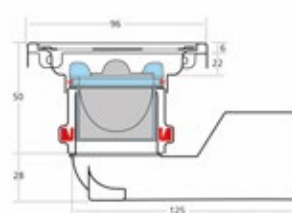

21.12715

- Grille à trous ronds
- Dimensions : 146 x 146 x 54 mm
- Poids : 500 g
- Capacité de charge : 400 kg

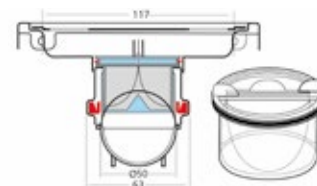
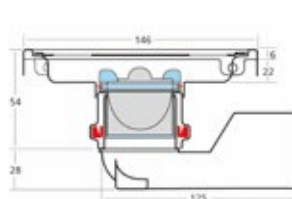

21.12815

- Grille à trous carrés
- Dimensions : 146 x 146 x 54 mm
- Poids : 500 g
- Capacité de charge : 400 kg

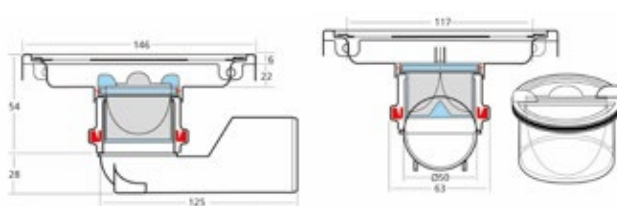
**21.126.050 ****

- Grille rosace
- Dimensions : 126 x 126 x 50 mm
- Poids : 570 g
- Capacité de charge : 300 kg

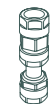
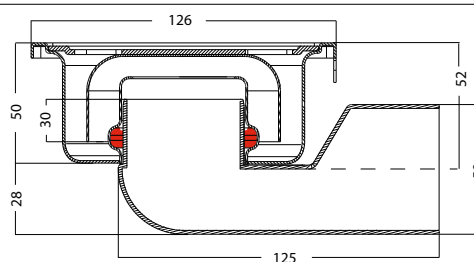
**21.128.050 ****

- Grille rosace
- Dimensions : 146 x 146 x 78 mm
- Poids : 570 g
- Capacité de charge : 300 kg

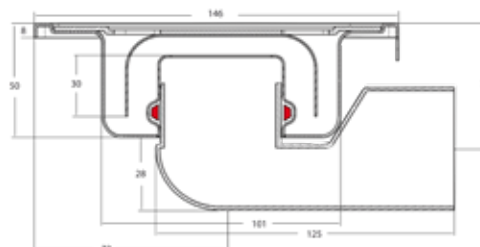

SIPHONS DE SOL AVEC ADAPTATEUR ABS ORIENTABLE 360°



Ajustables en hauteur avec évacuation désaxée

- Siphons de sol en acier inoxydable AISI 304
- Grille et bord polis
- Sortie verticale en 50 mm, joint d'étanchéité en EPDM
- Orientable 360° coude ABS permettant une sortie horizontale en 50 mm
- Spécificité: suppression de la garde d'eau
- Débit: 30 l/mn
- Épaisseur de la grille en acier inoxydable: 2,0 mm
- Épaisseur du corps: 1,25 mm



SORTIE HORIZONTALE OU VERTICALE		
L X l x H (en mm)	ÉVACUATION	RÉFÉRENCE
146 x 146 x 60/77mm	50 mm	21.22715
146 x 146 x 60/77mm	50 mm	21.22815
146 x 146 x 60/77mm	50 mm	21.22915

SUR DEMANDE

21.22715

- Grille à trous ronds
- Dimensions : 146 x 146 x 60/77 mm
- Poids : 850 g
- Capacité de charge : 300 kg

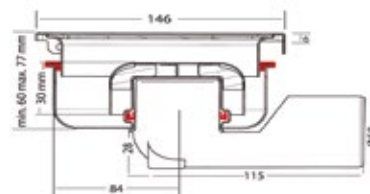

21.22815

- Grille à trous carrés
- Dimensions : 146 x 146 x 60/77 mm
- Poids : 850 g
- Capacité de charge : 300 kg

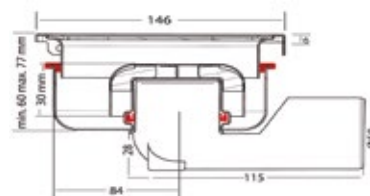

21.22915

- Grille rosace
- Dimensions : 146 x 146 x 60/77 mm
- Poids : 850 g
- Capacité de charge : 300 kg

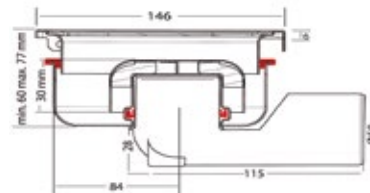

SORTIE HORIZONTALE

- Capacité de charge : 250 kg
- Grilles à trous carrés de 8 mm
- Débit : 20l/mn

Réf. 21.413

L X l X H (en mm)	ÉVACUATION	RÉFÉRENCE
105 x 105 x 63	40 mm	21.413
150 x 150 x 88	50 mm	21.419

21.413

- 105 x 105 x 63 mm
- Cloche inversée, extractable, en PVC
- Sortie pour tube PVC de diamètre extérieur 40 mm
- Poids : 450 g

21.419

- 150 x 150 x 88 mm
- Cloche inversée, extractable, en PVC
- Sortie pour tube PVC de diamètre extérieur 50 mm
- Poids : 800 g

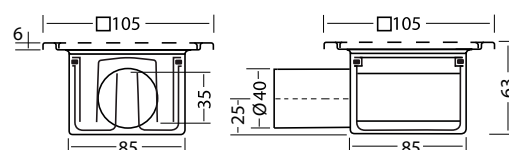

Réf. 21.419

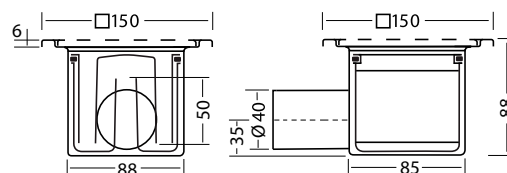

Les siphons 21.413 et 21.419 sont livrés avec leurs manchons d'adaptation :

21.111.664.40 pour la référence **21.413**

21.111.664.50 pour la référence **21.419**

SORTIE VERTICALE



- Capacité de charge : 200 kg
- Débit : 18 l/mn
- Grilles à trous ronds

L X L X H (en mm)	ÉVACUATION	RÉF.
100 x 100 x 55	40 mm	21.412
100 x 100 x 55 (grille vissée)	40 mm	21.412V **
150 x 150 x 76	50 mm	21.414
Siphon rond		
Ø 100 x 55	40 mm	21.412R *
Ø 150 x 76	50 mm	21.414R *

* Sur demande

** Seulement sur stock disponible

21.412

- 100 x 100 x 55 mm
- Poids : 300 g

21.412V

- Idem 21.412, modèle à grille vissée (seulement sur stock disponible)

21.412R modèle rond

- Diamètre : 100 mm, hauteur : 55 mm
- Poids : 250 g
- Sortie pour tube PVC de diamètre extérieur 50 mm
- Capacité de charge : 350 kg

21.414

- 150 x 150 x 76 mm
- Poids : 750 g

21.414R modèle rond

- Diamètre : 150 mm, hauteur : 76 mm
- Poids : 700 g

Réf. 21.412

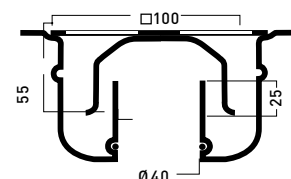

Réf. 21.412R

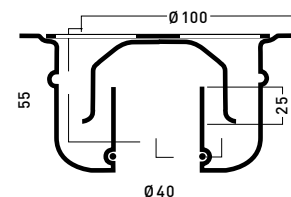

Réf. 21.414

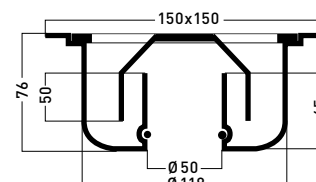

Réf. 21.414R

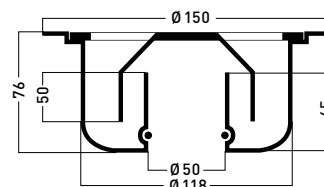

SIPHONS DE SOL EN ABS AVEC APPLICATION SANDGRIP

Caractéristiques du produit:

- Corps en **ABS**
- Grille acier **inox 304**
- Application **SANDGRIP** pour une meilleure adhérence et durée de vie de l'installation
- **Grille ajustable en hauteur**, jusqu'à 19 mm possible
- Surface mate à **haute résistance**
- Joint d'étanchéité en **EPDM**
- Adapté pour une température de l'eau maximum de **60°**
- Siphon amovible en **polypropylène**

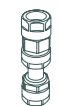
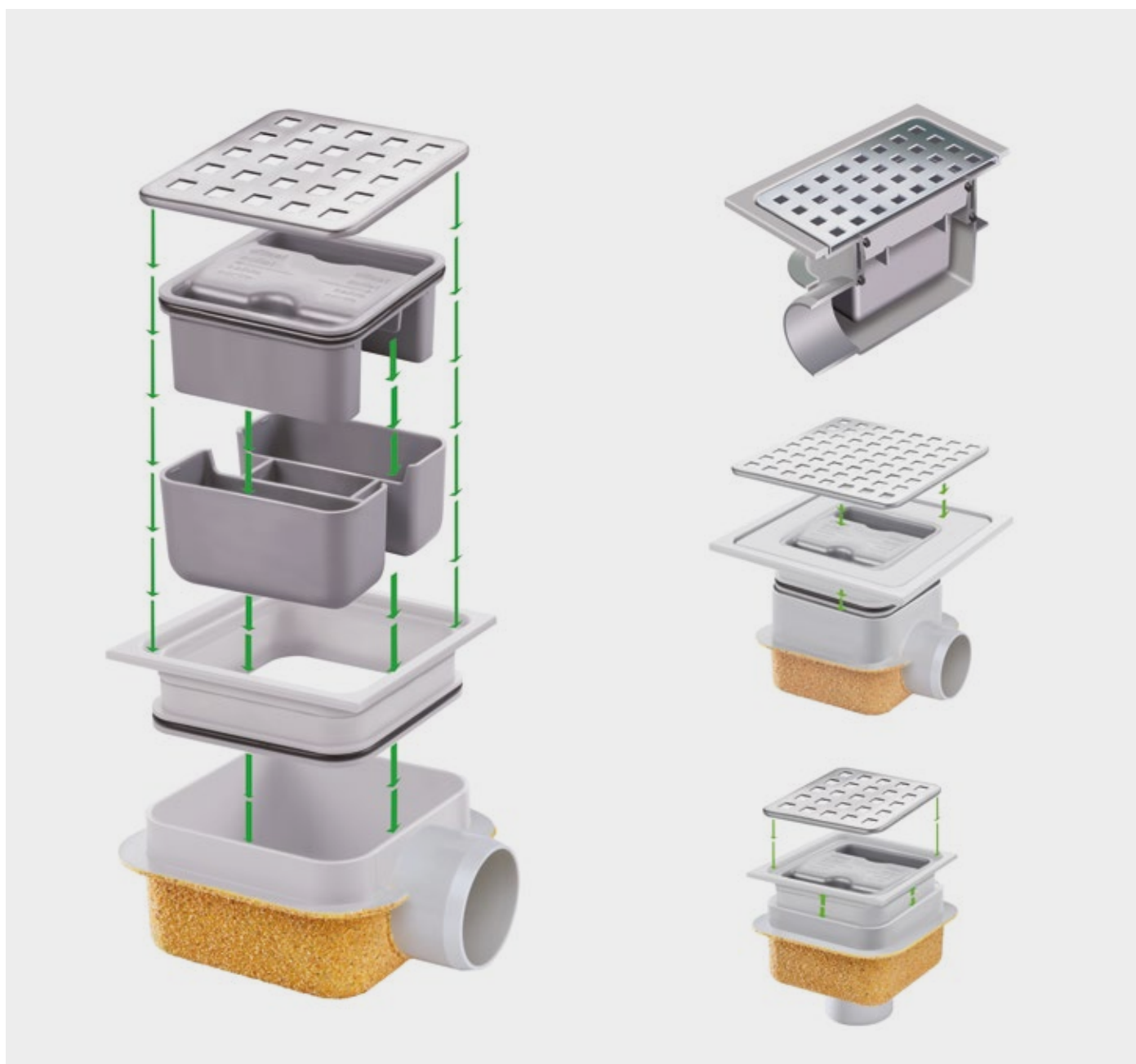

SIPHONS DE SOL EN ABS



Disponibles avec l'application **SANDGRIP** pour douche avec grille 105 x 105 mm ou 150 x 150 mm en acier inoxydable.

- Débit : 20l/mn
- Capacité de charge : 125 kg

SORTIE HORIZONTALE OU VERTICALE

L x l x h (en mm)	Évacuation	Réf.
105 x 105 x (62 - 81)	verticale 40mm	21.612
105 x 105 x (62 - 81)	horizontale 40 mm	21.613
150 x 150 x (62 - 81)	horizontale 40 mm	21.617
150 x 150 x (80 - 99)	horizontale 50 mm	21.619

21.612 Sortie verticale

- Corps en ABS avec application **SANDGRIP**
- Dimensions : 105 x 105 x 62-81 mm
- Cloche inversée extractable en PVC avec 35 mm de garde d'eau

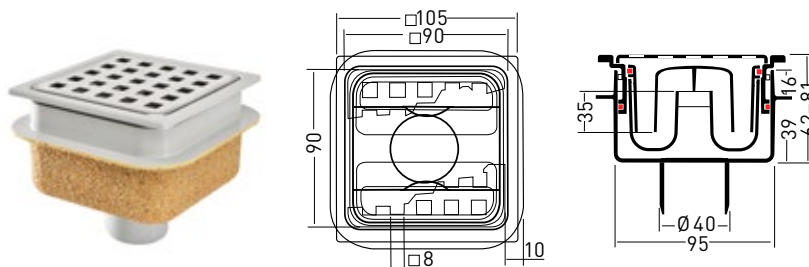

21.613 Sortie horizontale

- Corps en ABS avec application **SANDGRIP**
- Dimensions : 105 x 105 x 62-81 mm
- Cloche inversée extractable en PVC avec 35 mm de garde d'eau

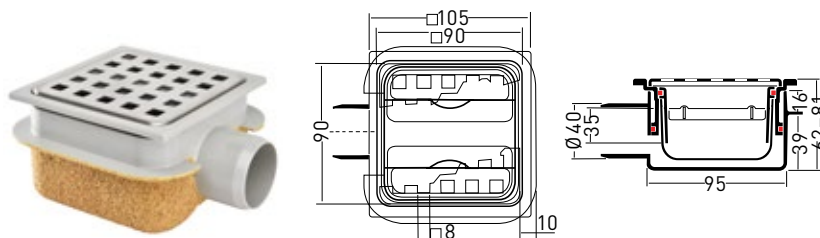

21.617 Sortie horizontale

- Corps en ABS avec application **SANDGRIP**
- Dimensions : 150 x 150 x 62-81 mm
- Cloche inversée extractable en PVC avec 35 mm de garde d'eau

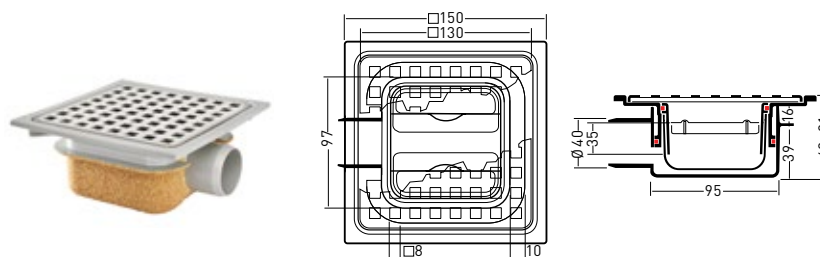

21.619 Sortie horizontale

- Corps en ABS avec application **SANDGRIP**
- Dimensions : 150 x 150 x 80 -99 mm
- Cloche inversée extractable en PVC avec 50 mm de garde d'eau

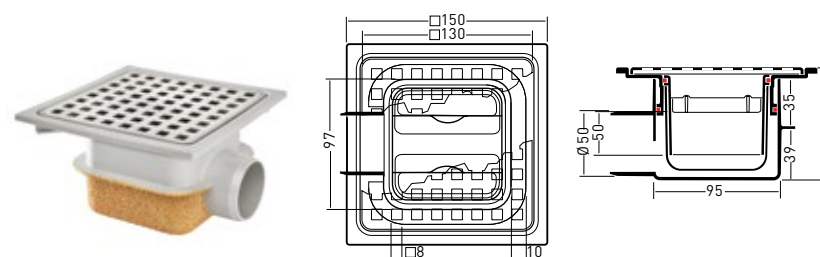

SIPHONS DE SOL EN ACIER INOXYDABLE AVEC CADRE À CARRELER

Caractéristiques des produits:

- Siphons de sol en **acier inoxydable AISI 304**
- Application **SANDGRIP**
- Composants en acier inoxydable soumis à un **processus de moulage à froid**
- Soudures au laser et assemblage automatisé pour un ajustage parfait
- Sortie avec joint d'étanchéité en **EPDM**
- Adapté pour une température de l'eau maximum de **90°**
- Siphons en **polypropylène** amovible pour faciliter le nettoyage

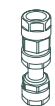

SÉRIE 21.820



Gamme de siphons à carreler, livrée avec une sortie horizontale permettant d'obtenir une surface lisse et homogène, éliminant tout élément de perturbation visuelle de l'environnement du bain ou de la piscine.

- Siphons de sol en acier inoxydable AISI 304
- Cadre facilement extractible à l'aide d'une clé
- Périphérie quasi invisible
- Système de membrane à mémoire de forme : fonction de clapet anti-retour des odeurs
- Sortie verticale en 50 mm, joint d'étanchéité en EPDM
- Orientable 360° coude ABS permettant une sortie horizontale en 50 mm
- Facile à nettoyer
- Débit : 35 l/mn



L x l x h (en mm)	Évacuation	Réf.
96 x 96 x 68-96	Latérale 75 mm	21.820.096
146 x 146 x 68-96	Latérale 75 mm	21.820.146
196 x 196 x 68-96	Latérale 75 mm	21.820.196
296 x 296 x 68-96	Latérale 75 mm	21.820.296

SUR DEMANDE

Réf. 21.820.096 - 21.820.146 - 21.820.196

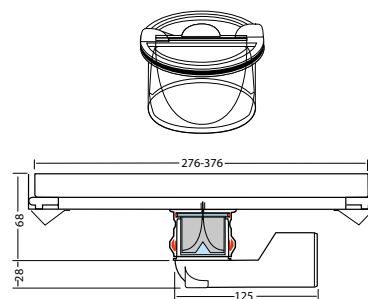
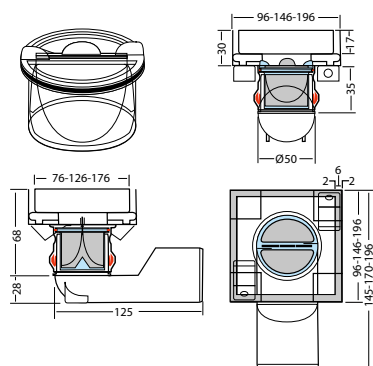

Réf. 21.820.296

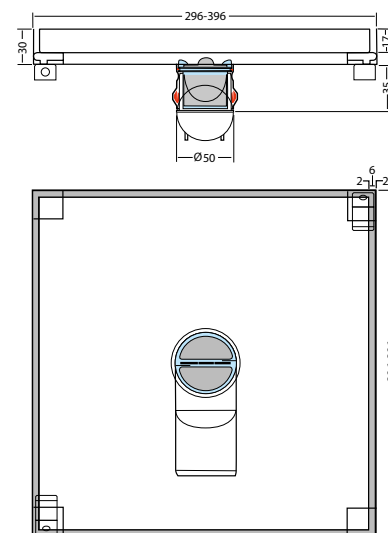

CANIVEAUX DE SOL POUR DOUCHE À L'ITALIENNE EN ACIER INOXYDABLE AVEC APPLICATION SANDGRIP

Caractéristiques des produits:

- Caniveaux en acier inoxydable **AISI 304**
- Application **SandGrip**
- Fabrication selon un **procédé d'emboutissage** en série
- Soudures au laser et assemblage automatisé pour un **ajustage parfait**
- Traitement des pièces pour une **surface homogène**
- Joint d'étanchéité en **EPDM**



SÉRIE PREMIUM LINE



CANIVEAUX avec système de membrane à mémoire de forme. Disponibles avec 3 modèles de grille et également en remontée murale. Sortie horizontale ou verticale.

- Caniveaux en acier inoxydable AISI 304
- Largeur: 70 mm
- Système de membrane à mémoire de forme: fonction de clapet anti-retour des odeurs
- Sortie verticale en 50 mm, joint d'étanchéité en EPDM
- Orientable 360° coude ABS permettant une sortie horizontale en 50 mm
- Longueur: de 300 à 1000 mm
- Hauteur: 67-95 (avec le coude)
- Débit: 30 l/mn

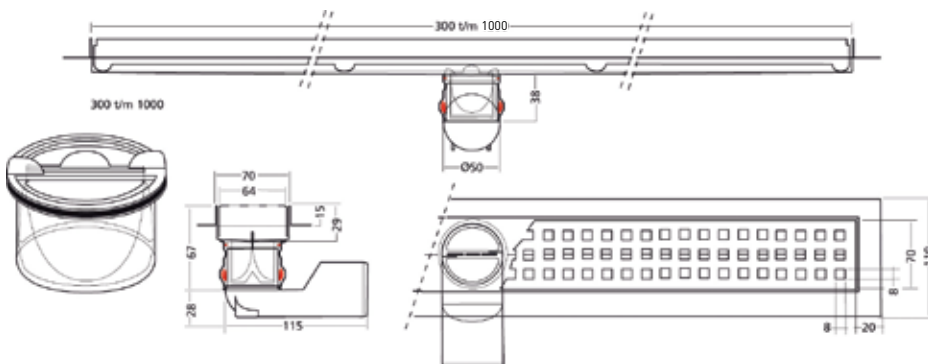

SORTIE HORIZONTALE OU VERTICALE Ø 50

Grille à trous carrés



L x l x h (en mm)	Réf.
300 x 70 x 67* / 95**	21.623.300
400 x 70 x 67* / 95**	21.623.400
500 x 70 x 67* / 95**	21.623.500
600 x 70 x 67* / 95**	21.623.600
700 x 70 x 67* / 95**	21.623.700
800 x 70 x 67* / 95**	21.623.800
900 x 70 x 67* / 95**	21.623.900
1000 x 70 x 67* / 95**	21.623.1000

67* = hauteur verticale
95** = hauteur horizontale

Grille pleine

Sur demande



L x l x h (en mm)	Réf.
800 x 70 x 67* / 95**	21.623.803
900 x 70 x 67* / 95**	21.623.903
1000 x 70 x 67* / 95**	21.623.1003

67* = hauteur verticale
95** = hauteur horizontale

Grille à trous ronds

Sur demande



L x l x h (en mm)	Réf.
800 x 70 x 67* / 95**	21.623.806
900 x 70 x 67* / 95**	21.623.906
1000 x 70 x 67* / 95**	21.623.1006

67* = hauteur verticale
95** = hauteur horizontale

REMONTÉE MURALE

Largeur réduite à 70 mm, avec système à mémoire de forme et une remontée murale

- Caniveaux en acier inoxydable AISI 304
- Largeur: 70 mm
- Modèle grille pleine
- Système de membrane à mémoire de forme: fonction de clapet anti-retour des odeurs
- Sortie verticale en 50 mm, joint d'étanchéité en EPDM
- Débit: 40 l/min
- Longueur: 800 mm
- Hauteur: 67-95 (avec le coude)

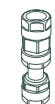

L x l x h (en mm)	Réf.
800 x 70 x 67* / 95**	21.711.800

67* = hauteur verticale

95** = hauteur horizontale

SUR DEMANDE

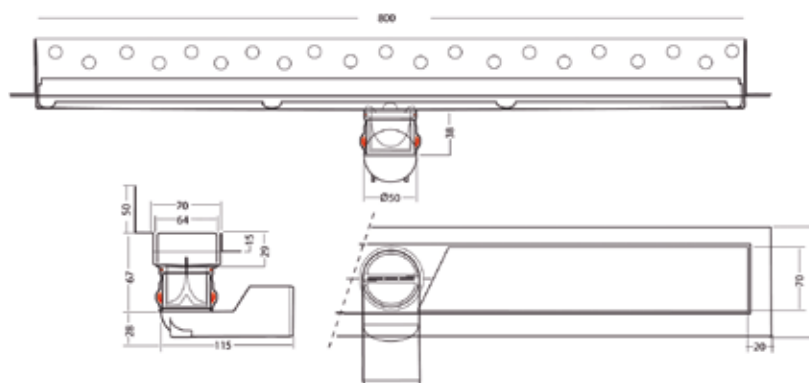
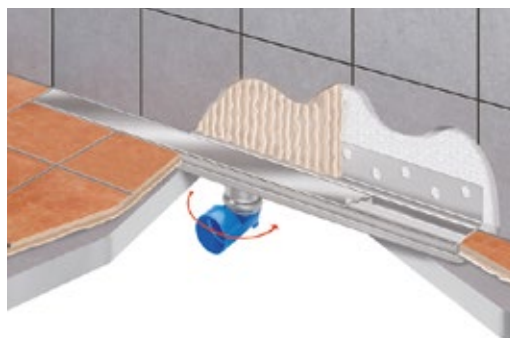

SORTIE HORIZONTALE Ø 50



- Caniveaux en acier inoxydable AISI 304
- Largeur: 100 mm
- Cloche inversée en ABS facile à enlever pour le nettoyage
- Avec bavette périphérique de positionnement
- Vis latéral pour mise à la terre
- Sortie avec joint d'étanchéité en EPDM
- Grille à trous carrés de 8 mm
- Débit: 35 l/mn

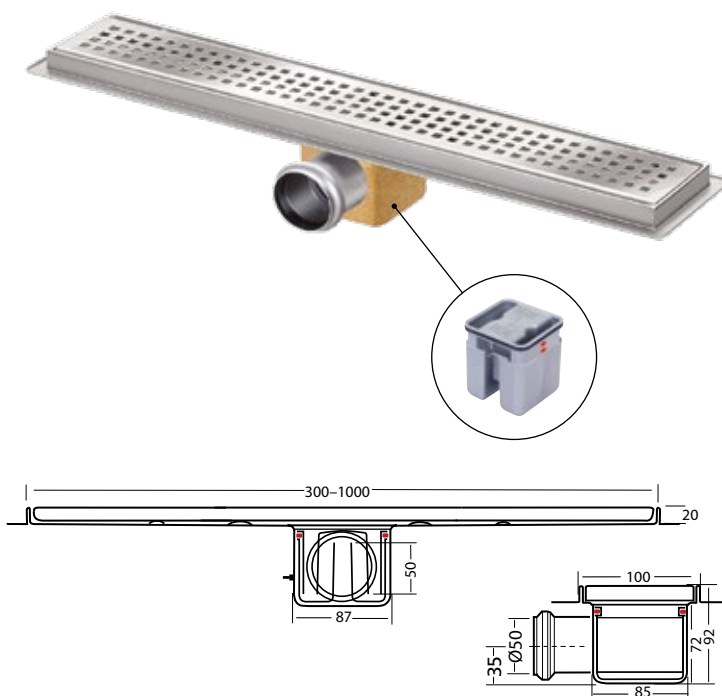

GRILLE À TROUS CARRÉS

- Grille à trous carrés en acier inoxydable AISI 304
- Longueur: de 300 à 1000 mm



L x l x h (en mm)	Réf.
300 x 100 x 92	21.624.300
400 x 100 x 92	21.624.400
500 x 100 x 92	21.624.500
600 x 100 x 92	21.624.600
700 x 100 x 92	21.624.700
800 x 100 x 92	21.624.800
900 x 100 x 92	21.624.900
1000 x 100 x 92	21.624.1000

Sur demande par longueur de 1100 mm à 2000 mm

GRILLE PLEINE

- Grille pleine pour évacuation périphérique en acier inoxydable AISI 304
- Longueur: 800-900-1000 mm



L x l x h (en mm)	Réf.
800 x 100 x 92	21.624.803
900 x 100 x 92	21.624.903
1000 x 100 x 92	21.624.1003

SUR DEMANDE

GRILLE À TROUS ROUNDS

- Grille à trous ronds en acier inoxydable AISI 304
- Longueur: 800-900-1000 mm



L x l x h (en mm)	Réf.
800 x 100 x 92	21.624.806
900 x 100 x 92	21.624.906
1000 x 100 x 92	21.624.1006

SUR DEMANDE

SORTIE VERTICALE Ø 50



- Caniveaux en acier inoxydable AISI 304
- Largeur: 100 mm
- Cloche inversée en ABS facile à enlever pour le nettoyage
- Avec bavette périphérique de positionnement
- Vis latéral pour mise à la terre
- Sortie avec joint d'étanchéité en EPDM
- Grille à trous carrés de 8 mm
- Débit: 35 l/mn

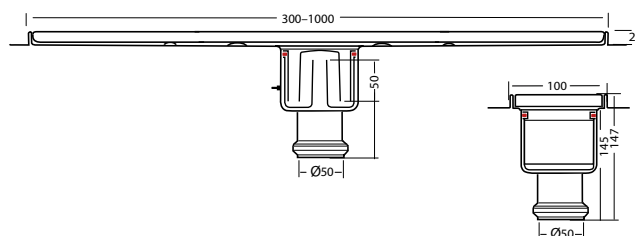

GRILLE À TROUS CARRÉS

- Grille à trous carrés en acier inoxydable AISI 304
- Longueur: 800-900-1000 mm



L x l x h (en mm)	Réf.
300 x 100 x 147	21.625.300
400 x 100 x 147	21.625.400
500 x 100 x 147	21.625.500
600 x 100 x 147	21.625.600
700 x 100 x 147	21.625.700
800 x 100 x 147	21.625.800
900 x 100 x 147	21.625.900
1000 x 100 x 147	21.625.1000

Sur demande par longueur de 1100 mm à 2000 mm

GRILLE PLEINE

- Grille pleine pour évacuation périphérique en acier inoxydable AISI 304
- Longueur: 800-900-1000 mm



L x l x h (en mm)	Réf.
800 x 100 x 147	21.625.803
900 x 100 x 147	21.625.903
1000 x 100 x 147	21.625.1003

SUR DEMANDE

GRILLE À TROUS RONDS

- Grille à trous ronds pour évacuation périphérique en acier inoxydable AISI 304
- Longueur: 800-900-1000 mm



L x l x h (en mm)	Réf.
800 x 100 x 147	21.625.806
900 x 100 x 147	21.625.906
1000 x 100 x 147	21.625.1006

SUR DEMANDE

SPÉCIAL INDUSTRIE

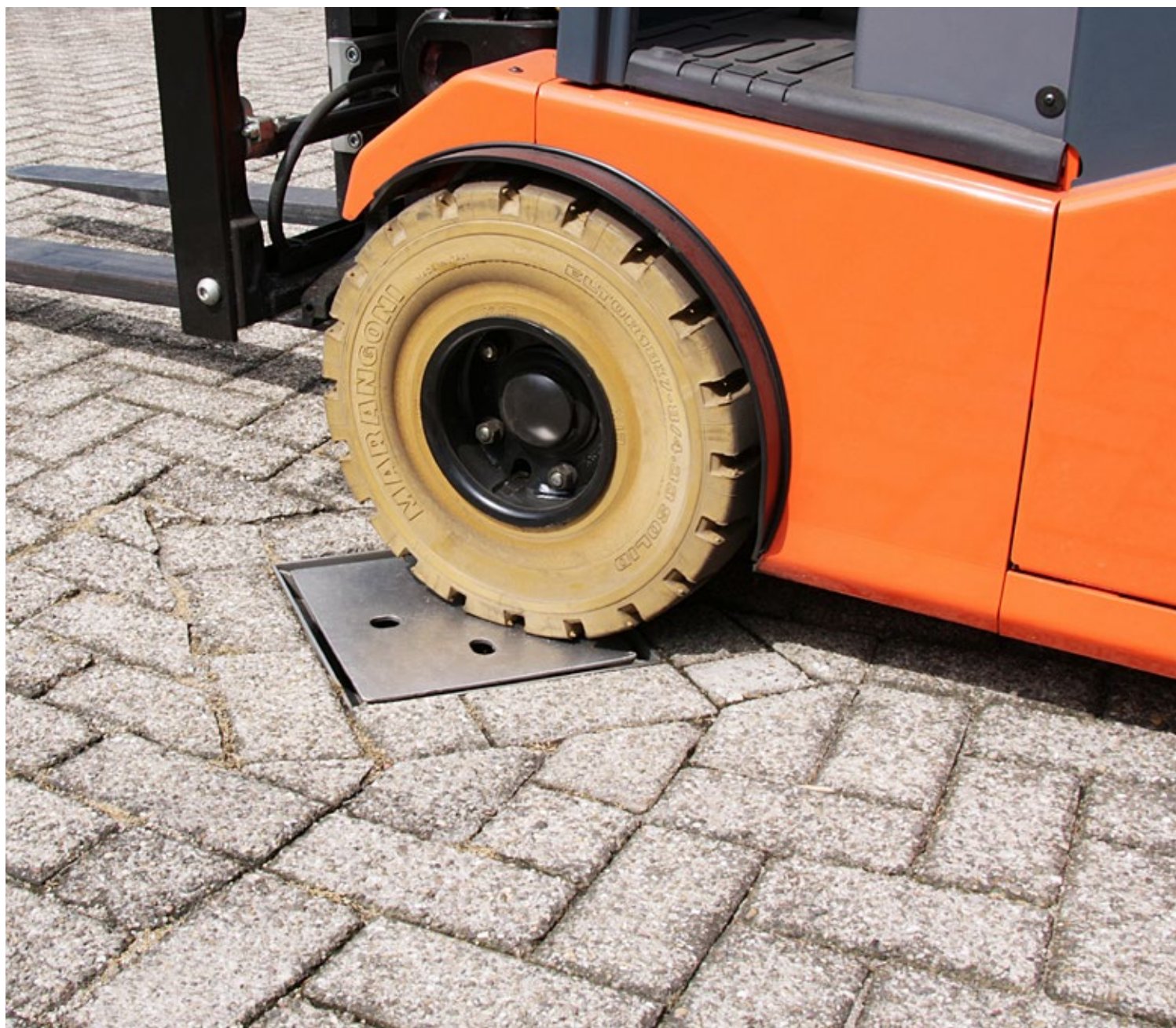

SIPHONS DE SOL EN ACIER INOXYDABLE

- Siphons de sol en acier inoxydable AISI 304
- Grille et bord polis
- Cloche extractable
- Sortie verticale en 75 mm, joint d'étanchéité en EPDM
- Orientable 360° coude ABS permettant une sortie horizontale en 75 mm

SORTIE HORIZONTALE OU VERTICALE

L x l x h (en mm)	Évacuation	Réf.
Grille à trous ronds 8 mm		
300 x 300 x (130 - 175)	75 mm	21.6230
Grille caillebotis		
300 x 300 x (130-175)	75 mm	21.6232

SUR DEMANDE

21.6230

- 300 x 300 mm
- Grille à trous ronds Ø 8 mm
- Capacité de charge: 600 kg

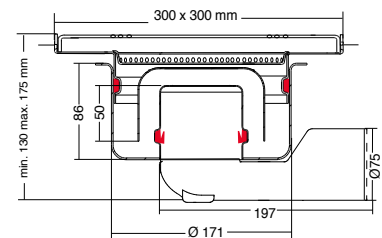

21.6232

- 300 x 300 mm
- Grille caillebotis
- Capacité de charge: 700 kg

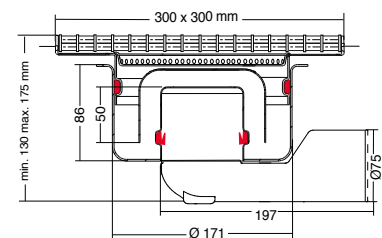

ACCESSOIRES

MEMBRANE A MÉMOIRE DE FORME

Réf.

21.111.623



VOS CONTACTS CLÉS



NOUS SOMMES À VOTRE ÉCOUTE...

DIRECTION FILIALE ET DIRECTION COMMERCIALE

Email : karim.derdiche@gebo.fr

SERVICE CLIENT

Tél : 02 51 52 70 70
Email : ventes@gebo.fr

DIRECTION FINANCIERE

Email : isabelle.geffard@gebo.fr

SERVICE LOGISTIQUE

Email : antoine.pauline@gebo.fr
Email : pierric.allouat@gebo.fr

SERVICE MARKETING

Email : sandrine.simonpetit@gebo.fr

LÉGENDE

Application:



eau froide, eau chaude



air comprimé



systèmes de chauffage



eau potable

Domaines d'utilisation :



nouvelle installation



réparation



renovation



piscine



douche



industrie

CONDITIONS GÉNÉRALES DE VENTE

1 GÉNÉRALITÉS

- 1.1 – Les renseignements donnés dans les catalogues, notices, ou autres documents ne sont fournis qu'à titre indicatif et sont susceptibles de modification à tout moment. Les photos des articles présentés ne sont pas contractuelles.
- 1.2 – Nos prix sont communiqués à titre indicatif et sans engagement. Ils s'entendent HT – départ notre siège en France. Ils peuvent être révisés notamment en fonction de modifications suivant l'évolution du cours des matières premières.
- 1.3 Toute commande fera l'objet d'une confirmation par nos soins (Accusé de Réception de Commande) – validité Prix 30 jours – mention faite des frais de port selon le type d'expédition demandé, standard ou express.
- 1.4 Le Franco est accordé à partir de 250 euros HT de commande pour une livraison standard (48h à 72h) hors express en France métropolitaine.
- 1.5 Tout retour de matériel sera soumis à un accord préalable de notre société et donnera lieu à une réfaction du prix facturé. Après acceptation par nos services, le retour du matériel, en bon état et dans son emballage d'origine, se fera en port payé. Aucune marchandise ne sera réceptionnée en port dû.
- 1.6 Nous nous réservons la possibilité de facturer des frais de gestion pour toute annulation de commande confirmée.

2 CONDITIONS DE LIVRAISON

- 2.1 Toutes nos marchandises, expédiées en franco ou port payé, voyagent aux risques et périls du destinataire.
- 2.2 Toute réclamation devra nous être transmise dans un délai de 3 jours ouvrables suivant la réception de la marchandise, compte tenu que les vérifications, tant quantitatives que qualitatives, et les réserves motivées à la livraison (art. L 133-3 et L 133-4 du Code du Commerce) auront été mentionnées sur le document de transport et confirmées par lettre recommandée au transporteur (art. L 133-1 et L 133-6 du Code du Commerce).

3 CONDITIONS DE PAIEMENT

- 3.1 Sauf accord entre les parties pour un règlement comptant à réception de la marchandise avec escompte négocié, le paiement des factures se fera à 45 jours fin de mois (ou par défaut selon accord professionnel dérogatoire en vigueur), à l'adresse mentionnée sur celles-ci.
- 3.2 En application du décret n°2012-1115 du 2 Octobre 2012, une indemnité forfaitaire pour frais de recouvrement de 40 Euros sera due en cas de retard de paiement en sus des indemnités de retard.
- 3.3 En cas de non-respect des échéances, il pourra être procédé à la suspension des livraisons de toutes les commandes en cours, ainsi qu'à l'application d'intérêts de retard (art. L 441-6 du Code du Commerce).

4 ATTRIBUTION DE JURIDICTION

- 4.1 En cas de contestation, et sans résolution du litige à l'amiable, la loi française est seule applicable. Tous nos litiges relèvent, nonobstant toute clause contraire, de la compétence exclusive du Tribunal de Commerce de La Roche-sur-Yon, quels que soient les conditions de vente et le cas de mode de paiement convenu, même en cas de pluralité de demandeurs ou de défendeurs ou d'appel en garantie.

5 CLAUSE DE RÉSERVE DE PROPRIÉTÉ

- 5.1 Conformément aux termes de la loi n° 80.335 du 12 Mai 1980, Gebo France se réserve la propriété des marchandises jusqu'au paiement complet du prix de celles-ci.

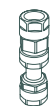

GEBO France SARL
ZAE Moulin Bertin
rue A. Ferchault de Réaumur
85200 Fontenay le Comte

T. +33 (0) 2 51 52 70 70
E. ventes@gebo.fr

Découvrez tous nos produits
sur notre site internet [gebo.fr](https://www.gebo.fr)
Suivez-nous sur nos réseaux sociaux :

